

YL-AB1i

スタンダードタイプ^o投光機

パーツリスト

- この中のイラストは簡略化したものを使用しています。また、記載内容は予告なく変更することがあります。
- 弊社製品の整備には、必ず「弊社純正部品」をご使用ください。類似品を使用されますと破損や故障などの原因となります。
- 本体価格に、消費税は含まれていません。

機種コード : 02036

R6.11.22改定

 R6.7.16改訂

H19.4.19.作成

【YL-AB1i】 ベースフレームグループ

FIG.A

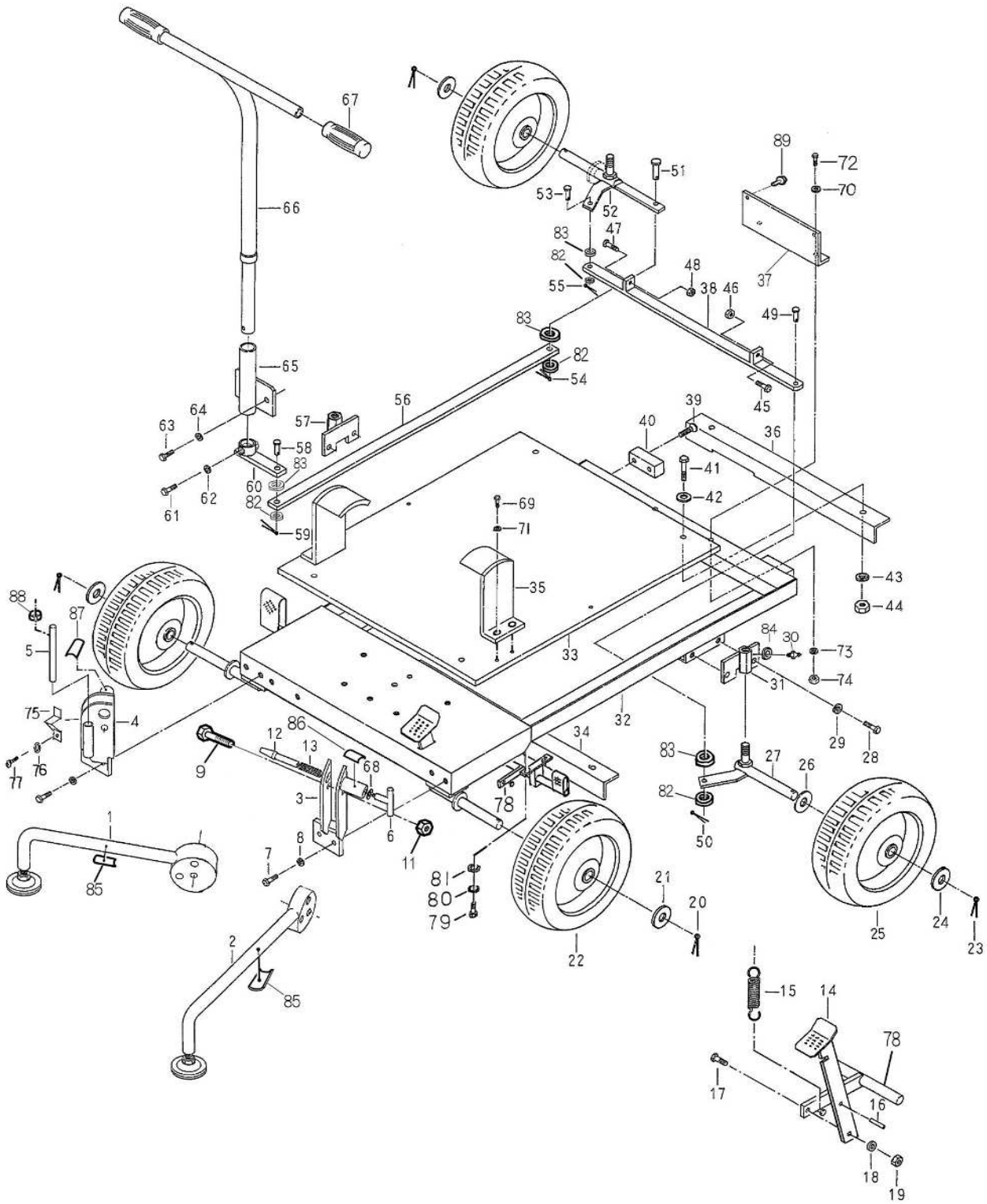

機種：YL-AB1i							立替運賃 分類コード	変更前→旧・変更後→新 旧部品と交換する場合の 互換
FIG	パーツコード	部品名称	使用数	標準単価	1台分標準価格	改訂		
1-0		アウトリガ [△] (A) Assy	1	58,360 円	58,360 円		FIG1・4・5~13・68・75~77	A
1	12 292 001 01	アウトリガ [△] (A)	1	25,200 円	25,200 円		(4i,B1i,B2i,4i-C)	A
2-0		アウトリガ [△] (B) Assy	1	53,240 円	53,240 円		FIG:2・3・6~13・68	A
2	12 292 002 01	アウトリガ [△] (B)	1	25,200 円	25,200 円		(4i,B1i,B2i,4i-C)	A
3	12 292 003 01	アウトリガ [△] ブラケット(右)	1	11,300 円	11,300 円		(4i,B1i,B2i,4i-C)	A
4	12 292 004 01	アウトリガ [△] ブラケット(左)	1	14,400 円	14,400 円		(4i,B1i,B2i,4i-C)	A
5	12 292 005 01	アシストパイプ	1	1,070 円	1,070 円		(4i,B1i,B2i,4i-C)	A
6	12 302 011 01	ハンドル	2	3,600 円	7,200 円		(4i,B1i,B2i,4i-C)	A
7	10 112 10A M1	六角穴付ボルト	4	160 円	640 円		M10×30(4i,B1i,B2i,4i-C)	A
8	10 130 102 21	スプリングワッシャー	4	20 円	80 円		M10(4i,B1i,B2i,4i-C)	A
9	10 111 16J N1	六角ボルト	2	340 円	680 円		M16×70(4i,B1i,B2i,4i-C)	A
10								
11	10 121 16C 21	ナインナット	2	410 円	820 円		M16(4i,B1i,B2i,4i-C)	A
12	12 292 007 01	テーパーピン	2	9,300 円	18,600 円		(4i,B1i,B2i,4i-C)	A
13	12 292 008 01	スプリング	2	1,050 円	2,100 円		(4i,B1i,B2i,4i-C)	A
14-0		ブレーキベタル Assy	1	5,580 円	5,580 円		FIG14~19	A
14	12 302 012 01	ブレーキベタル	1	4,200 円	4,200 円			A
15	12 292 012 01	ブレーキスプリング	1	1,070 円	1,070 円			A
16	10 146 J40 21	スプリングピン	1	100 円	100 円		φ6×40	A
17	10 111 08A N2	六角ボルト	1	100 円	100 円		M8×30	A
18	10 134 KQ5 91	プレートワッシャー	1	30 円	30 円		M8	A
19	10 121 089 21	ナインナット	1	80 円	80 円		M8	A
20	10 147 J35 22	割ピン	2	40 円	80 円		φ4×35	A
21	10 134 knC 31	プレートワッシャー	2	160 円	320 円		M25用	A
22	12 292 013 01	タイヤ	2	13,200 円	26,400 円			A
23	10 147 J35 22	割ピン	2	40 円	80 円		φ4×35	A
24	10 134 knC 31	プレートワッシャー	2	160 円	320 円		M25用	A
25-0		タイヤ Assy	1	13,400 円	13,400 円		FIG:23~25	A
25	12 292 013 01	タイヤ	2	13,200 円	26,400 円			A
26	10 134 knC 31	プレートワッシャー	2	160 円	320 円		M25用	A
27-0		ステアリングアーム(A) Assy	1	10,010 円	10,010 円		FIG27~31・50	A
27	12 302 008 01	ステアリングアーム(A)	1	5,520 円	5,520 円			A
28	10 111 10A M1	六角ボルト	4	210 円	840 円		M10×30	A
29	10 130 102 21	スプリングワッシャー	4	20 円	80 円		M10	A
30	12 292 018 01	グリズニップル	2	170 円	340 円			A
31	12 302 013 01	ステアリングブラケット(A)	1	3,840 円	3,840 円			A
32	12 302 014 01	ベースフレーム	1	67,200 円	67,200 円			B
33	12 302 001 01	ウエイト	1	58,800 円	58,800 円			B
34	12 302 002 01	ウエイト押さえ(A)	1	円	0 円			A
35	12 302 003 01	発電機固定金具(A)	2	円	0 円			A
36	12 302 002 01	ウエイト押さえ(A)	1	円	0 円			A
37	12 302 004 01	発電機固定金具(B)	1	円	0 円			A
38-0		ロット(C) Assy	1	260 円	260 円		FIG38・45~48	A
38	12 302 005 01	ロット(C)	1	円	0 円			A
39	10 104 16Q d1	十字穴付皿小ネジ	4	50 円	200 円		M8×30	A
40	12 302 006 01	ハンパー	2	680 円	1,360 円			A
41	10 111 08H N2	六角ボルト	4	410 円	1,640 円		M8×65	A
42	10 134 KQ5 91	プレートワッシャー	4	30 円	120 円		M8	A
43	10 130 082 22	スプリングワッシャー	4	30 円	120 円		M8	A
44	10 120 089 M1	六角ナット	4	30 円	120 円		M8	A
45	10 111 80A N1	六角ボルト	1	100 円	100 円		M8×30 全ネジ	A

機種：YL-AB1i							立替運賃 分類コード	変更前→旧・変更後→新 旧部品と交換する場合の 互換
FIG	パーツコード	部品名称	使用数	標準単価	1台分標準価格	改訂		
46	10 120 089 M1	六角ナット	1	30 円	30 円		M8	A
47	10 111 80A N1	六角ボルト	1	100 円	100 円		M8×30 全ネジ	A
48	10 120 089 M1	六角ナット	1	30 円	30 円		M8	A
49	12 302 007 01	ピン(A)	1	470 円	470 円			A
50	10 147 S15 21	割ピン	1	20 円	20 円		φ3×15	A
51	12 302 007 01	ピン(A)	1	470 円	470 円			A
52-0		ステアリングアーム(B) Assy	1	10,030 円	10,030 円		FIG28~31・52・54・55	A
52	12 302 015 01	ステアリングアーム(B)	1	5,520 円	5,520 円			A
53	12 302 007 01	ピン(A)	1	470 円	470 円			A
54	10 147 S15 21	割ピン	1	20 円	20 円		φ3×15	A
55	10 147 S15 21	割ピン	1	20 円	20 円		φ3×15	A
56	12 302 009 01	ワット(D)	1	2,880 円	2,880 円			A
57	12 302 018 01	ステアリングブラケット(B)	1	3,840 円	3,840 円			A
58	12 302 007 01	ピン(A)	1	470 円	470 円			A
59	10 147 S15 21	割ピン	1	20 円	20 円		φ3×15	A
60	12 302 010 01	ハンドルアーム	1	4,320 円	4,320 円			A
61	10 111 10E M1	六角ボルト	1	200 円	200 円		M10×50	A
62	10 130 102 21	スプリングワッシャー	1	20 円	20 円		M10	A
63	10 112 102 N1	六角穴付ボルト	2	160 円	320 円		M10×10	A
64	10 130 102 21	スプリングワッシャー	2	20 円	40 円		M10	A
65	12 302 017 01	ハンドルブラケット	1	6,500 円	6,500 円			A
66-0		ハンドルAssy	1	26,280 円	26,280 円		FIG60~67	A
66	12 302 019 01	ハンドル	1	13,200 円	13,200 円			A
67	12 292 025 01	グリップ	2	840 円	1,680 円			A
68	12 292 009 01	プレートワッシャー	2	1,680 円	3,360 円		M8(加工品) (4i、B1i、B2i、4i-C)	A
69	10 111 087 M1	六角ボルト	6	90 円	540 円		M8×20	A
70	10 134 KQ5 91	プレートワッシャー	2	30 円	60 円		M8	A
71	10 130 082 22	スプリングワッシャー	4	30 円	120 円		M8	A
72	10 111 089 M1	六角ボルト	2	100 円	200 円		M8×25	A
73	10 130 082 22	スプリングワッシャー	2	30 円	60 円		M8	A
74	10 120 089 M1	六角ナット	2	30 円	60 円		M8	A
75	12 292 010 01	ホルダー-スプリング	1	810 円	810 円		(4i、B1i、B2i、4i-C)	A
76	10 130 041 21	スプリングワッシャー	2	30 円	60 円		M4 (4i、B1i、B2i、4i-C)	A
77	10 103 12D A1	十字穴付ナット-小ネジ	2	40 円	80 円		M4×6 (4i、B1i、B2i、4i-C)	A
78	12 302 016 01	ブレーキアーム	1	11,200 円	11,200 円			A
79	10 111 085 M1	六角ボルト	4	110 円	440 円		M8×16	A
80	10 130 082 22	スプリングワッシャー	4	30 円	120 円		M8	A
81	10 134 KQ5 91	プレートワッシャー	4	30 円	120 円		M8	A
82	10 134 NU3 21	プレートワッシャー	4	30 円	120 円		M10	A
83	10 134 NV1 81	樹脂ワッシャー	4	50 円	200 円			A
84	10 134 GK3 32	プレートワッシャー	2	30 円	60 円		M6	A
85	12 224 314 10	ラベル注意(アウトリカ-)	2	360 円	720 円			A
86	12 224 412 11	ラベル操作(アウトリカ-右)	1	3,640 円	3,640 円			A
87	12 224 411 11	ラベル操作(アウトリカ-左)	1	3,640 円	3,640 円			A
88	12 224 612 10	ラベル表示(アシストハイブ)	1	120 円	120 円			A
89	10 118 065 71	フランジボルト	1	40 円	40 円		M6X16	A

【YL-AB1i】 1番mastグループ
FIG.B

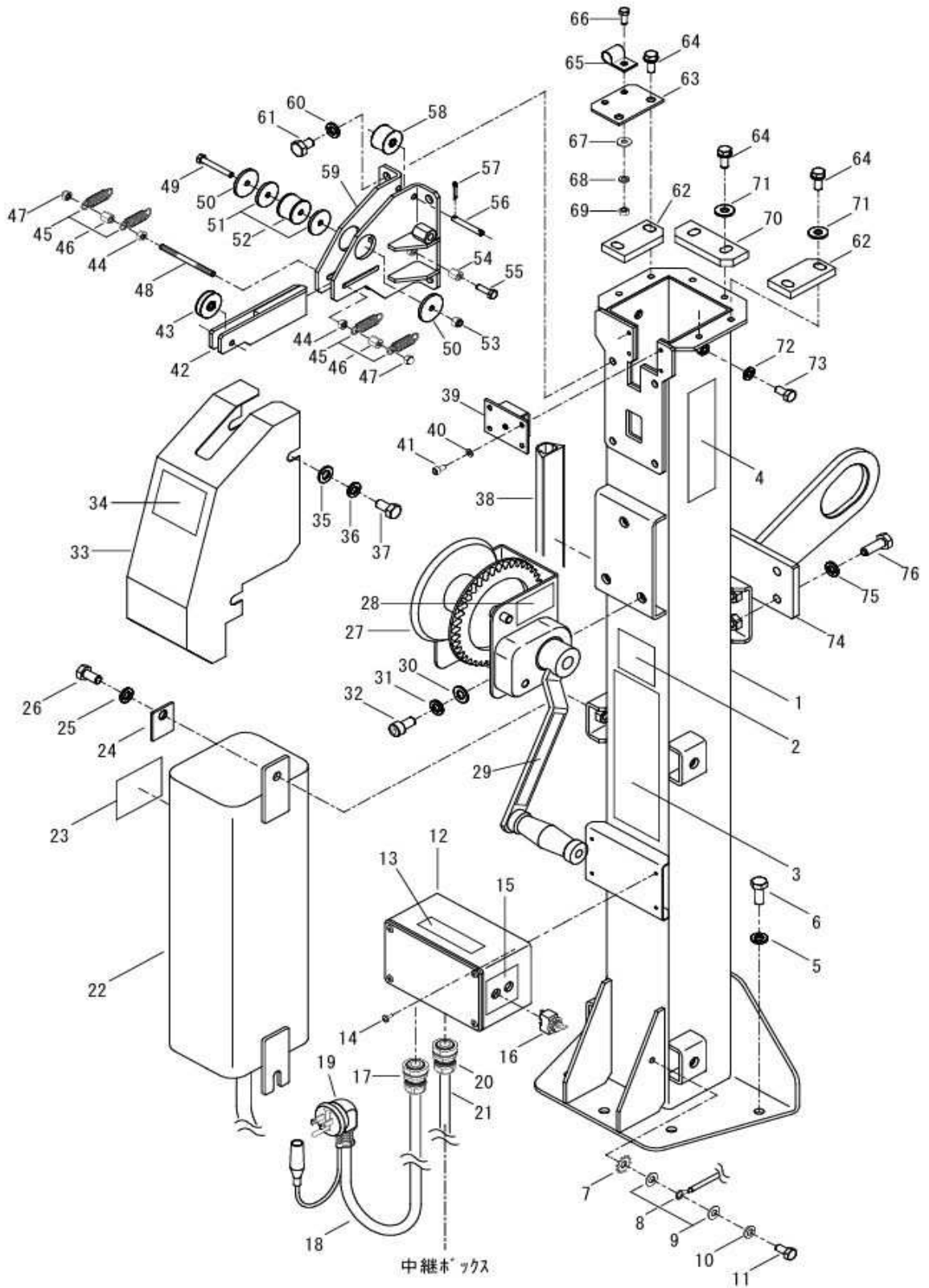

機種：YL-AB1i							立替運賃 分類コード	変更前→旧・変更後→新 旧部品と交換する場合 の互換
FIG	パーツコード	部品名称	使用数	標準単価	1台分標準価格	改訂		
1	12 K13 002 01	1番マスト	1	62,400 円	62,400 円			
2	-1 12 224 601 01	ラベル表示 (100V/50Hz)	1	290 円	290 円			
	-2 12 224 602 01	ラベル表示 (100V/60Hz)	1	290 円	290 円			
3	12 224 311 10	ラベル警告 (取扱)	1	1,440 円	1,440 円			
4	12 795 001 11	ラベルエンブレム (WACOH) 35x152	2	520 円	1,040 円			
5	10 130 102 21	スプリングワッシャー	5	20 円	100 円		M10用	
6	10 111 109 s1	六角ボルト	5	150 円	750 円		M10×25	
7	10 132 102 01	歯付座金	1	40 円	40 円		B(外歯)8 (SUS)	
8	12 294 003 01	アース線	1	50 円	50 円		端子付き	
9	10 134 NS5 02	プレートワッシャー	2	40 円	80 円		M8用 (SUS)	
10	10 130 082 02	スプリングワッシャー	1	40 円	40 円		M8用 (SUS)	
11	10 111 085 02	六角ボルト	1	80 円	80 円		M8×16 (SUS)	
12	-1 12 234 002 01	ワイヤリングボックス	1	7,500 円	7,500 円		2灯用	
	-2 12 303 002 01	ワイヤリングボックス	1	7,500 円	7,500 円		4灯用	
13	12 224 312 01	ラベル警告 (取扱説明書)	1	600 円	600 円			
14	10 108 A8J 92	十字穴付タビナハネシ	4	50 円	200 円		φ4×10	
15	-1 12 224 019 01	ラベル操作 (ランプスイッチ)	1	630 円	630 円		2灯用	
	-2 12 294 022 01	ラベル操作 (ランプスイッチ)	1	740 円	740 円		4灯用	
16	-1 12 894 006 01	スイッチCP	1	3,480 円	3,480 円		2灯用 SDT-115A-11SP リード線付き	
	-2 12 894 006 01	スイッチCP	2	3,480 円	6,960 円		4灯用 SDT-115A-11SP リード線付き	
17	-1 12 404 105 01	ケーブルクランプ	1	740 円	740 円		2灯用 OA-W1611	
	-2 12 644 005 01	ケーブルクランプ	1	740 円	740 円		4灯用 OA-W1613	
18	-1 12 344 101 01	電源ケーブルCP	1	11,300 円	11,300 円		2灯用 2sq-3c L1300 L型ボックスプラグ	
	-2 12 294 101 01	電源ケーブル (ヤマデ工業用)	1	5,930 円	5,930 円		4灯用 3.5sq-3c L1300 端子付	
	-3 12 294 026 01	電源ケーブル (ヤマハ用)	1	5,790 円	5,790 円		4灯用 3.5sq-3c L1400 端子付	
	-4 12 294 025 01	電源ケーブル (ホンダ用)	1	5,790 円	5,790 円		4灯用 3.5sq-3c L1200 端子付	
19	-1 12 294 019 01	電源プラグ (ヤマデ工業用)	1	8,800 円	8,800 円		4灯用 1256SL	
	-2 12 224 004 01	電源プラグ (ホンダ用)	1	7,200 円	7,200 円		4灯用 MH2577	
20	-1 12 644 005 01	ケーブルクランプ	1	740 円	740 円		2灯用 OA-W1613	
	-2 12 G14 001 01	ケーブルクランプ	1	1,320 円	1,320 円		4灯用 OA-W2216	
21	-1 12 F44 010 01	ケーブル	1	10,400 円	10,400 円		2灯用 2sq-4c L5200	
	-2 12 294 007 01	ケーブル	1	11,800 円	11,800 円		4灯用 2sq-7c L5200	
22	-1 12 294 001 01	安定器 (50Hz)	1	70,800 円	70,800 円		2灯用	
	-2 12 294 002 01	安定器 (60Hz)	1	70,800 円	70,800 円		2灯用	
23	-1 12 224 601 01	ラベル表示 (100V/50Hz)	1	290 円	290 円		2灯用	
	-2 12 224 602 01	ラベル表示 (100V/60Hz)	1	290 円	290 円		2灯用	
	-3 12 224 601 01	ラベル表示 (100V/50Hz)	2	290 円	580 円		4灯用	
	-4 12 224 602 01	ラベル表示 (100V/60Hz)	2	290 円	580 円		4灯用	
24	-1 12 293 001 01	角ワッシャー	2	480 円	960 円		2灯用 安定器用	
	-2 12 293 001 01	角ワッシャー	4	480 円	1,920 円		4灯用 安定器用	
25	-1 10 130 102 21	スプリングワッシャー	2	20 円	40 円		2灯用 M10用	
	-2 10 130 102 21	スプリングワッシャー	4	20 円	80 円		4灯用 M10用	
26	-1 10 111 107 M1	六角ボルト	2	140 円	280 円		2灯用 M10×20	
	-2 10 111 107 M1	六角ボルト	4	140 円	560 円		4灯用 M10×20	
27	12 293 007 01	ウインチ(クミ)	1	43,200 円	43,200 円			
28	12 224 017 11	ラベル警告(ワイヤがキレク)	1	820 円	820 円			
29	12 224 018 11	ラベル警告(ウインチハンドルを)	1	820 円	820 円			
30	10 134 NV5 32	プレートワッシャー	3	40 円	120 円		M10用	
31	10 130 102 21	スプリングワッシャー	3	20 円	60 円		M10用	
32	10 112 107 N1	六角穴付ボルト	3	170 円	510 円		M10×20	
33	12 K13 003 01	ウインチカバー	1	19,500 円	19,500 円			
34	12 D64 001 01	ラベル注意(指づめ)	1	560 円	560 円			
35	10 134 NV5 32	プレートワッシャー	2	40 円	80 円		M10用	
36	10 130 102 21	スプリングワッシャー	2	20 円	40 円		M10用	
37	10 111 107 M1	六角ボルト	2	140 円	280 円		M10×20	
38	12 F64 004 01	モール	1	5,280 円	5,280 円		クレー L=500mm 両面テープ付き	
39	12 K13 004 01	ローラー(C)	1	8,200 円	8,200 円			
40	10 130 051 02	スプリングワッシャー	4	30 円	120 円		M5用 (SUS)	

機種：YL-AB1i								立替運賃 分類コード	変更前→旧・変更後→新	
FIG. B 1番マストグループ 									旧部品と交換する場合の互換	
FIG	パーツコード	部品名称	使用数	標準単価	1台分標準価格	改訂	仕様			
41	10 112 053 01	六角穴付ボルト	4	100 円	400 円		M5×12 (SUS)			
42	12 D63 105 01	ロックピン	1	10,700 円	10,700 円					
43	12 633 009 01	ローラー(A)	1	3,840 円	3,840 円					
44	10 120 068 21	六角ナット	2	30 円	60 円		M6			
45	12 D63 101 01	引っ張りコイルバネ	4	680 円	2,720 円		22-1132			
46	10 124 06Q T1	高ナット	2	740 円	1,480 円		M6×12			
47	10 122 068 M1	六角袋ナット	2	40 円	80 円		M6			
48	12 D63 106 01	両端ネジ	1	2,260 円	2,260 円					
49	12 D63 114 01	樹脂ローラー(B)ボルト	1	1,360 円	1,360 円					
50	12 D63 109 01	樹脂ローラー固定板	2	690 円	1,380 円					
51	12 D63 110 01	樹脂ローラー(B)取付板	2	680 円	1,360 円					
52	12 D63 113 01	樹脂ローラー(B)	1	2,190 円	2,190 円					
53	10 121 068 21	ナイロンナット	1	40 円	40 円		M6			
54	10 124 06Q T1	高ナット	2	740 円	1,480 円		M6×12			
55	10 111 069 N1	六角ボルト	2	100 円	200 円		M6×25			
56	12 D63 107 01	樹脂ローラー(A)ピン	1	2,120 円	2,120 円					
57	10 147 S15 21	割ピン	2	20 円	40 円		呼びφ3×15			
58	12 D63 112 01	樹脂ローラー(A)	1	2,490 円	2,490 円					
59	12 D63 104 11	ハジメク	1	21,300 円	21,300 円					
60	10 130 102 21	スプリングワッシャー	4	20 円	80 円		M10用			
61	10 111 105 j1	六角ボルト	4	210 円	840 円		M10×1.25×16(細目)			
62	12 293 111 01	ガイド(A)	2	2,760 円	5,520 円					
63	12 303 012 01	ケーブルホルダー(B)	1	2,040 円	2,040 円					
64	10 11B G47 F1	座金組込六角ボルト	6	50 円	300 円		M8×20 P=2			
65	-1 12 224 007 01	片サドル	1	230 円	230 円		2灯用 COT-10			
	-2 12 294 023 01	片サドル	1	210 円	210 円		4灯用 COT-12			
66	10 111 063 M1	六角ボルト	1	40 円	40 円		M6×12			
67	10 134 GK3 32	プレートワッシャー	1	30 円	30 円		M6用			
68	10 130 061 21	スプリングワッシャー	1	30 円	30 円		M6用			
69	10 120 068 21	六角ナット	1	30 円	30 円		M6			
70	12 293 114 01	ガイド(B)	1	3,240 円	3,240 円					
71	10 134 NV7 32	プレートワッシャー	4	30 円	120 円		M8用 大形			
72	10 130 082 22	スプリングワッシャー	2	30 円	60 円		M8用			
73	10 111 085 M1	六角ボルト	2	110 円	220 円		M8×16			
74	12 D63 116 01	吊り金具	1	8,400 円	8,400 円					
75	10 130 102 21	スプリングワッシャー	4	20 円	80 円		M10用			
76	10 111 109 s1	六角ボルト	4	150 円	600 円		M10×25			

【YL-AB1i】 2～3番mastグループ
FIG.C

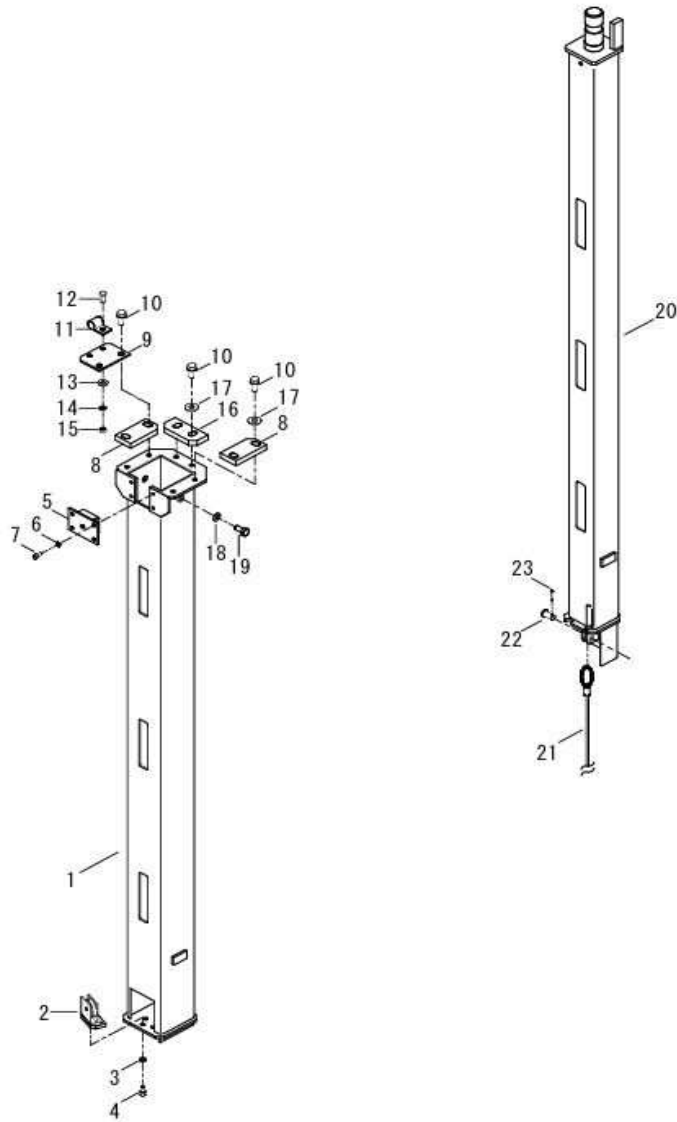

機種コード : 02157

H31. 2. 22作成

機種：YL-AB1i										立替運賃 分類コード	変更前→旧・変更後→新 旧部品と交換する場合 の互換
FIG. C 2、3番マストクランプ											
FIG	パーツコード	部品名称	使用数	標準単価	1台分標準価格	改訂	仕様				
1	12 D73 102 01	2番マスト	1	43,500 円	43,500 円						
2	12 293 119 01	ローラー(B)	1	6,300 円	6,300 円						
3	10 135 06L 11	セフティワッシャー	3	30 円	90 円			6L 生地			
4	10 112 062 n1	六角穴付ボルト	3	60 円	180 円			M6×10			
5	12 K13 004 01	ローラー(C)	1	8,200 円	8,200 円						
6	10 130 051 02	スプリングワッシャー	4	30 円	120 円			M5用 (SUS)			
7	10 112 053 01	六角穴付ボルト	4	100 円	400 円			M5×12 (SUS)			
8	12 293 111 01	ガイド(A)	2	2,760 円	5,520 円						
9	12 303 003 01	ケーブルホルダー	1	2,040 円	2,040 円						
10	10 11B G47 F1	座金組込六角ボルト	6	50 円	300 円			M8×20 P=2			
11	12 D64 013 01	片ボルト	1	360 円	360 円						
12	10 111 05g N1	六角ボルト	1	40 円	40 円			M5×15			
13	10 134 EE3 32	プレートワッシャー	1	30 円	30 円			M5用			
14	10 130 051 21	スプリングワッシャー	1	20 円	20 円			M5用			
15	10 120 087 31	六角ナット	1	20 円	20 円			M5			
16	12 303 011 01	ガイド(B)	1	2,040 円	2,040 円						
17	10 134 NV7 32	プレートワッシャー 大形	4	30 円	120 円			M8用			
18	10 130 082 22	スプリングワッシャー	2	30 円	60 円			M8用			
19	10 111 085 M1	六角ボルト	2	110 円	220 円			M8×16			
20	12 D63 205 01	3番マスト	1	46,500 円	46,500 円						
21	12 663 001 01	ワイヤー	1	4,440 円	4,440 円			φ4×5m			
22	12 293 128 01	ピン(ワイヤー)	1	520 円	520 円						
23	10 147 S15 21	割ピン	1	20 円	20 円			呼び φ3×15			

【YL-AB1i】 バルーングループ
FIG.D

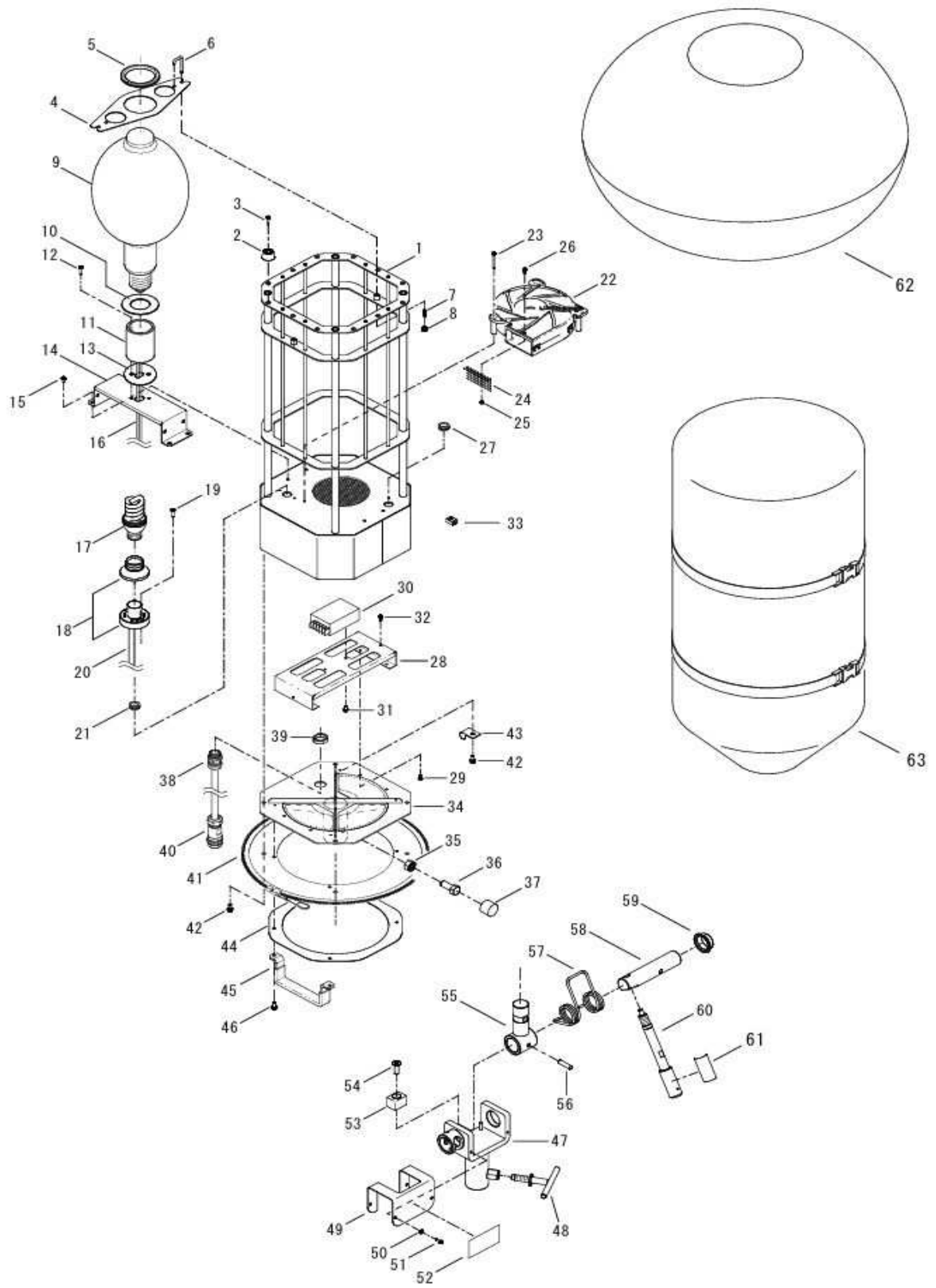

機種：YL-AB1i FIG. D ハールンクランプ								立替運賃 分類コード		変更前→旧・変更後→新 旧部品と交換する場合 の互換	
FIG	パーツコード	部品名称	使用数	標準単価	1台分標準価格	改定	仕様				
1	12 L28 001 01	本体	1	65,300 円	65,300 円						
2	12 L28 002 01	コム脚	4	210 円	840 円		栃木屋社製 TM-TK-23				
3	10 108 A8J 92	十字穴付タッピンナベ小ネジ	4	50 円	200 円		φ4×10	A			
4	12 688 009 01	ランプ押え	1	4,370 円	4,370 円						
5	12 698 104 01	ランプホルダーバネ	1	640 円	640 円		U字型溝コム	A			
6	12 688 007 01	ランプ押え固定部品	2	1,220 円	2,440 円						
7	12 L28 003 01	スプリング	2	470 円	940 円		圧縮バネ				
8	12 688 008 01	ワレットナット	2	3,340 円	6,680 円		M4 SUS				
9	12 694 101 01	ランプ	1	46,700 円	46,700 円		MF1000B/BD	A			
10	12 388 111 01	防虫バネ	1	2,760 円	2,760 円			A			
11	12 754 009 01	ランプソケット	1	6,000 円	6,000 円		小ネジ付属 (M4x8 P=2 SUS)				
12	10 107 19N 01	十字穴付キャット小ネジ	1	30 円	30 円		M4×20 SUS	A			
13	12 388 114 01	ソケットバネ	1	2,880 円	2,880 円			A			
14	12 B58 005 01	ソケット取付ベース	1	5,180 円	5,180 円						
15	10 10E 19F g1	座金組込ミ十字穴付小ネジ	4	30 円	120 円		M4×8 P=3	A			
16	-1 12 B54 003 01	リード線(白)	1	2,090 円	2,090 円		L=300 シリコン 端子付				
	-2 12 B54 004 01	リード線(黒)	1	2,090 円	2,090 円		L=300 シリコン 端子付				
17	12 654 014 01	補助灯	1	4,760 円	4,760 円		蛍光灯 口金：E26 60形	A			
18	12 694 103 01	補助灯ソケット	1	840 円	840 円			A			
19	10 104 19L g1	十字穴付皿小ネジ	2	40 円	80 円		M4×15	A			
20	12 L28 008 01	リード線(黄)	2	270 円	540 円		端子付				
21	12 744 030 01	グロメット	1	3,570 円	3,570 円		タキゲン社製 NG-79-J				
22	12 A08 010 01	プロワファン	1	27,500 円	27,500 円		DC24Vファン				
23	10 10E 19T E1	座金組込ミ十字穴付小ネジ	3	50 円	150 円		M4×45 P=3	A			
24	12 388 416 01	アミ	1	4,590 円	4,590 円			A			
25	10 12C 045 31	ワレット付フランジナット	1	40 円	40 円		M4	A			
26	10 10E 19J g1	座金組込ミ十字穴付小ネジ	1	30 円	30 円		M4×10 P=3	A			
27	12 744 030 01	グロメット	1	3,570 円	3,570 円		タキゲン社製 NG-79-J				
28	12 388 415 01	プロワファン電源ステー	1	8,900 円	8,900 円			A			
29	10 104 19F g1	十字穴付皿小ネジ	4	20 円	80 円		M4×8	A			
30	12 794 010 01	ファン電源	1	11,000 円	11,000 円		RS-25-24 結束バンド付				
31	10 10W 001 g1	座金組込ミ十字穴付小ネジ	2	40 円	80 円		M3×8 P=4	A			
32	10 10E 19F g1	座金組込ミ十字穴付小ネジ	1	30 円	30 円		M4×8 P=3	A			
33	12 F44 008 01	ワットコネクター	7	180 円	1,260 円		P=2				
34	12 L28 006 01	ベース	1	30,400 円	30,400 円						
35	10 120 12B 32	六角ナット	1	90 円	90 円		M12	A			
36	10 111 12B N1	六角ボルト	1	230 円	230 円		M12×35	A			
37	12 L28 007 01	保護キャップ	1	450 円	450 円						
38	12 384 102 01	ケーブルクランプ	1	1,050 円	1,050 円		FGB21L-14B				
39	12 798 005 01	ロックナット	1	270 円	270 円		ケーブルクランプ用				
40	12 694 104 11	コネクタCP(オス)	1	23,700 円	23,700 円		コネクタ付	A			
41	12 F28 002 01	カバーファスナー	1	3,620 円	3,620 円						
42	10 10E 15L E1	座金組込ミ十字穴付小ネジ	4	40 円	160 円		M6×15 P=3	A			
43	12 224 007 01	片サドル	1	230 円	230 円			A			
44	12 L28 005 01	カバーファスナー押え	1	4,800 円	4,800 円						
45	12 A08 006 01	ハールン取っ手	2	2,740 円	5,480 円						
46	10 10E 19J g1	座金組込ミ十字穴付小ネジ	4	30 円	120 円		M4×12 P=3	A			
47	12 658 016 01	ボールスタッド(D)	1	25,500 円	25,500 円						
48	12 658 017 01	スタッド止めバンドル	1	3,750 円	3,750 円						
49	12 348 104 01	スタッドカバー	1	1,480 円	1,480 円						
50	10 134 CE2 01	プレートワッシャー	4	30 円	120 円		M4用 SUS	A			
51	10 10R 19F 01	座金組込十字穴付小ネジ	4	30 円	120 円		M4×8 P=2 SUS	A			
52	12 344 313 10	ラベル注意(ハンドル操作)	1	1,230 円	1,230 円						
53	12 658 020 01	防振ゴム	1	2,020 円	2,020 円						
54	10 104 16Q d1	十字穴付皿小ネジ	1	50 円	50 円		M8×30	A			
55	12 K48 001 01	ボール軸アダプタ	1	26,700 円	26,700 円						
56	10 146 M45 61	スプリングピン	1	110 円	110 円		φ8×45	A			
57	12 348 107 01	ボール軸スプリング	1	10,500 円	10,500 円						
58	12 348 106 01	シャフト	1	4,470 円	4,470 円			A			

機種：YL-AB1i FIG. D ハールン グループ 							立替運賃 分類コード	変更前→旧・変更後→新 旧部品と交換する場合 の互換
FIG	パーツコード	部 品 名 称	使用数	標準単価	1台分標準価格	改訂	仕 様	
59	11 156 112 20	ドライブツェ	2	1,320 円	2,640 円			A
60	12 348 108 01	グレンジャーピン付ハンドル	1	17,700 円	17,700 円			
61	12 224 413 11	ハンドル操作 (ハンドル矢印)	1	260 円	260 円			A
62	12 698 201 11	白カバー	1	38,400 円	38,400 円			
63	12 698 203 11	ハンドル収納カバー	1	19,000 円	19,000 円		(グリーンカバー)	A

(価格:1個口)

部品出荷 分類コード	北海道	東北	関東信越	中部北陸	関西	中国	四国	九州	沖縄
A	1,000	800	800	900	1,000	1,300	1,300	1,400	2,000
B	2,000	1,600	1,600	1,800	2,000	2,600	2,600	2,800	4,000
C	3,000	2,000	2,500	3,000	3,500	4,000	4,500	5,000	6,000
D	8,000	4,000	6,000	7,000	8,000	9,000	9,000	10,000	
	北海道	青森県 岩手県 宮城県 福島県 秋田県	茨城県 栃木県 群馬県 埼玉県 千葉県 山梨県 東京都 神奈川県 長野県 新潟県	静岡県 愛知県 岐阜県 三重県 富山県 石川県 福井県	大阪府 京都府 滋賀県 奈良県 和歌山県 兵庫県	岡山県 広島県 山口県 鳥取県 島根県	香川県 徳島県 愛媛県 高知県	福岡県 長崎県 大分県 佐賀県 熊本県 鹿児島県 宮崎県	沖縄県

※ 離島への出荷の場合別途見積りを宜しくお願い致します。

※ 注文部品点数が多く、特に組付け部品などの場合、価格分類コードがA～Dの間で
変更になる場合があります。

※ 注文部品点数が増えても1個口で発送できる場合は上記の価格です。部品の大きさや重さなどで、
複数部品注文時に個口が増える場合がある為、ご了承下さい。

(その場合は上記価格×個口数になります。)