

ウルトラパワーライト

YL-2i-C
YL-4i-C

投光機 (台車式)

パーツリスト

- この中のイラストは簡略化したものを使用しています。また、記載内容は予告なく変更することがあります。
- 弊社製品の整備には、必ず「弊社純正部品」をご使用ください。類似品を使用されますと破損や故障などの原因となります。
- 本体価格に消費税は含まれておりません。

機種コード : 02300

△ 1	R6.7.16改訂
	価格改訂
	改訂
	H29.4.17作成

FIG.A 【YL-2i/4i】【YL-B1i/B2i】【YL-2i/4i-C】 ベースフレームグループ

FIG.A ベースフレームグループ パーツリスト

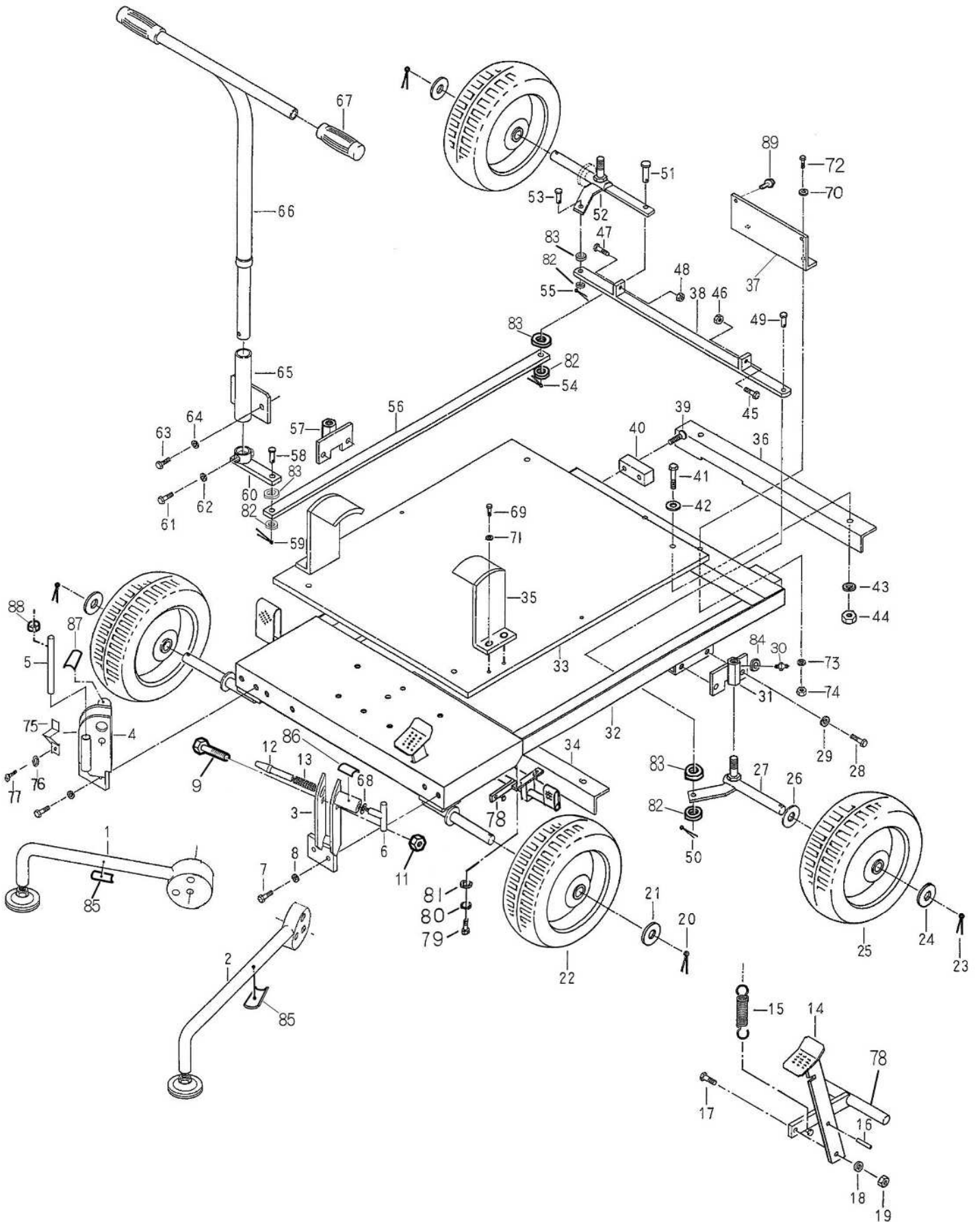

機種：【YL-2i/4i】 【YL-B1i/B2i】 【YL-2i/4i-C】							立替運賃 分類コード	変更前→旧・変更後→新 旧部品と交換する場合 の互換
FIG. A ベースフレームグループ パーツリスト								
FIG	パーツコード	部品名称	使用数	標準単価	1台分標準価格	改訂	仕様	
1-0		アウトリガ ⁺ -(A) Assy	1	58,110 円	58,110 円		FIG1・4・5~13・68・75~77	A
1	12 292 001 01	アウトリガ ⁺ -(A)	1	25,200 円	25,200 円		(4i,B1i,B2i,4i-C)	A
2-0		アウトリガ ⁺ -(B) Assy	1	53,240 円	53,240 円		FIG:2・3・6~13・68	A
2	12 292 002 01	アウトリガ ⁺ -(B)	1	25,200 円	25,200 円		(4i,B1i,B2i,4i-C)	A
3	12 292 003 01	アウトリガ ⁺ フック(右)	1	11,300 円	11,300 円		(4i,B1i,B2i,4i-C)	A
4	12 292 004 01	アウトリガ ⁺ フック(左)	1	14,400 円	14,400 円		(4i,B1i,B2i,4i-C)	A
5	12 292 005 01	アシストパイプ	1	1,070 円	1,070 円		(4i,B1i,B2i,4i-C)	A
6	12 302 011 01	バンドル	2	3,600 円	7,200 円		(4i,B1i,B2i,4i-C)	A
7	10 112 10A M1	六角穴付ボルト	4	160 円	640 円		M10×30(4i,B1i,B2i,4i-C)	A
8	10 130 102 21	スプリングワッシャー	4	20 円	80 円		M10(4i,B1i,B2i,4i-C)	A
9	10 111 16J N1	六角ボルト	2	340 円	680 円		M16×70(4i,B1i,B2i,4i-C)	A
10								
11	10 121 16C 21	ナイロンナット	2	410 円	820 円		M16(4i,B1i,B2i,4i-C)	A
12	12 292 007 01	テーパピン	2	9,300 円	18,600 円		(4i,B1i,B2i,4i-C)	A
13	12 292 008 01	スプリング	2	1,050 円	2,100 円		(4i,B1i,B2i,4i-C)	A
14-0		ブレーキパダル Assy	1	5,580 円	5,580 円		FIG14~19	A
14	12 302 012 01	ブレーキパダル	1	4,200 円	4,200 円			A
15	12 292 012 01	ブレーキスプリング	1	1,070 円	1,070 円			A
16	10 146 J40 21	スプリングピン	1	100 円	100 円		φ6×40	A
17	10 111 08A N2	六角ボルト	1	100 円	100 円		M8×30	A
18	10 134 KQ5 91	プレートワッシャー	1	30 円	30 円		M8	A
19	10 121 089 21	ナイロンナット	1	80 円	80 円		M8	A
20	10 147 J35 22	割ピン	2	40 円	80 円		φ4×35	A
21	10 134 knC 31	プレートワッシャー	2	160 円	320 円		M25用	A
22	12 292 013 01	クイ	2	13,200 円	26,400 円			A
23	10 147 J35 22	割ピン	2	40 円	80 円		φ4×35	A
24	10 134 knC 31	プレートワッシャー	2	160 円	320 円		M25用	A
25-0		クイ Assy	1	13,400 円	13,400 円		FIG:23~25	A
25	12 292 013 01	クイ	2	13,200 円	26,400 円			A
26	10 134 knC 31	プレートワッシャー	2	160 円	320 円		M25用	A
27-0		ステアリングアーム(A) Assy	1	10,010 円	10,010 円		FIG27~31・50	A
27	12 302 008 01	ステアリングアーム(A)	1	5,520 円	5,520 円			A
28	10 111 10A M1	六角ボルト	4	210 円	840 円		M10×30	A
29	10 130 102 21	スプリングワッシャー	4	20 円	80 円		M10	A
30	12 292 018 01	グリスノブ	2	170 円	340 円			A
31	12 302 013 01	ステアリングフック(A)	1	3,840 円	3,840 円			A
32	12 302 014 01	ベースフレーム	1	67,200 円	67,200 円			B
33	12 302 001 01	クイ	1	58,800 円	58,800 円			B
34	12 302 002 01	クイ押さえ(A)	1	0 円	0 円			A
35	12 302 003 01	発電機固定金具(A)	2	0 円	0 円			A
36	12 302 002 01	クイ押さえ(A)	1	0 円	0 円			A
37	12 302 004 01	発電機固定金具(B)	1	0 円	0 円			A
38-0		ボット(C) Assy	1	260 円	260 円		FIG38・45~48	A
38	12 302 005 01	ボット(C)	1	0 円	0 円			A
39	10 104 16Q d1	十字穴付皿小ネジ	4	50 円	200 円		M8X30	A
40	12 302 006 01	ハンパー	2	680 円	1,360 円			A
41	10 111 08H N2	六角ボルト	4	410 円	1,640 円		M8X65	A
42	10 134 KQ5 91	プレートワッシャー	4	30 円	120 円		M8	A
43	10 130 082 22	スプリングワッシャー	4	30 円	120 円		M8	A
44	10 120 089 M1	六角ナット	4	30 円	120 円		M8	A
45	10 111 80A N1	六角ボルト	1	100 円	100 円		M8X30 全ネジ	A

FIG.A 【YL-2i/4i】【YL-B1i/B2i】【YL-2i/4i-C】 ベースフレームグループ

FIG.A ベースフレームグループ パーツリスト

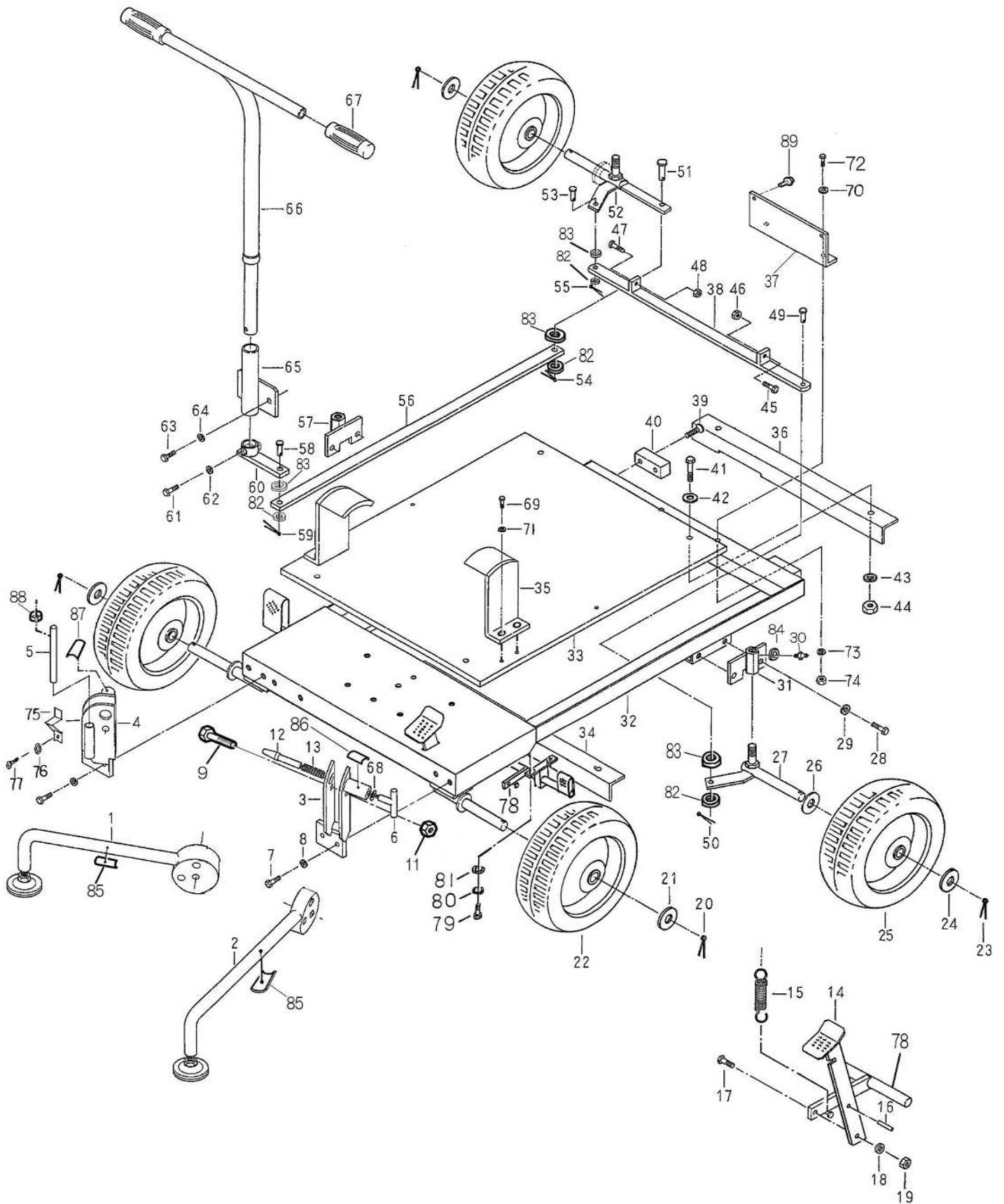

機種：【YL-2i/4i】 【YL-B1i/B2i】 【YL-2i/4i-C】								立替運賃 分類コード	変更前→旧・変更後→新 旧部品と交換する場合 の互換
FIG	パーツコード	部品名称	使用数	標準単価	1台分標準価格	改訂	仕様		
FIG. A ベースフレームグループ パーツリスト ①									
46	10 120 089 M1	六角ナット	1	30 円	30 円		M8	A	
47	10 111 80A N1	六角ボルト	1	100 円	100 円		M8X30 全ネジ	A	
48	10 120 089 M1	六角ナット	1	30 円	30 円		M8	A	
49	12 302 007 01	ピン(A)	1	470 円	470 円			A	
50	10 147 S15 21	割ピン	1	20 円	20 円		φ3×15	A	
51	12 302 007 01	ピン(A)	1	470 円	470 円			A	
52-0		ステアリングアーム(B) Assy	1	10,030 円	10,030 円		FIG28~31・52・54・55	A	
52	12 302 015 01	ステアリングアーム(B)	1	5,520 円	5,520 円			A	
53	12 302 007 01	ピン(A)	1	470 円	470 円			A	
54	10 147 S15 21	割ピン	1	20 円	20 円		φ3×15	A	
55	10 147 S15 21	割ピン	1	20 円	20 円		φ3×15	A	
56	12 302 009 01	ロッド(D)	1	2,880 円	2,880 円			A	
57	12 302 018 01	ステアリングブラケット(B)	1	3,840 円	3,840 円			A	
58	12 302 007 01	ピン(A)	1	470 円	470 円			A	
59	10 147 S15 21	割ピン	1	20 円	20 円		φ3×15	A	
60	12 302 010 01	ハンドルアーム	1	4,320 円	4,320 円			A	
61	10 111 10E M1	六角ボルト	1	200 円	200 円		M10×50	A	
62	10 130 102 21	スプリングワッシャー	1	20 円	20 円		M10	A	
63	10 112 102 N1	六角穴付きボルト	2	160 円	320 円		M10×10	A	
64	10 130 102 21	スプリングワッシャー	2	20 円	40 円		M10	A	
65	12 302 017 01	ハンドルブラケット	1	6,500 円	6,500 円			A	
66-0		ハンドルAssy	1	26,280 円	26,280 円		FIG60~67	A	
66	12 302 019 01	ハンドル	1	13,200 円	13,200 円			A	
67	12 292 025 01	グリップ	2	840 円	1,680 円			A	
68	12 292 009 01	プレートワッシャー	2	1,680 円	3,360 円		M8(加工品) (4i、B1i、B2i、4i-C)	A	
69	10 111 087 M1	六角ボルト	6	90 円	540 円		M8×20	A	
70	10 134 KQ5 91	プレートワッシャー	2	30 円	60 円		M8	A	
71	10 130 082 22	スプリングワッシャー	4	30 円	120 円		M8	A	
72	10 111 089 M1	六角ボルト	2	100 円	200 円		M8×25	A	
73	10 130 082 22	スプリングワッシャー	2	30 円	60 円		M8	A	
74	10 120 089 M1	六角ナット	2	30 円	60 円		M8	A	
75	12 292 010 01	ホルダー-スプリング	1	810 円	810 円		(4i、B1i、B2i、4i-C)	A	
76	10 130 041 21	スプリングワッシャー	2	30 円	60 円		M4 (4i、B1i、B2i、4i-C)	A	
77	10 103 12D A1	十字穴付ナット小ネジ	2	40 円	80 円		M4×6 (4i、B1i、B2i、4i-C)	A	
78	12 302 016 01	ブレーキアーム	1	11,200 円	11,200 円			A	
79	10 111 085 M1	六角ボルト	4	110 円	440 円		M8×16	A	
80	10 130 082 22	スプリングワッシャー	4	30 円	120 円		M8	A	
81	10 134 KQ5 91	プレートワッシャー	4	30 円	120 円		M8	A	
82	10 134 NU3 21	プレートワッシャー	4	30 円	120 円		M10用	A	
83	10 134 NV1 81	樹脂ワッシャー	4	50 円	200 円			A	
84	10 134 GK3 32	プレートワッシャー	2	30 円	60 円		M6	A	
85	12 224 314 10	ラベル注意(アウトリカ-)	2	360 円	720 円			A	
86	12 224 412 11	ラベル操作(アウトリカ-右)	1	3,640 円	3,640 円			A	
87	12 224 411 11	ラベル操作(アウトリカ-左)	1	3,640 円	3,640 円			A	
88	12 224 612 10	ラベル表示(アシストパイプ)	1	120 円	120 円			A	
89	10 118 065 71	フランジボルト	1	40 円	40 円		M6X16	A	

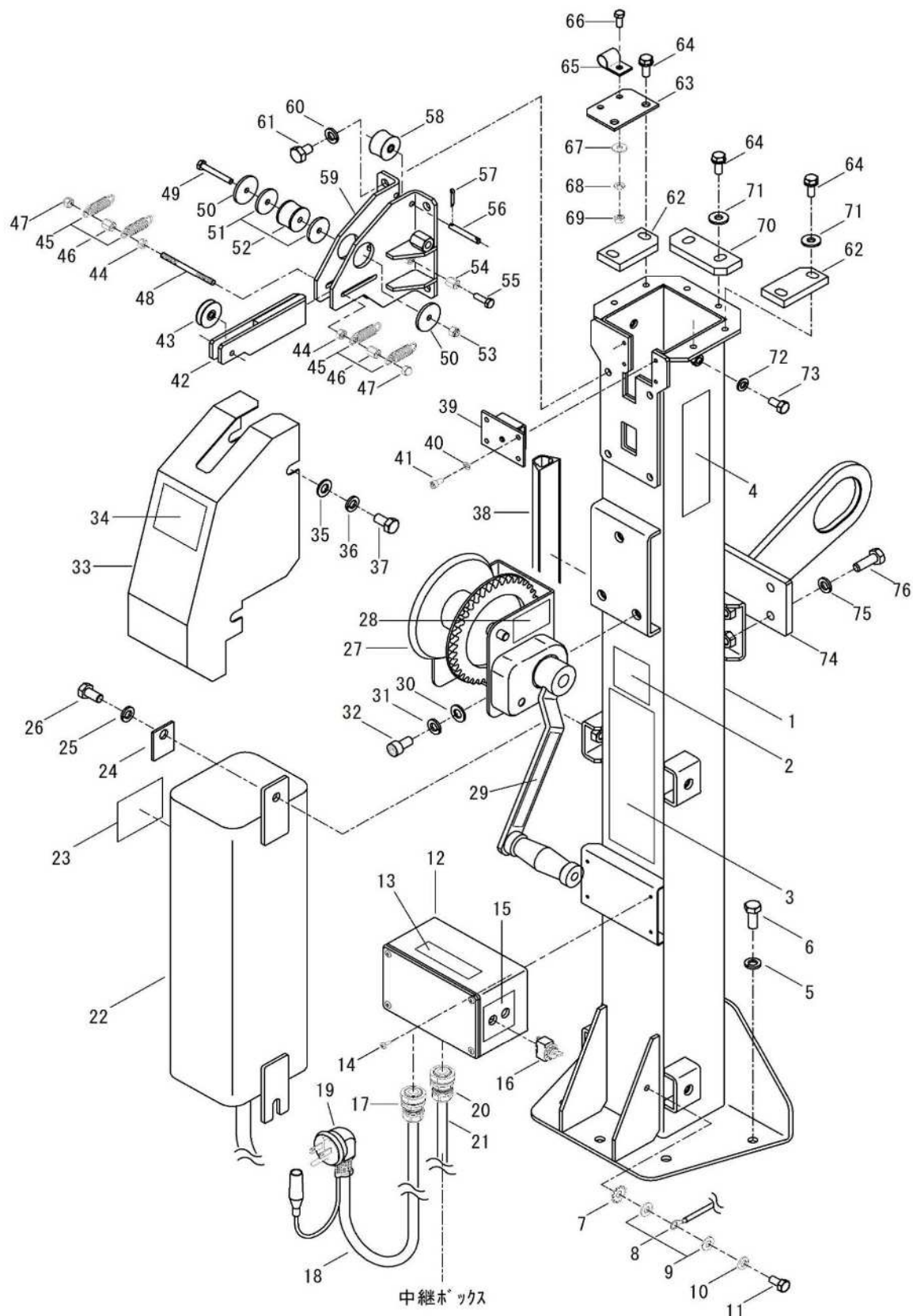

機種：YL-2i/4i-C		パーツリスト					立替運賃 分類コード	変更前→旧・変更後→新 ↓ 旧部品と交換する場合の 互換
FIG.	B	1番マストクランプ			塗装色：ブルー			
FIG	パーツコード	部品名称	使用数	標準単価	1台分標準価格	改訂	仕様	
1	12 K13 002 01	1番マスト	1	62,400 円	62,400 円			
2	-1 12 224 601 01	ラベル表示 (100V/50Hz)	1	290 円	290 円			
	-2 12 224 602 01	ラベル表示 (100V/60Hz)	1	290 円	290 円			
3	12 224 311 10	ラベル警告 (取扱)	1	1,440 円	1,440 円			
4	12 795 001 01	ラベルエンブレム (WACOH) 35x152	2	520 円	1,040 円			
5	10 130 102 21	スプリングワッシャー	5	20 円	100 円		M10用	
6	10 111 109 s1	六角ボルト	5	150 円	750 円		M10x25	
7	10 132 102 01	歯付き座金	1	40 円	40 円		B(外歯)8 (SUS)	
8	12 294 003 01	アース線	1	50 円	50 円		端子付き	
9	10 134 NS5 02	プレートワッシャー	2	40 円	80 円		M8用 (SUS)	
10	10 130 082 02	スプリングワッシャー	1	40 円	40 円		M8用 (SUS)	
11	10 111 085 02	六角ボルト	1	80 円	80 円		M8x16 (SUS)	
12	-1 12 234 002 01	ワイヤリングボックス	1	7,500 円	7,500 円		2灯用	
	-2 12 303 002 01	ワイヤリングボックス	1	6,200 円	6,200 円		4灯用	
13	12 224 312 01	ラベル警告 (取扱説明書)	1	600 円	600 円			
14	10 108 A8J 92	十字穴付タビシ小ネジ	4	50 円	200 円		φ4x10	
15	-1 12 224 019 01	ラベル操作 (ランプスイッチ)	1	630 円	630 円		2灯用	
	-2 12 294 022 01	ラベル操作 (ランプスイッチ)	1	740 円	740 円		4灯用	
16	-1 12 894 006 01	スイッチCP	1	3,480 円	3,480 円		2灯用 SDT-115A-11SP リード線付き	
	-2 12 894 006 01	スイッチCP	2	3,480 円	6,960 円		4灯用 SDT-115A-11SP リード線付き	
17	-1 12 404 105 01	ケープルクリップ	1	740 円	740 円		2灯用 OA-W1611	
	-2 12 644 005 01	ケープルクリップ	1	710 円	710 円		4灯用 OA-W1613	
18	-1 12 344 101 01	電源プラグCP	1	11,300 円	11,300 円		2灯用 2sq-3c L1300 L型ボックスプラグ	
	-2 12 294 101 01	電源ケーブル (ヤママデイセーブル用)	1	5,930 円	5,930 円		4灯用 3.5sq-3c L1300 端子付	
	-3 12 294 026 01	電源ケーブル (ヤマハ用)	1	5,790 円	5,790 円		4灯用 3.5sq-3c L1400 端子付	
	-4 12 294 025 01	電源ケーブル (ホンダ用)	1	5,790 円	5,790 円		4灯用 3.5sq-3c L1200 端子付	
19	-1 12 294 019 01	電源プラグ (ヤママデイセーブル用)	1	8,800 円	8,800 円		4灯用 1256LS	
	-2 12 224 004 01	電源プラグ (ヤマハ/ホンダ用)	1	7,200 円	7,200 円		4灯用 MH2577	
20	-1 12 644 005 01	ケープルクリップ	1	740 円	740 円		2灯用 OA-W1613	
	-2 12 G14 001 01	ケープルクリップ	1	1,320 円	1,320 円		4灯用 OA-W2216	
21	-1 12 F44 010 01	ケープル	1	10,400 円	10,400 円		2灯用 2sq-4c L5200	
	-2 12 294 007 01	ケープル	1	11,800 円	11,800 円		4灯用 2sq-7c L5200	
22	-1 12 294 001 01	安定器 (50Hz)	1	70,800 円	70,800 円		2灯用	
	-2 12 294 002 01	安定器 (60Hz)	1	70,800 円	70,800 円		2灯用	
	-3 12 294 001 01	安定器 (50Hz)	2	70,800 円	141,600 円		4灯用	
	-4 12 294 002 01	安定器 (60Hz)	2	70,800 円	141,600 円		4灯用	
23	-1 12 224 601 01	ラベル表示 (100V/50Hz)	1	290 円	290 円		2灯用	
	-2 12 224 602 01	ラベル表示 (100V/60Hz)	1	290 円	290 円		2灯用	
	-3 12 224 601 01	ラベル表示 (100V/50Hz)	2	240 円	480 円		4灯用	
	-4 12 224 602 01	ラベル表示 (100V/60Hz)	2	240 円	480 円		4灯用	
24	-1 12 293 001 01	角ワッシャー	2	480 円	960 円		2灯用 安定器用	
	-2 12 293 001 01	角ワッシャー	4	480 円	1,920 円		4灯用 安定器用	
25	-1 10 130 102 21	スプリングワッシャー	2	20 円	40 円		2灯用 M10用	
	-2 10 130 102 21	スプリングワッシャー	4	20 円	80 円		4灯用 M10用	
26	-1 10 111 107 M1	六角ボルト	2	140 円	280 円		2灯用 M10x20 10.9	
	-2 10 111 107 M1	六角ボルト	4	140 円	560 円		4灯用 M10x20 10.9	
27	12 293 007 01	ウインチ(クミ)	1	43,200 円	43,200 円			
28	12 224 017 11	ラベル警告(ワイヤーがキック)	1	820 円	820 円			
29	12 224 018 11	ラベル警告(ウインチハンドルを)	1	820 円	820 円			
30	10 134 NV5 32	プレートワッシャー	3	40 円	120 円		M10用	
31	10 130 102 21	スプリングワッシャー	3	20 円	60 円		M10用	
32	10 112 107 N1	六角穴付ボルト	3	170 円	510 円		M10x20 10.9	
33	12 K13 003 01	ウインチカバー	1	19,500 円	19,500 円			
34	12 D64 001 01	ラベル注意 (指づめ)	1	560 円	560 円			
35	10 134 NV5 32	プレートワッシャー	2	40 円	80 円		M10用	
36	10 130 102 21	スプリングワッシャー	2	20 円	40 円		M10用	
37	10 111 107 M1	六角ボルト	2	140 円	280 円		M10x20 10.9	
38	12 F64 004 01	モール	1	5,280 円	5,280 円		グレー L=500mm 両面テープ付き	

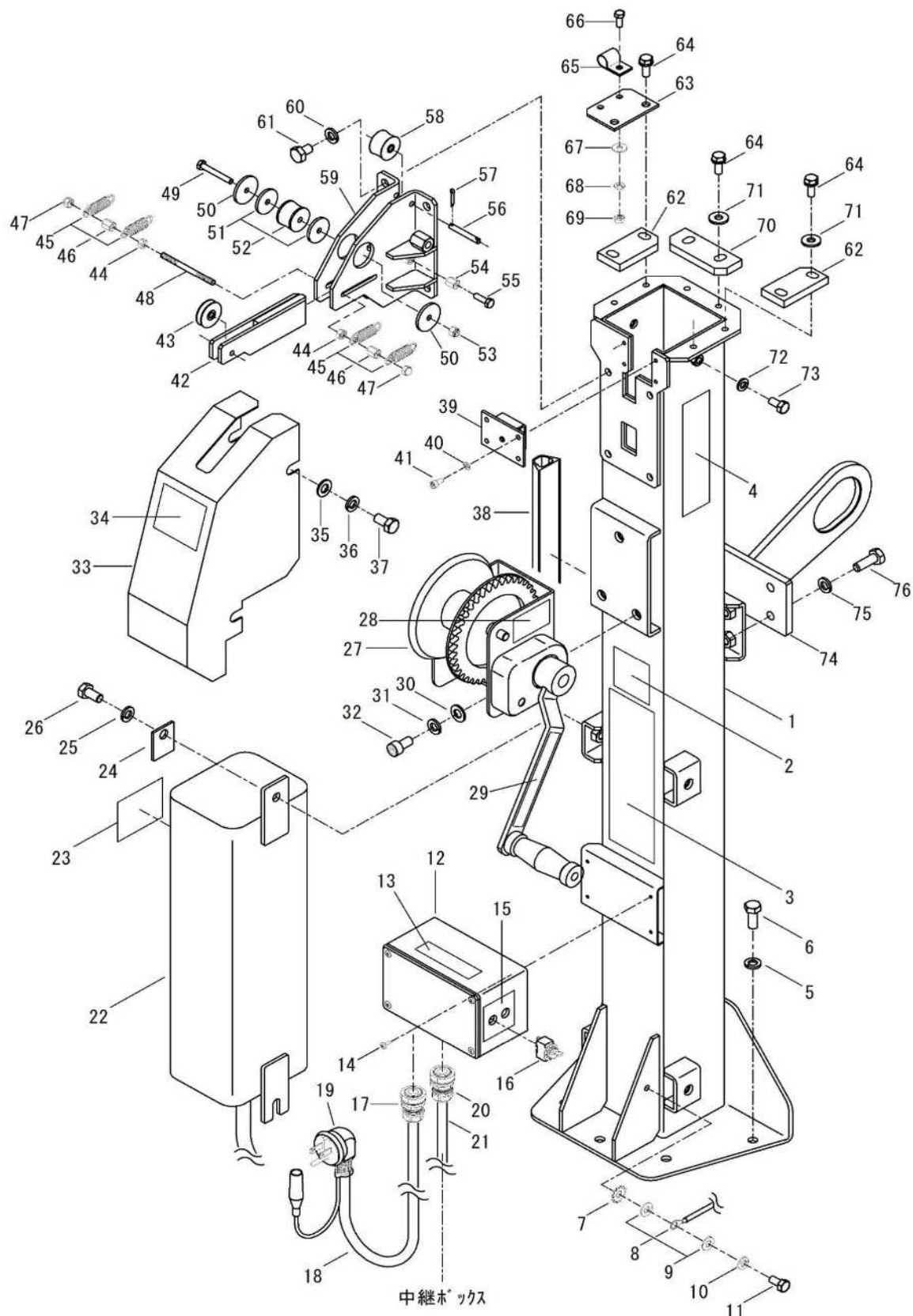

機種：YL-2i/4i-C		パーツリスト					塗装色：ブルー		立替運賃	変更前→旧・変更後→新
FIG. B		1番マストクランプ							分類コード	↓
FIG	パーツコード	部品名称	使用数	標準単価	1台分標準価格	改訂	仕様		旧部品と交換する場合の 互換	
39	12 K13 004 01	ローラーC	1	8,200 円	8,200 円					
40	10 130 051 02	スプリングワッシャー	4	30 円	120 円		M5用 (SUS)			
41	10 112 053 01	六角穴付ボルト	4	100 円	400 円		M5x12 (SUS)			
42	12 D63 105 01	ロックピン	1	10,700 円	10,700 円					
43	12 633 009 01	ローラーA	1	3,840 円	3,840 円					
44	10 120 068 21	六角ナット	2	30 円	60 円		M6			
45	12 D63 101 01	引っ張りコイルハネ	4	680 円	2,720 円		22-1132			
46	10 124 06Q T1	スベーク	2	740 円	1,480 円		高ナット M6x12			
47	10 122 068 M1	袋ナット	2	40 円	80 円		M6			
48	12 D63 106 01	両端ネジ	1	2,260 円	2,260 円					
49	12 D63 114 01	樹脂ローラー (B) ボルト	1	1,360 円	1,360 円					
50	12 D63 109 01	樹脂ローラー固定板	2	690 円	1,380 円					
51	12 D63 110 01	樹脂ローラー(B) 取付板	2	680 円	1,360 円					
52	12 D63 113 01	樹脂ローラー(B)	1	2,190 円	2,190 円					
53	10 121 068 21	ナイロンナット	1	40 円	40 円		M6			
54	10 124 06Q T1	スベーク	2	740 円	1,480 円		高ナット M6x12			
55	10 111 069 N1	六角ボルト	2	100 円	200 円		M6x25 10.9			
56	12 D63 107 01	樹脂ローラー (A) ピン	1	2,120 円	2,120 円					
57	10 147 S15 21	割りピン	2	20 円	40 円		呼びφ3x15			
58	12 D63 112 01	樹脂ローラー (A)	1	2,490 円	2,490 円					
59	12 D63 104 11	ハウジング	1	21,300 円	21,300 円					
60	10 130 102 21	スプリングワッシャー	4	20 円	80 円		M10用			
61	10 111 105 j1	六角ボルト	4	210 円	840 円		M10x1.25x16(細目) 10.9			
62	12 293 111 01	カイト(A)	2	2,760 円	5,520 円					
63	12 303 012 01	ケープホルダー(B)	1	2,040 円	2,040 円					
64	10 11B G47 F1	座金組込み六角ボルト	6	50 円	300 円		M8x20 P2			
65	-1 12 224 007 01	片サドル	1	230 円	230 円		2灯用 COT-10			
	-2 12 294 023 01	片サドル	1	210 円	210 円		4灯用 COT-12			
66	10 111 063 M1	六角ボルト	1	40 円	40 円		M6x12 10.9			
67	10 134 GK3 32	プレートワッシャー	1	30 円	30 円		M6用			
68	10 130 061 21	スプリングワッシャー	1	30 円	30 円		M6用			
69	10 120 068 21	六角ナット	1	30 円	30 円		M6			
70	12 293 114 01	カイト(B)	1	3,240 円	3,240 円					
71	10 134 NV7 32	プレートワッシャー	4	30 円	120 円		M8用 大形			
72	10 130 082 22	スプリングワッシャー	2	20 円	40 円		M8用			
73	10 111 085 M1	六角ボルト	2	110 円	220 円		M8x16 10.9			
74	12 D63 116 01	吊り金具	1	8,400 円	8,400 円					
75	10 130 102 21	スプリングワッシャー	4	20 円	80 円		M10用			
76	10 111 109 s1	六角ボルト	4	150 円	600 円		M10x25 10.9			
End										

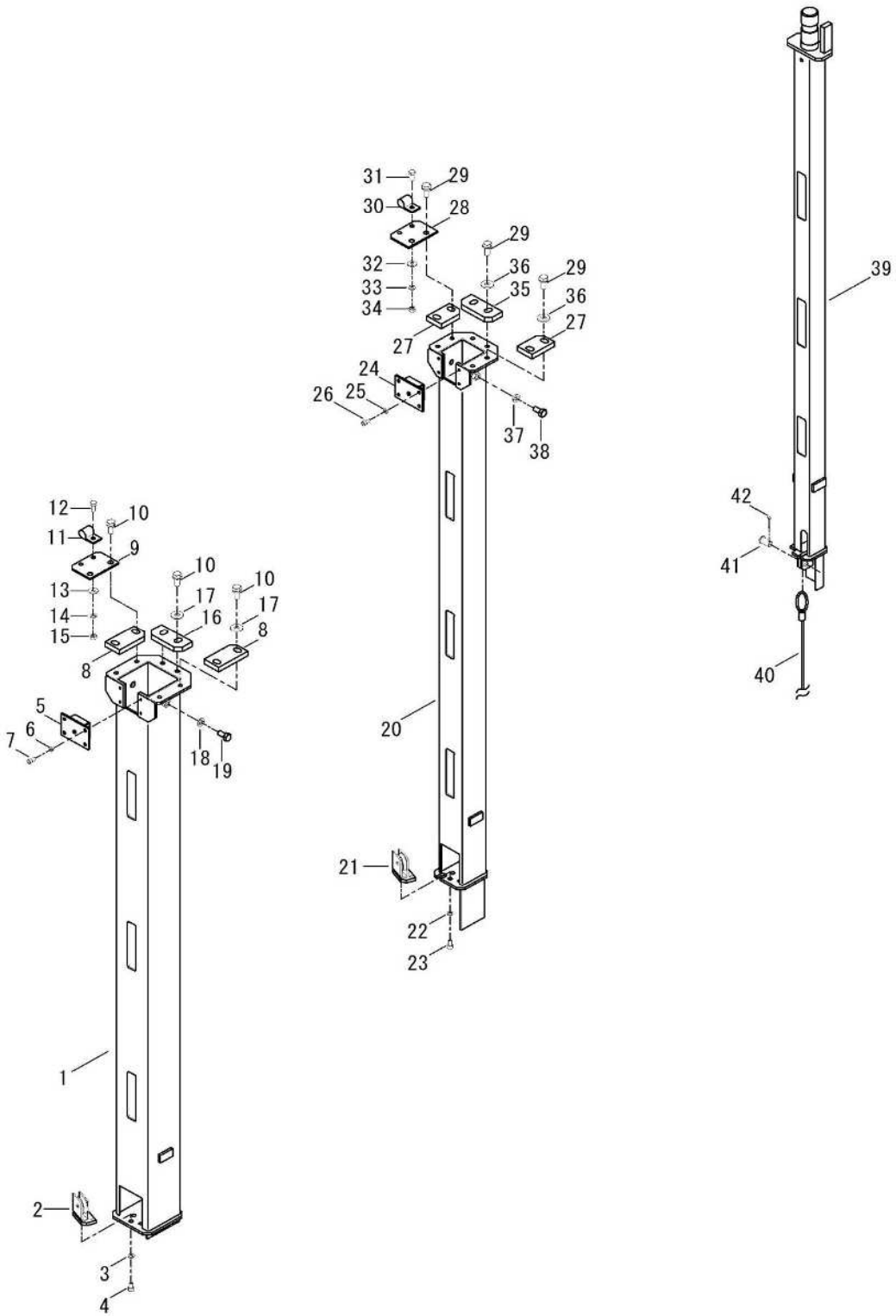

機種：YL-2i/4i-C

パーツリスト

2～4番マストグループ

1

塗装色：指定色ブルー

FIG.

変更前→旧・変更後→新

FIG	パーツコード	部品名称	使用数	標準単価	1台分標準価格	改訂	仕様	立替運賃 分類コード	↓ 旧部品と交換する場合の 互換
1	12 D73 102 01	2番マスト	1	43,500 円	43,500 円				
2	12 293 119 01	ローラーB	1	5,200 円	5,200 円				
3	10 135 06L 11	六角穴付きボルト用皿ハネ	3	30 円	90 円		6L 生地		
4	10 112 062 n1	六角穴付きボルト	3	60 円	180 円		M6x10 12.9		
5	12 K13 004 01	ローラーC	1	8,200 円	8,200 円				
6	10 130 051 02	スプリングワッシャー	4	30 円	120 円		M5用 (SUS)		
7	10 112 053 01	六角穴付ボルト	4	100 円	400 円		M5x12 (SUS)		
8	12 293 111 01	カイト (A)	2	2,760 円	5,520 円				
9	12 303 012 01	ケーブルホルダー(B)	1	2,040 円	2,040 円				
10	10 11B G47 F1	座金組込み六角ボルト	6	50 円	300 円		M8x20 P2		
11	-1	12 224 007 01	片サドル	1	230 円	230 円	2灯用 COT-10		
	-2	12 294 023 01	片サドル	1	210 円	210 円	4灯用 COT-12		
12	10 111 063 M1	六角ボルト	1	40 円	40 円		M6x12 10.9		
13	10 134 GK3 32	プレートワッシャー	1	30 円	30 円		M6用		
14	10 130 061 21	スプリングワッシャー	1	30 円	30 円		M6用		
15	10 120 068 21	六角ナット	1	30 円	30 円		M6		
16	12 303 011 01	カイト (D)	1	2,040 円	2,040 円				
17	10 134 NV7 32	プレートワッシャー	4	30 円	120 円		M8用 大形		
18	10 130 082 22	スプリングワッシャー	2	30 円	60 円		M8用		
19	10 111 085 M1	六角ボルト	2	110 円	220 円		M8x16 10.9		
20	12 D73 103 01	3番マスト	1	47,200 円	47,200 円				
21	12 293 119 01	ローラーB	1	6,300 円	6,300 円				
22	10 135 06L 11	六角穴付きボルト用皿ハネ	3	30 円	90 円		6L 生地		
23	10 112 062 n1	六角穴付きボルト	3	60 円	180 円		M6x10 12.9		
24	12 K13 004 01	ローラーC	1	8,200 円	8,200 円				
25	10 130 051 02	スプリングワッシャー	4	30 円	120 円		M5用 (SUS)		
26	10 112 053 01	六角穴付ボルト	4	100 円	400 円		M5x12 (SUS)		
27	12 293 122 01	カイト (E)	2	2,040 円	4,080 円				
28	12 303 003 01	ケーブルホルダー	1	2,040 円	2,040 円				
29	10 11B G47 F1	座金組込み六角ボルト	6	50 円	300 円		M8x20 P2		
30	-1	12 224 007 01	片サドル	1	230 円	230 円	2灯用 COT-10		
	-2	12 294 023 01	片サドル	1	210 円	210 円	4灯用 COT-12		
31	10 111 063 M1	六角ボルト	1	40 円	40 円		M6x12 10.9		
32	10 134 GK3 32	プレートワッシャー	1	30 円	30 円		M6用		
33	10 130 061 21	スプリングワッシャー	1	30 円	30 円		M6用		
34	10 120 068 21	六角ナット	1	30 円	30 円		M6		
35	12 303 011 01	カイト (D)	1	2,040 円	2,040 円				
36	10 134 NV7 32	プレートワッシャー	4	30 円	120 円		M8用 大形		
37	10 130 082 22	スプリングワッシャー	2	30 円	60 円		M8用		
38	10 111 085 M1	六角ボルト	2	110 円	220 円		M8x16 10.9		
39	12 D73 104 01	4番マスト	1	37,600 円	37,600 円				
40	12 293 008 01	ワイヤー	1	4,440 円	4,440 円		φ 4x7m		
41	12 293 128 01	ピン (ワイヤー)	1	520 円	520 円				
42	10 147 S15 21	割りピン	1	20 円	20 円		呼び φ 3x15		
End									

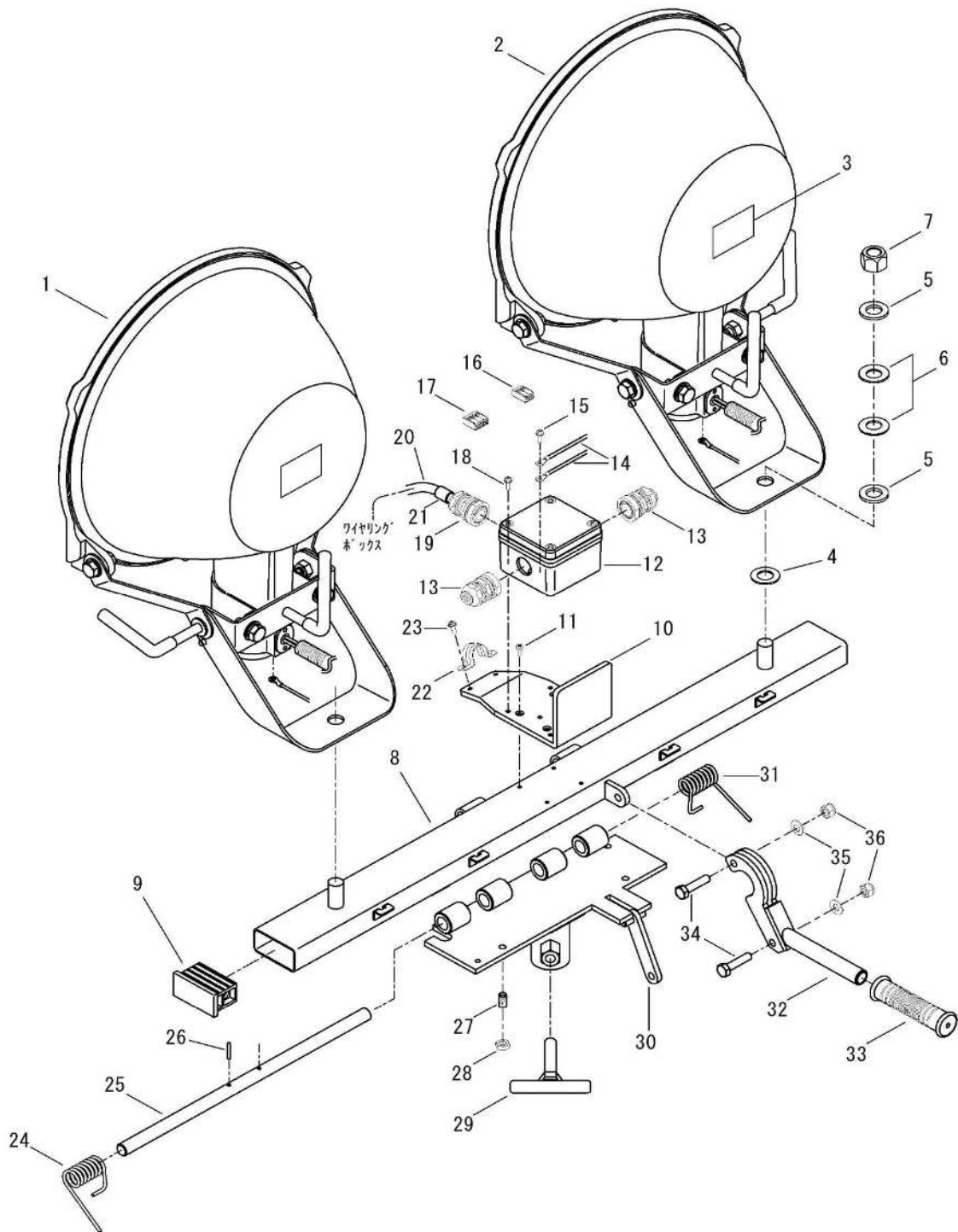

機種：YL-2i-C

パーツリスト

FIG. D

ライティンググループ



塗装色：指定色ブルー

立替運賃

変更前→旧・変更後→新

FIG	パーツコード	部品名称	使用数	標準単価	1台分標準価格	改訂	仕様	分類コード	↓ 旧部品と交換する場合の互換
1		ライティングユニット左Assy	1	114,280 円	114,280 円		別紙 FIG. F-1~19		
2-0		ライティングユニット右Assy	1	114,280 円	114,280 円		別紙 FIG. F-1~19		
3	12 224 613 10	パネル表示(高温注意)	2	240 円	480 円				
4	10 134 dc5 81	樹脂ワッシャー	2	590 円	1,180 円		φ17xφ30xt1.6		
5	10 134 Zc9 21	プレートワッシャー	4	40 円	160 円		M16		
6	10 131 A4H 11	皿パネ	4	240 円	960 円		呼び：31.5 重荷重用		
7	10 121 16C 21	ナロンナット	2	410 円	820 円		M16		
8	12 K03 001 01	ライティングレスト (B)	1	27,300 円	27,300 円		2灯用 中継ボックス取付タイプ		
9	12 633 026 01	エンドキャップ	2	210 円	420 円		60x30x1.6用		
10	12 K13 001 01	中継ボックスベース	1	32,400 円	32,400 円				
11	10 108 A8J 92	十字穴付タビシナパネ	4	50 円	200 円		4x10		
12	12 F44 006 01	中継ボックス	1	8,400 円	8,400 円		コムパネ付		
13	12 294 006 01	ケーブルラック (B)	2	2,040 円	4,080 円		0A-W16-404		
14	12 F44 007 01	アースリード線A	2	2,430 円	4,860 円		2sq 緑 圧着端子R2-4/4S・コルゲートチューブ付 L750		
15	10 10E 19K g1	座金組込十字穴付パネル小径	1	40 円	40 円		M4x14 P=4		
16	12 F44 008 01	ワタッチコネクタ	2	180 円	360 円		WFR-2 WAGO		
17	12 F44 009 01	ワタッチコネクタ	1	220 円	220 円		WFR-3 WAGO		
18	10 10E 19K g1	座金組込十字穴付パネル小径	4	40 円	160 円		M4x14 P=4		
19	12 644 005 01	ケーブルラック	1	740 円	740 円		0A-W1613		
20	12 F44 010 01	ケーブル	1	10,400 円	10,400 円		2sq-4c L5200		
21	12 D74 002 01	保護チューブ	2	290 円	580 円		16x19 透明 30mm (2枚重ねで取付)		
22	11 151 235 20	プレート	1	160 円	160 円		ST-19		
23	10 10E 19F g1	座金組込十字穴付パネル小径	2	30 円	60 円		M4x8 P=3		
24	12 F43 007 01	ライト受パネル	1	3,650 円	3,650 円				
25	12 293 009 01	シャフト	1	2,400 円	2,400 円				
26	10 146 B20 21	ボール	2	40 円	80 円		呼び径3 L=20		
27	10 10K 16M M1	六角穴付止ねじ	2	160 円	320 円		M8x16 平先		
28	10 120 089 Q1	六角ナット	2	30 円	60 円		M8 三種		
29	12 D63 117 01	T字ハンドル	1	950 円	950 円				
30	12 303 015 01	ライティングレスト (A)	1	14,400 円	14,400 円				
31	12 F43 008 01	ライト受パネル	1	3,650 円	3,650 円				
32	12 303 017 01	ロックバー	1	5,160 円	5,160 円				
33	12 293 012 01	ケーブル (B)	1	880 円	880 円				
34	10 111 08B M1	六角ボルト	2	150 円	300 円		M8x35 10.9		
35	10 134 KQ5 91	プレートワッシャー	2	30 円	60 円		M8		
36	10 121 089 21	ナロンナット	2	80 円	160 円		M8		
-	12 F46 001 01	取扱説明書	1	810 円	810 円		YL-2i/4i-C		
End									

機種 : YL-4i-C
 FIG. E
 ライティンググループ

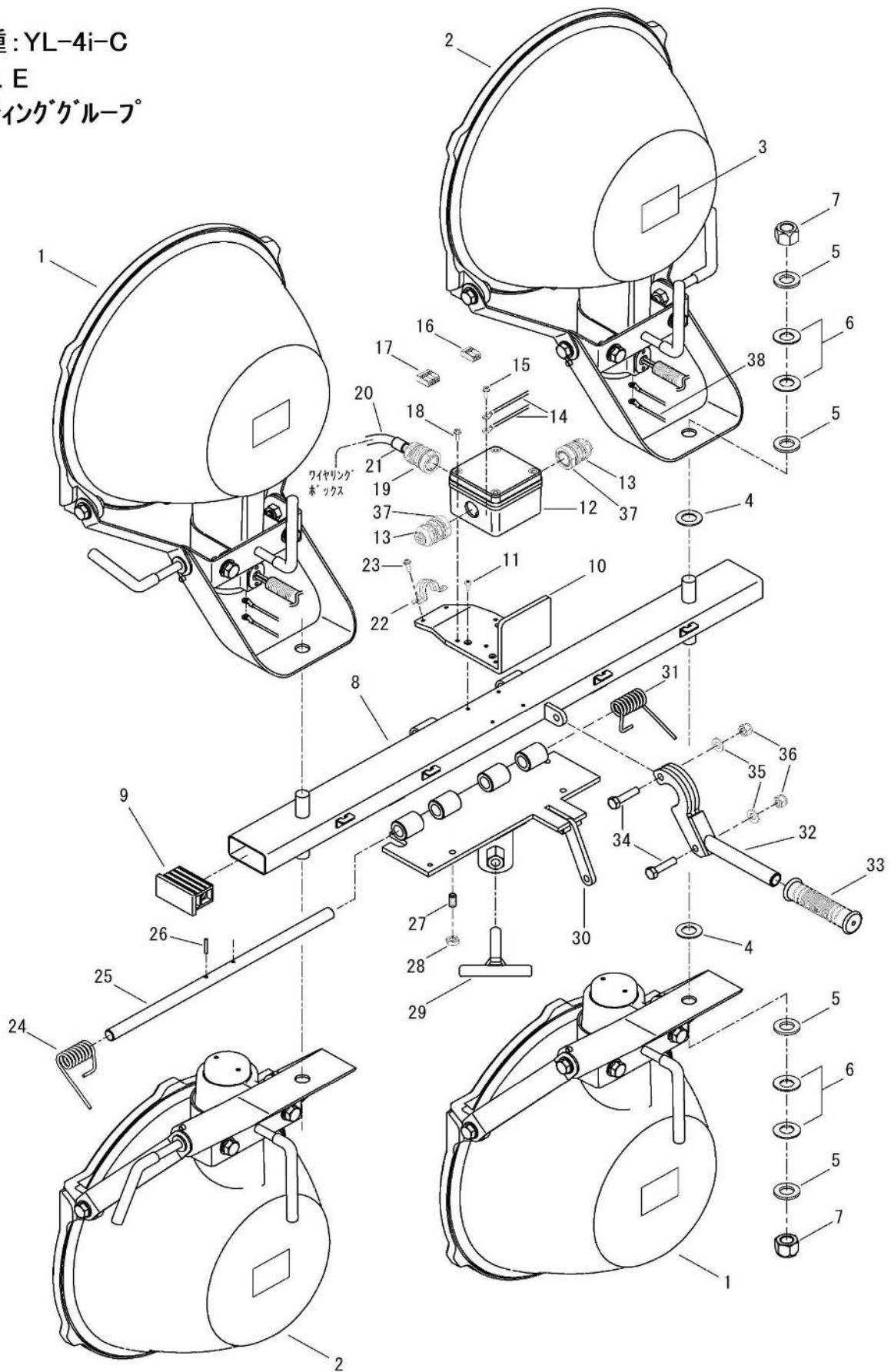



FIG	パーツコード	部品名称	使用数	標準単価	1台分標準価格	改訂	仕様	立替運賃	変更前→旧・変更後→新
								分類コード	↓ 旧部品と交換する場合の互換
1-0		ライティングユニット左上・右下Assy	2	114,280 円	228,560 円		別紙 FIG. F-1~19		
2-0		ライティングユニット右上・左下Assy	2	114,280 円	228,560 円		別紙 FIG. F-1~19		
3	12 224 613 10	ラベル表示(高温注意)	4	240 円	960 円				
4	10 134 dc5 81	樹脂ワッシャー	4	590 円	2,360 円		φ17xφ30xt1.6		
5	10 134 Zc9 21	プレートワッシャー	8	40 円	320 円		M16		
6	10 131 A4H 11	皿バネ	8	240 円	1,920 円		呼び：31.5 重荷重用		
7	10 121 16C 21	ナイロンナット	4	410 円	1,640 円		M16		
8	12 K13 002 01	ライティングレスト (B)	1	62,400 円	62,400 円		4灯用		
9	12 633 026 01	エンドキャップ	2	210 円	420 円		60x30x1.6用		
10	12 K13 001 01	中継ボックスベース	1	32,400 円	32,400 円				
11	10 108 A8J 92	十字穴付タビピンナベネジ	4	50 円	200 円		4x10		
12	12 F64 002 01	中継ボックス	1	7,700 円	7,700 円		コームハッケン付		
13	12 F64 001 01	ケーブルクランプ	2	1,140 円	2,280 円		FGA21L-H5-04B		
14	12 F44 007 01	アースリード線A	2	2,430 円	4,860 円		2sq 緑 圧着端子R2-4/4S・コルゲートチューブ付 L750		
15	10 10E 19K g1	座金組込十字穴付ナベネジ	1	40 円	40 円		M4x14 P=4		
16	12 F44 008 01	ワットチコネクタ	4	180 円	720 円		WFR-2 WAGO		
17	12 F44 009 01	ワットチコネクタ	2	220 円	440 円		WFR-3 WAGO		
18	10 10E 19K g1	座金組込十字穴付ナベネジ	4	40 円	160 円		M4x14 P=4		
19	12 G14 001 01	ケーブルクランプ	1	1,320 円	1,320 円		0A-W2216		
20	12 294 007 01	ケーブル	1	11,800 円	11,800 円		2sq-7c L5200		
21	12 D74 002 01	保護チューブ	2	290 円	580 円		16x19 透明 30mm (2枚重ねで取付)		
22	11 151 235 20	ナット	1	160 円	160 円		ST-19		
23	10 10E 19F g1	座金組込十字穴付ナベネジ	2	30 円	60 円		M4x8 P=3		
24	12 F43 007 01	ライト受ハネ	1	3,650 円	3,650 円				
25	12 293 009 01	シャフト	1	2,400 円	2,400 円				
26	10 146 B20 21	ボールピン	2	40 円	80 円		呼び径3 L=20		
27	10 10K 16M M1	六角穴付止ネジ	2	160 円	320 円		M8x16 平先		
28	10 120 089 Q1	六角ナット	2	30 円	60 円		M8 三種		
29	12 D63 117 01	T字ハンドル	1	950 円	950 円				
30	12 303 015 01	ライティングレスト (A)	1	14,400 円	14,400 円				
31	12 F43 008 01	ライト受ハネ	1	3,650 円	3,650 円				
32	12 303 017 01	ポックレバー	1	5,160 円	5,160 円				
33	12 293 012 01	ケリアップ (B)	1	880 円	880 円				
34	10 111 08B M1	六角ボルト	2	150 円	300 円		M8x35 10.9		
35	10 134 KQ5 91	プレートワッシャー	2	30 円	60 円		M8		
36	10 121 089 21	ナイロンナット	2	80 円	160 円		M8		
37	12 798 005 01	ポックナット	2	270 円	540 円		PF15A (PF1/2B)		
38	12 F64 003 01	アースリード線B	2	2,420 円	4,840 円		2sq 緑 圧着端子R2-4・コルゲートチューブ付 L750		
-	12 F46 001 01	取扱説明書	1	810 円	810 円		WL402/404WMU-8		
End									

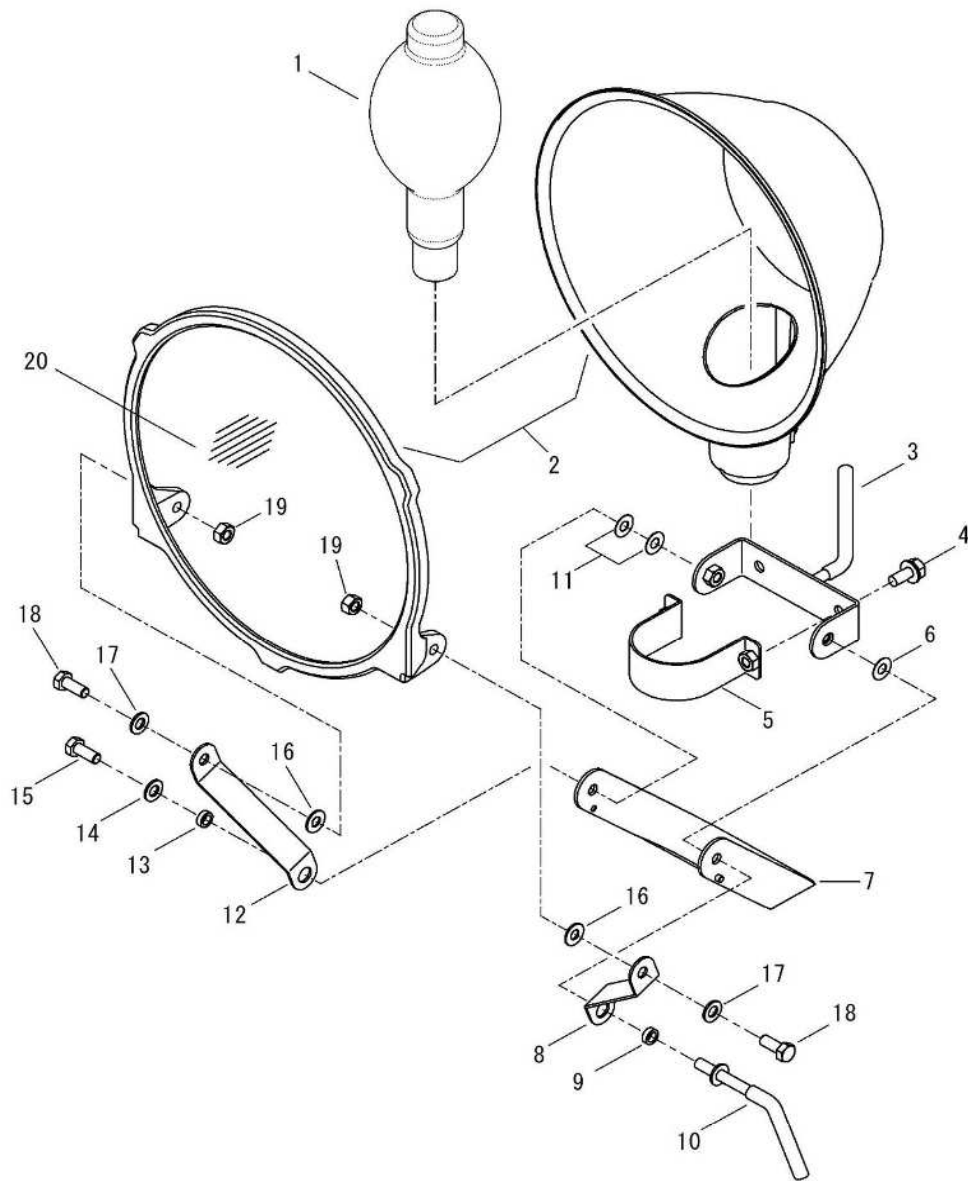



FIG	パーツコード	部品名称	使用数	標準単価	1台分標準価格	改訂	仕様	分類コード	↓	旧部品と交換する場合の互換
1	12 224 012 01	ランプ	1	16,000 円	16,000 円		MF400LSH/U			
2	12 F44 012 01	ライティングユニット	1	72,800 円	72,800 円		CA-H040W-N-KAI リード線・コルゲートチューブ付			
3	12 F43 003 01	ホルダ2	1	5,540 円	5,540 円					
4	10 11B 109 01	座金組込六角ボルト	2	380 円	760 円		M10x25 SW/PW付 SUS			
5	12 F43 002 01	ホルダ1	1	3,980 円	3,980 円		ゴム板付			
6	10 134 NV1 81	樹脂ワッシャー	1	50 円	50 円		M10用 t0.5			
7	12 F43 005 01	アーム	1	5,800 円	5,800 円					
8	12 F43 004 01	ピンジブプレート	1	1,840 円	1,840 円					
9	10 138 QN0 81	樹脂カバー	1	570 円	570 円					
10	12 F43 001 01	L字ボルト	1	3,180 円	3,180 円					
11	10 131 20L 11	皿パネ	2	80 円	160 円		呼び：20 (M10用)			
12	12 F43 004 01	ピンジブプレート	1	1,840 円	1,840 円					
13	10 138 QN0 81	樹脂カバー	1	570 円	570 円					
14	10 134 NV5 32	プレートワッシャー	1	40 円	40 円		M10用			
15	10 111 109 s1	六角ボルト	1	150 円	150 円		M10x25 10.9			
16	10 134 RV5 81	樹脂ワッシャー	2	280 円	560 円		M10用 t1.6			
17	10 134 NV5 32	プレートワッシャー	2	40 円	80 円		M10用			
18	10 111 109 s1	六角ボルト	2	150 円	300 円		M10x25 10.9			
19	10 120 10A M1	六角ナット	2	30 円	60 円		M10			
20	12 F44 013 01	前面ガラス・ガラスパッキンCP	1	4,010 円	4,010 円		前面枠は除く			
End				円	円					

FIG.A 【YL-2i/4i】【YL-B1i/B2i】【YL-2i/4i-C】 ヘースフレームグループ

(価格:1個口)

部品出荷 分類コード	北海道	東北	関東信越	中部北陸	関西	中国	四国	九州	沖縄
A	1,000	800	800	900	1,000	1,300	1,300	1,400	2,000
B	2,000	1,600	1,600	1,800	2,000	2,600	2,600	2,800	4,000
C	3,000	2,000	2,500	3,000	3,500	4,000	4,500	5,000	6,000
D	8,000	4,000	6,000	7,000	8,000	9,000	9,000	10,000	
	北海道	青森県 岩手県 宮城県 福島県 秋田県	茨城県 栃木県 群馬県 埼玉県 千葉県 山梨県 東京都 神奈川県 長野県 新潟県	静岡県 愛知県 岐阜県 三重県 富山県 石川県 福井県	大阪府 京都府 滋賀県 奈良県 和歌山県 兵庫県	岡山県 広島県 山口県 鳥取県 島根県	香川県 徳島県 愛媛県 高知県	福岡県 長崎県 大分県 佐賀県 熊本県 鹿児島県 宮崎県	沖縄県

※ 離島への出荷の場合別途見積りを宜しくお願い致します。

※ 注文部品点数が多く、特に組付け部品などの場合、価格分類コードがA~Dの間で
変更になる場合があります。

※ 注文部品点数が増えても1個口で発送できる場合は上記の価格です。部品の大きさや重さなどで、
複数部品注文時に個口が増える場合がある為、ご了承下さい。

(その場合は上記価格X個口数になります。)