

YL-2i/4i

スタンダードタイプ投光機

パーツリスト

- この中のイラストは簡略化したものを使用しています。また、記載内容は予告なく変更することがあります。
- 弊社製品の整備には、必ず「弊社純正部品」をご使用ください。
類似品を使用されますと破損や故障などの原因となります。
- 本体価格に、消費税は含まれていません。





機種コード: 02255/02255
 R.6.7.16改訂
 H26.8.26改訂
 H19.4.19作成

FIG.1 【YL-2i/4i】 ベースフレームグループ

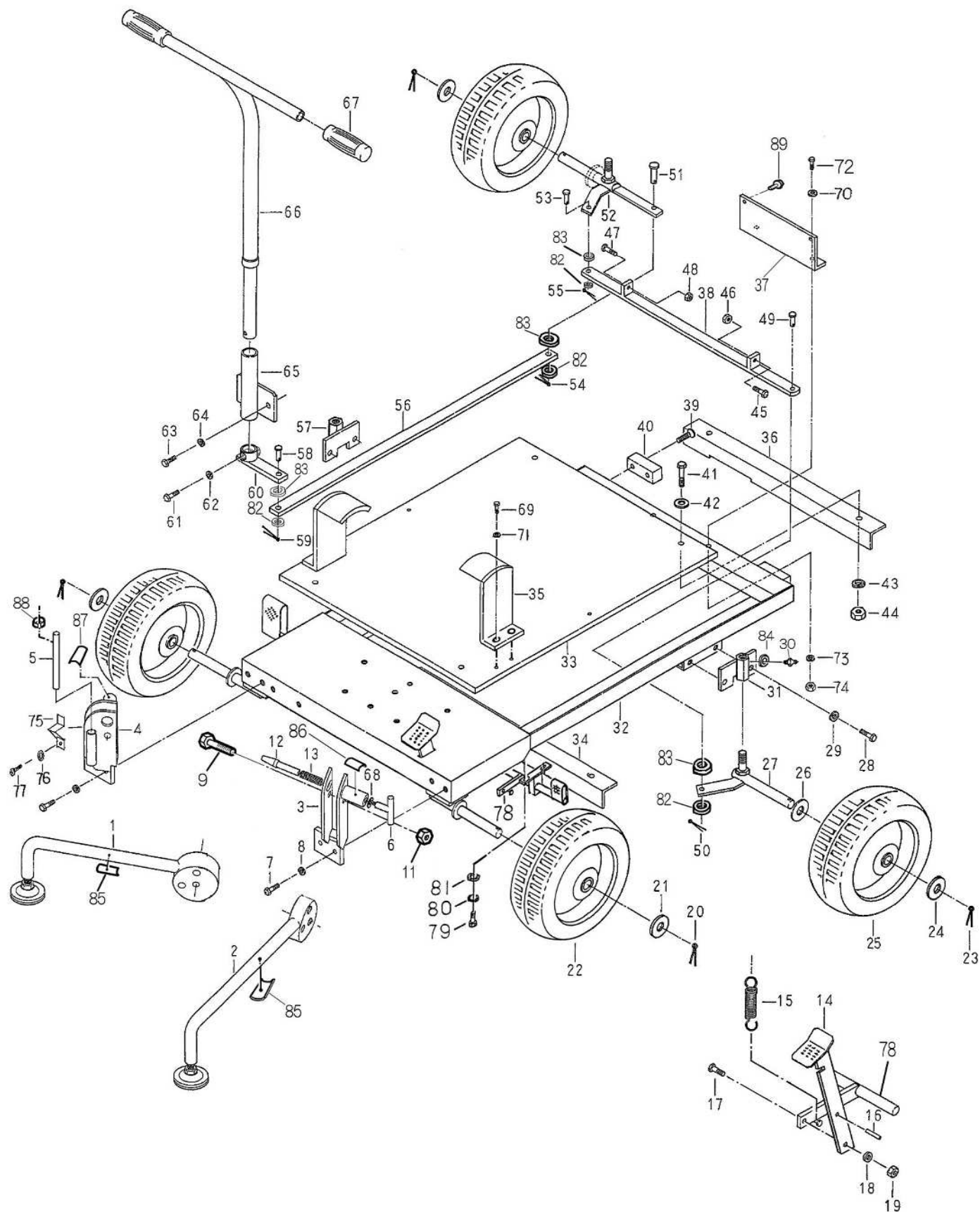

機種：【YL-2i/4i】							立替運賃 分類コード	変更前→旧・変更後→新
FIG. 1 ベースフレームグループ ベースリスト 								
FIG	パーツコード	部品名称	使用数	標準単価	1台分標準価格	改訂	仕様	旧部品と交換する場合の互換
1-0		アウトリガー(A) Assy	1	58,110 円	58,110 円		FIG1・4・5~13・68・75~77	A
1	12 292 001 01	アウトリガー(A)	1	25,200 円	25,200 円		(4i、B1i、B2i、4i-C)	A
2-0		アウトリガー(B) Assy	1	53,240 円	53,240 円		FIG:2・3・6~13・68	A
2	12 292 002 01	アウトリガー(B)	1	25,200 円	25,200 円		(4i、B1i、B2i、4i-C)	A
3	12 292 003 01	アウトリガーブレース(右)	1	11,300 円	11,300 円		(4i、B1i、B2i、4i-C)	A
4	12 292 004 01	アウトリガーブレース(左)	1	14,400 円	14,400 円		(4i、B1i、B2i、4i-C)	A
5	12 292 005 01	アシストパイプ	1	1,070 円	1,070 円		(4i、B1i、B2i、4i-C)	A
6	12 302 011 01	ハンドル	2	3,600 円	7,200 円		(4i、B1i、B2i、4i-C)	A
7	10 112 10A M1	六角穴付ボルト	4	160 円	640 円		M10×30 (4i、B1i、B2i、4i-C)	A
8	10 130 102 21	スプリングワッシャー	4	20 円	80 円		M10 (4i、B1i、B2i、4i-C)	A
9	10 111 16J N1	六角ボルト	2	340 円	680 円		M16×70 (4i、B1i、B2i、4i-C)	A
10								
11	10 121 16C 21	ナロンナット	2	410 円	820 円		M16 (4i、B1i、B2i、4i-C)	A
12	12 292 007 01	テーパースピンド	2	9,300 円	18,600 円		(4i、B1i、B2i、4i-C)	A
13	12 292 008 01	スプリング	2	1,050 円	2,100 円		(4i、B1i、B2i、4i-C)	A
14-0		ブレーキペダル Assy	1	5,580 円	5,580 円		FIG14~19	A
14	12 302 012 01	ブレーキペダル	1	4,200 円	4,200 円			A
15	12 292 012 01	ブレーキスプリング	1	1,070 円	1,070 円			A
16	10 146 J40 21	スプリングピンド	1	100 円	100 円		φ6×40	A
17	10 111 08A N2	六角ボルト	1	100 円	100 円		M8×30	A
18	10 134 KQ5 91	プレートワッシャー	1	30 円	30 円		M8	A
19	10 121 089 21	ナロンナット	1	80 円	80 円		M8	A
20	10 147 J35 22	割ピンド	2	40 円	80 円		φ4×35	A
21	10 134 knC 31	プレートワッシャー	2	160 円	320 円		M25用	A
22	12 292 013 01	タヤ	2	13,200 円	26,400 円			A
23	10 147 J35 22	割ピンド	2	40 円	80 円		φ4×35	A
24	10 134 knC 31	プレートワッシャー	2	160 円	320 円		M25用	A
25-0		タヤ Assy	1	13,400 円	13,400 円		FIG:23~25	A
25	12 292 013 01	タヤ	2	13,200 円	26,400 円			A
26	10 134 knC 31	プレートワッシャー	2	160 円	320 円		M25用	A
27-0		ステアリングアーム(A) Assy	1	10,010 円	10,010 円		FIG27~31・50	A
27	12 302 008 01	ステアリングアーム(A)	1	5,520 円	5,520 円			A
28	10 111 10A M1	六角ボルト	4	210 円	840 円		M10×30	A
29	10 130 102 21	スプリングワッシャー	4	20 円	80 円		M10	A
30	12 292 018 01	グリスアップル	2	170 円	340 円			A
31	12 302 013 01	ステアリングブレース(A)	1	3,840 円	3,840 円			A
32	12 302 014 01	ベースフレーム	1	67,200 円	67,200 円			B
33	12 302 001 01	ウェイト	1	58,800 円	58,800 円			B
34	12 302 002 01	ウェイト押さえ(A)	1	0 円	0 円			A
35	12 302 003 01	発電機固定金具(A)	2	0 円	0 円			A
36	12 302 002 01	ウェイト押さえ(A)	1	0 円	0 円			A
37	12 302 004 01	発電機固定金具(B)	1	0 円	0 円			A
38-0		ロット(C) Assy	1	260 円	260 円		FIG38・45~48	A
38	12 302 005 01	ロット(C)	1	0 円	0 円			A
39	10 104 16Q d1	十字穴付皿小ねじ	4	50 円	200 円		M8X30	A
40	12 302 006 01	ハンパ	2	680 円	1,360 円			A
41	10 111 08H N2	六角ボルト	4	410 円	1,640 円		M8X65	A
42	10 134 KQ5 91	プレートワッシャー	4	30 円	120 円		M8	A
43	10 130 082 22	スプリングワッシャー	4	30 円	120 円		M8	A
44	10 120 089 M1	六角ナット	4	30 円	120 円		M8	A
45	10 111 80A N1	六角ボルト	1	100 円	100 円		M8X30 全ねじ	A
46	10 120 089 M1	六角ナット	1	30 円	30 円		M8	A

機種：【YL-2i/4i】							立替運賃 分類コード	変更前→旧・変更後→新
FIG.1 ハースフレームグループ パーツリスト								
FIG	パーツコード	部品名称	使用数	標準単価	1台分標準価格	改訂	仕様	旧部品と交換する場合の互換
47	10 111 80A N1	六角ボルト	1	100 円	100 円		M8X30 全ネジ	
48	10 120 089 M1	六角ナット	1	30 円	30 円		M8	A
49	12 302 007 01	ピン(A)	1	470 円	470 円			A
50	10 147 S15 21	割ピン	1	20 円	20 円		φ3×15	A
51	12 302 007 01	ピン(A)	1	470 円	470 円			A
52-0		ステアリングアーム(B) Assy	1	10,030 円	10,030 円		FIG28~31・52・54・55	A
52	12 302 015 01	ステアリングアーム(B)	1	5,520 円	5,520 円			A
53	12 302 007 01	ピン(A)	1	470 円	470 円			A
54	10 147 S15 21	割ピン	1	20 円	20 円		φ3×15	A
55	10 147 S15 21	割ピン	1	20 円	20 円		φ3×15	A
56	12 302 009 01	ロッド(D)	1	2,880 円	2,880 円			A
57	12 302 018 01	ステアリングブラケット(B)	1	3,840 円	3,840 円			A
58	12 302 007 01	ピン(A)	1	470 円	470 円			A
59	10 147 S15 21	割ピン	1	20 円	20 円		φ3×15	A
60	12 302 010 01	ハンドルアーム	1	4,320 円	4,320 円			A
61	10 111 10E M1	六角ボルト	1	200 円	200 円		M10×50	A
62	10 130 102 21	スプリングワッシャー	1	20 円	20 円		M10	A
63	10 112 102 N1	六角穴付きボルト	2	160 円	320 円		M10×10	A
64	10 130 102 21	スプリングワッシャー	2	20 円	40 円		M10	A
65	12 302 017 01	ハンドルブラケット	1	6,500 円	6,500 円			A
66-0		ハンドルAssy	1	26,280 円	26,280 円		FIG60~67	A
66	12 302 019 01	ハンドル	1	13,200 円	13,200 円			A
67	12 292 025 01	グリップ	2	840 円	1,680 円			A
68	12 292 009 01	プレートワッシャー	2	1,680 円	3,360 円		M8(加工品) (4i、B1i、B2i、4i-C)	A
69	10 111 087 M1	六角ボルト	6	90 円	540 円		M8×20	A
70	10 134 KQ5 91	プレートワッシャー	2	30 円	60 円		M8	A
71	10 130 082 22	スプリングワッシャー	4	30 円	120 円		M8	A
72	10 111 089 M1	六角ボルト	2	100 円	200 円		M8×25	A
73	10 130 082 22	スプリングワッシャー	2	30 円	60 円		M8	A
74	10 120 089 M1	六角ナット	2	30 円	60 円		M8	A
75	12 292 010 01	ホルダー-スプリング	1	810 円	810 円		(4i、B1i、B2i、4i-C)	A
76	10 130 041 21	スプリングワッシャー	2	30 円	60 円		M4 (4i、B1i、B2i、4i-C)	A
77	10 103 12D A1	十字穴付ナベ小ネジ	2	40 円	80 円		M4×6 (4i、B1i、B2i、4i-C)	A
78	12 302 016 01	ブレーキアーム	1	11,200 円	11,200 円			A
79	10 111 085 M1	六角ボルト	4	110 円	440 円		M8×16	A
80	10 130 082 22	スプリングワッシャー	4	30 円	120 円		M8	A
81	10 134 KQ5 91	プレートワッシャー	4	30 円	120 円		M8	A
82	10 134 NU3 21	プレートワッシャー	4	30 円	120 円		M10用	A
83	10 134 NV1 81	樹脂ワッシャー	4	50 円	200 円			A
84	10 134 GK3 32	プレートワッシャー	2	30 円	60 円		M6	A
85	12 224 314 10	ラベル注意(アウトリガー)	2	360 円	720 円			A
86	12 224 412 11	ラベル操作(アウトリガー-右)	1	3,640 円	3,640 円			A
87	12 224 411 11	ラベル操作(アウトリガー-左)	1	3,640 円	3,640 円			A
88	12 224 612 10	ラベル表示(アシストハブ)	1	120 円	120 円			A
89	10 118 065 71	フランジボルト	1	40 円	40 円		M6X16	A

FIG.2 YL-2i、4i ホールグループ

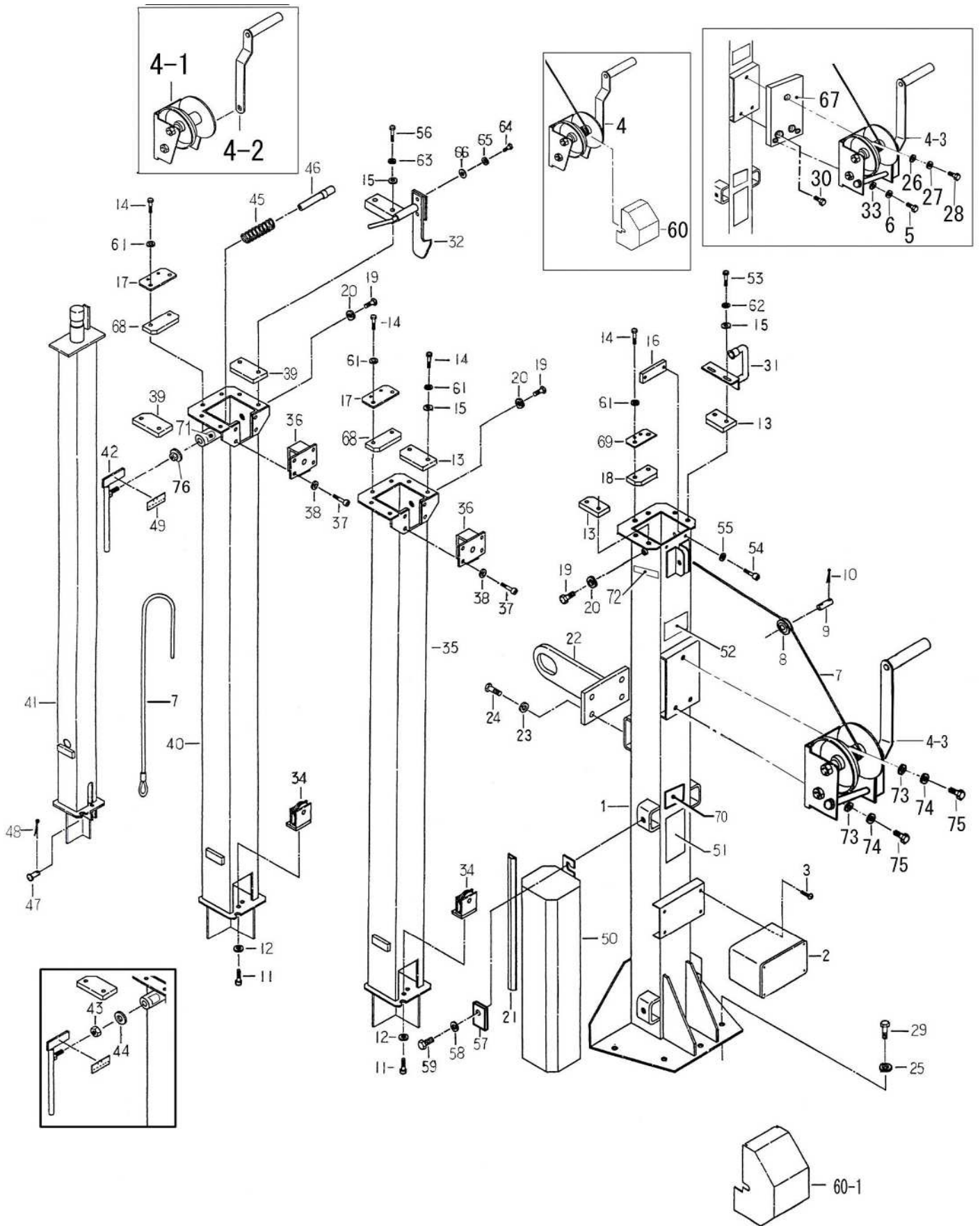

YL-2i、4i FIG.2 ボールグループ パーツリスト							△		変更前→旧・変更後→新
FIG	パーツコード	部品名称	使用数	標準単価	1台分本体価格	改訂	仕様	立替運賃 分類コード	旧部品と交換する場合の互換
1	12 303 001 01	ボール(1)	1	59,400 円	59,400 円			B	
1-1	12 303 001 11	ボール(1)-a	1	59,400 円	59,400 円	△		B	
2	12 303 002 01	ワイヤリングボックス	1	7,500 円	7,500 円			A	
3	10 108 A8J 92	十字穴付タッピンナハベネジ	4	50 円	200 円		4×10	A	
4	12 293 004 01	ウインチ(クミ)	1	43,200 円	43,200 円		PM200W	A	
4-1	12 293 005 01	ウインチ	1	42,000 円	42,000 円		FIG4とセット	A	
4-2	12 293 006 01	ウインチハンドル	1	18,000 円	18,000 円		FIG4とセット	A	
4-3	12 293 007 01	ウインチ(クミ)	1	43,200 円	43,200 円	△	W06-512G-2※ハンドル単品出荷不可	A	
5	10 111 085 M1	六角ボルト	2	110 円	220 円		M8×16	A	
6	10 130 082 22	スプリングワッシャー	2	30 円	60 円		M8	A	
7	12 293 008 01	ワイヤ	1	4,440 円	4,440 円		φ4×7m (FIG67)	A	
8	12 633 009 01	ローラー(A)	1	3,840 円	3,840 円			A	
9-0		ピンAssy	1	1,500 円	1,500 円		FIG9~10	A	
9	12 293 110 01	ピン	1	1,440 円	1,440 円			A	
10	10 147 F12 01	割ピン	2	30 円	60 円		φ2×12	A	
11	10 112 062 n1	六角穴付ボルト	6	60 円	360 円		M6×10	A	
12	10 135 06L 11	セフティワッシャー	6	30 円	180 円		M6	A	
13	12 293 111 01	ガイド(A)	4	2,760 円	11,040 円			A	
14	10 111 089 M1	六角ボルト	14	100 円	1,400 円		M8×25 ※FIG61付属	A	
15	10 134 NV7 32	プレートワッシャー	12	30 円	360 円		M8用	A	
16	12 293 112 11	ガイド(C)	1	2,280 円	2,280 円			A	
17	12 303 003 01	ケーブルホルダー	2	2,040 円	4,080 円			A	
18	12 293 114 01	ガイド(B)	1	3,240 円	3,240 円			A	
19	10 111 085 M1	六角ボルト	6	110 円	660 円		M8×16	A	
20	10 130 082 22	スプリングワッシャー	6	30 円	180 円		M8	A	
21	12 303 004 01	モール	1	2,400 円	2,400 円		YL-2/4各専用	A	
22	12 303 005 01	ハンガー	1	8,000 円	8,000 円			A	
23	10 130 102 21	スプリングワッシャー	4	20 円	80 円		M10	A	
24	10 111 109 s1	六角ボルト	4	150 円	600 円		M10×25	A	
25	10 130 102 21	スプリングワッシャー	5	20 円	100 円		M10	A	
26	10 134 KQ5 91	プレートワッシャー	1	30 円	30 円		M8用	A	
27	10 130 082 22	スプリングワッシャー	1	30 円	30 円		M8	A	
28	10 111 08B M1	六角ボルト	1	150 円	150 円		M8×35	A	
29	10 111 107 M1	六角ボルト	5	140 円	700 円		M10×20	A	
30	10 112 087 n1	六角穴付ボルト	2	50 円	100 円		M8X20	A	
31	12 303 006 01	マストキャッチ(C)	1	6,800 円	6,800 円			A	
32-0		マストキャッチ(D)Assy	1	7,640 円	7,640 円		FIG32・64~66	A	
32	12 303 007 01	マストキャッチ(D)	1	7,400 円	7,400 円			A	
33	10 134 LQ5 91	プレートワッシャー	2	30 円	60 円		M8用	A	
34-0		ローラー(B)Assy	2	6,570 円	13,140 円		FIG11~12,34	A	
34	12 293 119 01	ローラー(B)	2	6,300 円	12,600 円			A	
35	12 293 120 01	ボール(2)	1	31,200 円	31,200 円			B	
36-0		ローラー(C)Assy	2	8,720 円	17,440 円		FIG36~38	A	
36	12 303 014 01	ローラー(C)	2	8,200 円	16,400 円			A	
37	10 112 053 01	六角穴付ボルト	8	100 円	800 円		M5×12 (SUS)	A	
38	10 130 051 02	スプリングワッシャー	8	30 円	240 円		M5 (SUS)	A	
39	12 293 122 01	ガイド(D)	2	2,040 円	4,080 円			A	
40	12 293 123 01	ボール(3)	1	31,200 円	31,200 円			B	
41	12 293 124 01	ボール(4)	1	22,800 円	22,800 円			B	
42-0		ロックピン解除レバーAssy	1	5,710 円	5,710 円		FIG42~46・49	A	
42	12 293 125 01	ロックピン解除レバー	1	900 円	900 円			A	
43	10 120 089 M1	六角ナット	1	30 円	30 円		M8	A	

YL-2i、4i FIG.2 ボールグループ パーツリスト								立替運賃 分類コード	変更前→旧・変更後→新 旧部品と交換する場合の互換
FIG	パーツコード	部品名称	使用数	標準単価	1台分本体価格	改訂	仕様		
44	10 134 NV7 32	プレートワッシャー	1	30 円	30 円		M8用	A	
45	12 292 008 01	スプリング	1	1,050 円	1,050 円			A	
46	12 293 127 01	ロックピン	1	2,760 円	2,760 円			A	
47-0		ピン(ワイヤー) Assy	1	540 円	540 円		FIG47・48	A	
47	12 293 128 01	ピン(ワイヤー)	1	520 円	520 円			A	
48	10 147 S15 21	割ピン	1	20 円	20 円		φ3×15	A	
49	12 224 416 10	ラベル操作(マスト下げるとき引いて)	1	940 円	940 円		「下げるとき引いて」黄色	A	
50-1	12 294 001 01	安定器(50Hz)	1	70,800 円	70,800 円		(2灯用)	A	
50-3	12 294 002 01	安定器(60Hz)	1	70,800 円	70,800 円		(2灯用)	A	
50-2	12 294 001 01	安定器(50Hz)	2	70,800 円	141,600 円		(4灯用)	A	
50-4	12 294 002 01	安定器(60Hz)	2	70,800 円	141,600 円		(4灯用)	A	
51	12 224 311 10	ラベル警告(取扱)	1	1,440 円	1,440 円			A	
52	12 224 415 10	ラベル操作(マスト4段)	1	1,200 円	1,200 円			A	
53	10 111 089 F2	六角ボルト	2	100 円	200 円		M8×25	A	
54	10 112 062 01	六角穴付ボルト	2	40 円	80 円		M6×10 (SUS)	A	
55	10 130 061 02	スプリングワッシャー	2	30 円	60 円		M6 (SUS)	A	
56	10 111 08B M1	六角ボルト	2	150 円	300 円		M8×35	A	
57-1	12 293 001 01	角ワッシャー	2	480 円	960 円		(2灯用)	A	
57-2	12 293 001 01	角ワッシャー	4	480 円	1,920 円		(4灯用)	A	
58-1	10 130 102 21	スプリングワッシャー	2	20 円	40 円		M10 (2灯用)	A	
58-2	10 130 102 21	スプリングワッシャー	4	20 円	80 円		M10 (4灯用)	A	
59-1	10 111 107 M1	六角ボルト	2	140 円	280 円		M10×20 (2灯用)	A	
59-2	10 111 107 M1	六角ボルト	4	140 円	560 円		M10×20 (4灯用)	A	
60	12 303 008 01	ウインチカバー	1	6,800 円	6,800 円		PM200W用	A	
60-1	12 303 009 01	ウインチカバー	1	6,800 円	6,800 円	△	W06-512G-2用	A	
61	10 130 082 22	スプリングワッシャー	14	30 円	420 円		M8 ※FIG14に付属	A	
62	10 130 082 22	スプリングワッシャー	2	30 円	60 円		M8	A	
63	10 130 082 22	スプリングワッシャー	2	30 円	60 円		M8	A	
64	10 111 06g M1	六角ボルト	2	60 円	120 円		M6×15	A	
65	10 130 061 21	スプリングワッシャー	2	30 円	60 円		M6	A	
66	10 134 HS5 91	プレートワッシャー	2	30 円	60 円		M6用	A	
67	12 303 010 01	アダプタープレート	1	6,600 円	6,600 円	△	W06-512G-2用	A	
68	12 303 011 01	ガイト(B)	2	2,040 円	4,080 円			A	
69	12 303 012 01	ケーブルホルダー(B)	1	2,040 円	2,040 円			A	
70-1	12 224 601 01	ラベル表示(100V/50Hz)	1	290 円	290 円			A	
70-2	12 224 602 01	ラベル表示(100V/60Hz)	1	290 円	290 円			A	
71	12 224 417 10	ラベル操作(マスト矢印)	1	260 円	260 円			A	
72	12 224 312 01	ラベル警告(取扱説明書)	1	600 円	600 円		取説「安全編」	A	
73	10 134 KQ5 91	プレートワッシャー	3	30 円	90 円		M8用	A	
74	10 130 082 22	スプリングワッシャー	3	30 円	90 円		M8	A	
75	10 111 087 M1	六角ボルト	3	90 円	270 円		M8X20	A	
76	12 303 019 01	フランジナット	1	410 円	410 円	△		A	

FIG.3 YL-2i ライティンググループ

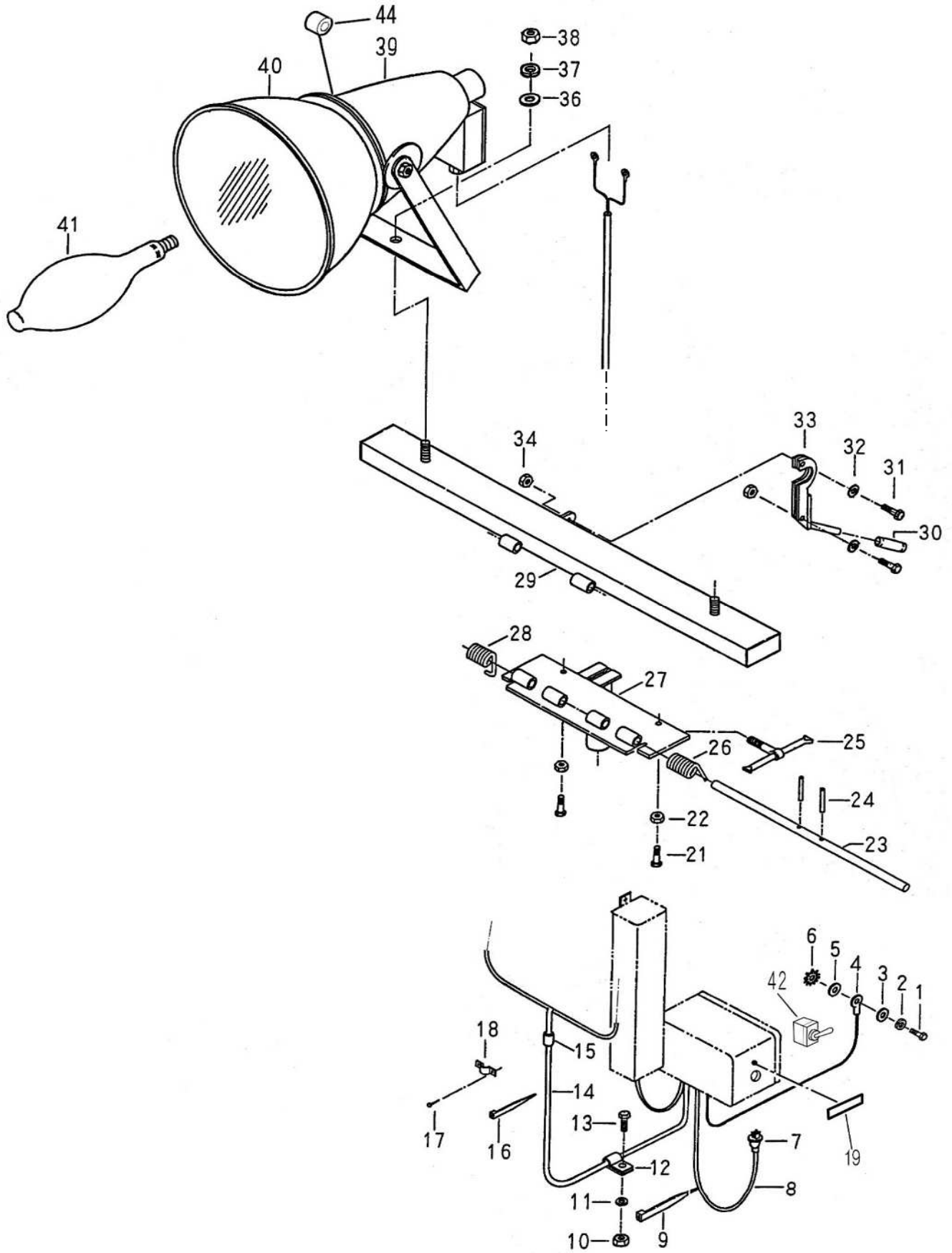

YL-2 i FIG. 3 ライティンググループ パーツリスト								立替運賃 分類コード	変更前→旧・変更後→新 旧部品と交換する場合の互換
FIG	パーツコード	部 品 名 称	使用数	標準単価	1台分標準価格	改訂	仕 様		
1	10 111 085 02	六角ボルト	1	80 円	60 円		M8×16(SUS)	A	
2	10 130 082 02	スプリングワッシャー	1	40 円	30 円		M8(SUS)	A	
3	10 134 NS5 02	プレートワッシャー	1	40 円	30 円		M8(SUS)	A	
4	12 294 003 01	アース線	1	50 円	40 円		圧着端子付き	A	
5	10 134 NS5 02	プレートワッシャー	1	40 円	30 円		M8(SUS)	A	
6	10 132 102 01	歯付座金	1	40 円	30 円		M8(SUS)	A	
7	12 224 004 01	電源プラグ	1	7,200 円	6,000 円		MH2577	A	
8	12 224 005 01	電源コード	1	3,480 円	2,900 円		端子付き	A	
9	12 224 006 01	結束バンド	1	40 円	30 円		耐候性グレード 150mm	A	
10	10 120 068 21	六角ナット	3	30 円	20 円		M6	A	
11	10 130 061 21	スプリングワッシャー	3	30 円	20 円		M6用	A	
12	12 224 007 01	片サトル	3	230 円	190 円			A	
13	10 111 063 M1	六角ボルト	3	40 円	40 円		M6×12	A	
14	12 234 001 01	分岐ケーブル	1	25,200 円	21,000 円			A	
14-1	12 224 008 01	分岐ケーブル	1	24,400 円	20,300 円	△	FIG14と互換性有り		
15	12 224 009 01	チューブ	1	90 円	70 円			A	
16	12 224 010 01	結束バンド(リビートタイ)	2	50 円	40 円		150mm	A	
17	10 108 A8J 92	十字穴付タビオンナネジ	2	50 円	30 円		4X10	A	
18	12 224 011 01	鉄サトル	1	80 円	60 円		ST-13	A	
19	12 234 002 10	ラベル操作(ライトスイッチ)	1	120 円	100 円				
20								A	
21	10 111 089 M1	六角ボルト	2	100 円	80 円		M8X25	A	
22	10 120 089 M1	六角ナット	2	30 円	20 円		M8	A	
23	12 293 009 01	ライト受支点ピン	1	2,400 円	2,000 円			A	
24	10 146 B20 21	スプリングピン	2	40 円	30 円		φ3×20	A	
25	12 293 129 01	ロックハンドル	1	2,040 円	1,700 円			A	
26	12 293 030 01	ライト受けバネ(A)	1	1,680 円	1,400 円			A	
27-0		ライティングレストAssy	1	60,300 円	50,090 円		FIG21~34	A	
27	12 303 015 01	ライティングレスト(A)	1	14,400 円	12,000 円			A	
28	12 293 031 01	ライト受けバネ(B)	1	1,680 円	1,400 円			A	
29	12 303 016 11	ライティングレスト(B)	1	31,200 円	26,000 円			A	
30	12 293 012 01	グリップ(B)	1	880 円	730 円			A	
31	10 111 08B M1	六角ボルト	2	150 円	100 円		M8X35	A	
32	10 134 KQ5 91	プレートワッシャー	2	30 円	20 円		M8用	A	
33	12 303 017 01	ロックレバー	1	5,160 円	4,300 円			A	
34	10 121 089 21	ナイロンナット	2	80 円	60 円		M8	A	
35								A	
36	10 134 Zc9 32	プレートワッシャー	2	90 円	70 円		M16用	A	
37	10 130 162 21	スプリングワッシャー	2	80 円	60 円		M16用	A	
38	10 120 16C 32	六角ナット	2	270 円	60 円		M16	A	
39-0		ライティングユニットAssy	2	57,040 円	49,080 円		FIG:39・41・44	A	
39	12 224 002 01	ライティングユニット	2	40,800 円	34,000 円		H373D (リフレクター含む)	A	
40	12 224 001 01	リフレクター	2	27,800 円	23,100 円			A	
41	12 224 012 01	ランプ	2	16,000 円	13,300 円		MF400LSH/U	A	
42	12 894 006 01	スイッチ	1	3,480 円	2,900 円		リート線付	A	
43	12 306 001 01	取扱説明書	1	810 円	670 円			A	
44	12 293 015 01	防振ゴム	2	240 円	200 円			A	

FIG.4 YL-4i ライティンググループ

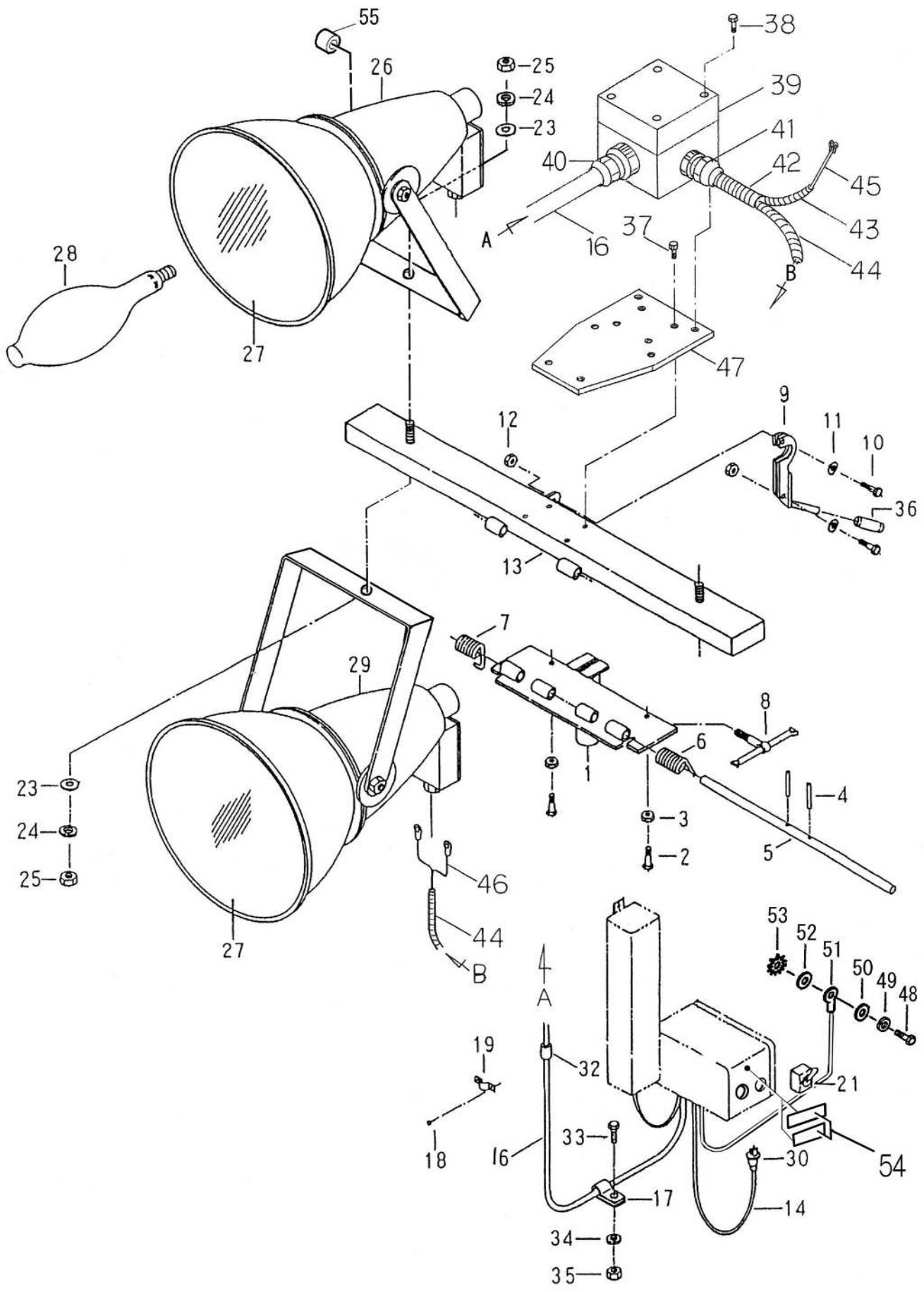

YL-4i FIG.4 ライティンググループ パーツリスト							立替運賃 分類コード	変更前→旧・変更後→新 旧部品と交換する場合の互換
FIG	パーツコード	部品名称	使用数	標準単価	1台分標準価格	改訂		
1-0		ライティングレスト(A) Assy	1	60,300円	60,300円		FIG1~13・36	A
1	12 303 015 01	ライティングレスト(A)	1	14,400円	14,400円			A
2	10 111 089 M1	六角ボルト	2	100円	200円		M8×25	A
3	10 120 089 M1	六角ナット	2	30円	60円		M8	A
4	10 146 B20 21	スパリングヒン	2	40円	80円		φ3×20	A
5	12 293 009 01	ライト受支点ヒン	1	2,400円	2,400円			A
6	12 293 030 01	ライト受けバネ(A)	1	1,680円	1,680円			A
7	12 293 031 01	ライト受けバネ(B)	1	1,680円	1,680円			A
8	12 293 129 01	ロックハンドル	1	2,040円	2,040円			A
9	12 303 017 01	ロックバー	1	5,160円	5,160円			A
10	10 111 08B M1	六角ボルト	2	150円	300円		M8×35	A
11	10 134 KQ5 91	プレートワッシャー	2	30円	60円		M8	A
12	10 121 089 21	ナイロンナット	2	80円	160円		M8	A
13	12 303 016 11	ライティングレスト(B)	1	31,200円	31,200円		FIG13-1と追加工に互換有り	A
13-1	12 303 016 11	ライティングレスト(B)	1	31,200円	31,200円	△		A
14	12 304 001 01	電源コード	1	2,160円	2,160円		端子付	A
15								
16	12 234 001 01	分岐ケーブル	2	25,200円	50,400円		コネクタ付・FIG16-1と互換無し	
16-1	12 294 007 01	ケーブル	1	11,800円	11,800円		S-VCT 2sq-7c 端子、結束バンド付	A
17	12 224 007 01	片サドル	3	230円	690円			A
18	10 103 12H E1	十字穴付キハバネ	2	50円	100円		M4×12	A
19	11 151 235 20	鉄サドル	1	160円	160円		ST-19	A
20								
21	12 894 006 01	スイッチ	2	3,480円	6,960円		リード線付	A
22								
23	10 134 Zc9 32	プレートワッシャー	4	90円	360円		M16	A
24	10 130 162 21	スパリングワッシャー	4	80円	320円		M16	A
25	10 120 16C 32	六角ナット	4	270円	1,080円		M16	A
26	12 304 003 01	ライティングユニット(A)	2				部品コード:12-224-002-01を出荷	A
26-1-0		ライティングユニット(A) Assy	2	57,040円	114,080円		FIG26-1, 28, 55	
26-1	12 224 002 01	ライティングユニット(A)	2	40,800円	81,600円		H373D (リフレクター)	A
27	12 224 001 01	リフレクター	4	27,800円	111,200円			A
28	12 224 012 01	ランプ	4	16,000円	64,000円		FM400-LSH/U	A
29	12 304 004 01	ライティングユニット(B)	2				FIG4-29-1を出荷	A
29-1-0		ライティングユニット(B) Assy	2	57,040円	114,080円		FIG29-1, 28, 55	
29-1	12 294 014 01	ライティングユニット(B)	2	40,800円	81,600円		H373D (リフレクター含む)	A
30	12 304 002 01	電源プラグ	1	7,200円	7,200円		MH2677	A
31								
32	12 294 012 01	チューブ	1	90円	90円			A
33	10 111 063 M1	六角ボルト	3	40円	120円		M6×12	A
34	10 130 061 21	スパリングワッシャー	3	30円	90円		M6	A
35	10 120 068 21	六角ナット	3	30円	90円		M6	A
36	12 293 012 01	クリップ(B)	1	880円	880円			A
37	10 108 A8J 92	十字穴付タビソナバネ	4	50円	200円		M4×10	A
38	10 103 12H E1	十字穴付キハバネ	4	50円	200円		M4×12	A
39-0		中継ボックスAssy	1	40,360円	40,360円	△	FIG37~41	A
39	12 294 011 01	中継ボックス	1	26,400円	26,400円	△	AD8-8-6	A
40	12 G14 001 01	ケーブルクランプ	1	1,320円	1,320円	△	0A-W2216	A
41	12 294 006 01	ケーブルクランプ(B)	6	2,040円	12,240円	△	0A-W16-404	A
42	12 294 008 01	コルゲートチューブ(A)	2	200円	400円	△	φ10	A
43	12 294 009 01	コルゲートチューブ(B)	2	360円	720円	△	φ10	A
44	12 294 010 01	コルゲートチューブ(C)	2	360円	300円	△	φ10	A
45	12 294 015 01	ワイヤケーブル(上面)	2	300円	250円	△	MFLC1. 25sq (端子付)	A
46	12 294 016 01	ワイヤケーブル(下面)	2	300円	250円	△	MFLC1. 25sq (端子付)	A
47	12 303 018 01	中継BOX取付ベース	1	6,300円	5,200円	△		A
48	10 111 085 02	六角ボルト	1	80円	60円		M8×16 (SUS)	A
49	10 130 082 02	スパリングワッシャー	1	40円	30円		M8 (SUS)	A
50	10 134 NS5 02	プレートワッシャー	1	40円	30円		M8 (SUS)	A

YL-4i

FIG.4 ライトインクグループ パーツリスト

立替運賃
分類コード

変更前→旧・変更後→新

旧部品と交換する場
合の互換

FIG	パーツコード	部品名称	使用数	標準単価	1台分標準価格	改訂	仕様	立替運賃 分類コード	変更前→旧・変更後→新 旧部品と交換する場 合の互換
51	12 294 003 01	アース線	1	50 円	40 円		圧着端子付き	A	
52	10 134 NS5 02	プレートワッシャー	1	40 円	30 円		M8 (SUS)	A	
53	10 132 102 01	歯付座金	1	40 円	30 円		呼び=8 外歯(B) (SUS)	A	
54	12 304 005 01	ラベル操作(2灯/4灯ライトスイッチ)	1	120 円	100 円		ライトスイッチ/上下面各ラベルセット	A	
55	12 293 015 01	防振ゴム	4	240 円	200 円			A	

(価格:1個口)

部品出荷 分類コード	北海道	東北	関東信越	中部北陸	関西	中国	四国	九州	沖縄
A	1,000	800	800	900	1,000	1,300	1,300	1,400	2,000
B	2,000	1,600	1,600	1,800	2,000	2,600	2,600	2,800	4,000
C	3,000	2,000	2,500	3,000	3,500	4,000	4,500	5,000	6,000
D	8,000	4,000	6,000	7,000	8,000	9,000	9,000	10,000	
	北海道	青森県 岩手県 宮城県 福島県 秋田県	茨城県 栃木県 群馬県 埼玉県 千葉県 山梨県 東京都 神奈川県 長野県 新潟県	静岡県 愛知県 岐阜県 三重県 富山県 石川県 福井県	大阪府 京都府 滋賀県 奈良県 和歌山県 兵庫県	岡山県 広島県 山口県 鳥取県 島根県	香川県 徳島県 愛媛県 高知県	福岡県 長崎県 大分県 佐賀県 熊本県 鹿児島県 宮崎県	沖縄県

※ 離島への出荷の場合別途見積りを宜しくお願い致します。

※ 注文部品点数が多く、特に組付け部品などの場合、価格分類コードがA~Dの間で
変更になる場合があります。

※ 注文部品点数が増えても1個口で発送できる場合は上記の価格です。部品の大きさや重さなどで、
複数部品注文時に個口が増える場合がある為、ご了承下さい。

(その場合は上記価格X個口数になります。)