



# ナックルバイザー 組付・取扱説明書

適応機種  
XC125E (41D)  
アクシストリート

はじめに

工数：0.3h

## お客様へ

お買い上げ誠にありがとうございます。

本書には商品の正しい組付方法及び注意事項について説明してあります。商品を正しくお使いいただくために、ご使用前に必ず本書をよくお読みいただき、ご不明な点は販売店にお問い合わせください。

本製品は、オートバイに関する整備上の一般的な知識および技能を有する方（販売店、整備業者）が組み付けることを前提としております。それ以外の方が組み付けを行うと知識不足、技能不足のため、トラブル、機械破損などの原因となることがありますので、販売店に組み付けを依頼してください。本書は、お車の取扱説明書および本品の取付に際して取り外した部品と一緒に保管してください。お車を譲られるときは、この説明書もお渡しください。

## 販売店様へ

本製品の商品説明および取り扱い上の注意点を、お客様に充分ご説明いただくようお願い申し上げます。

本書および本品の取付に際して取り外した部品は、必ずお客様にお渡しください。

本書では正しい組み付け、取り扱いに関する事項を下記のシンボルマークで表示しています。

**警告** 取扱いを誤った場合、死亡または重傷及び傷害に至る可能性が想定される場合を示してあります。

**注意** 取扱いを誤った場合、物的損害の発生が想定される場合を示してあります。

**要点** 正しい取扱方法や、作業上のポイントを示してあります。

## 構成部品

No.	品名	部品番号	数量	備考
①	ナックルバイザーL		1	
②	ナックルバイザーR		1	
③	リベット		2	

・ 部品番号欄が空欄のものは、補修部品の設定はありません。

・ 補修用両面テープ（別売）Q5K-YSK-001-Z15（12mm×10mm）

## 組付方法

### 警告

平坦な場所で車両が倒れないように固定してから作業を始めてください。

1. 薄めた中性洗剤などでナックルバイザー組付面の汚れ、油脂類をふき取ります。

### 注意

組付面の清掃にガソリンやシンナーなどの有機溶剤は使用しないでください。塗装面を傷める恐れがあります。

2. ナックルバイザーL①・R②上側の両面テープ裏紙を端から10mm程度はがして折り曲げておき、残りの両面テープ裏紙をはがします。

3. 下記イラストの組付位置を参考に、ナックルバイザーL①・R②をハンドルバーアッパーカバーにあてがい、下側を接着させます。

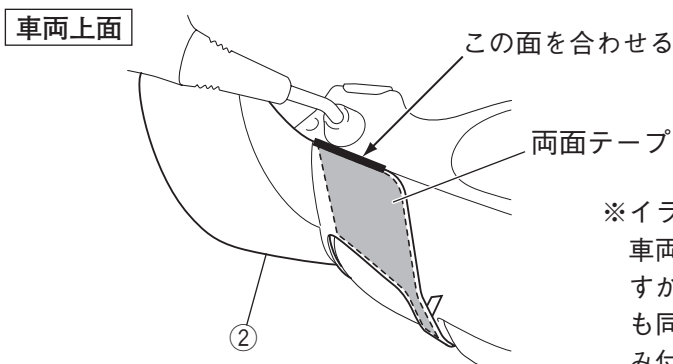
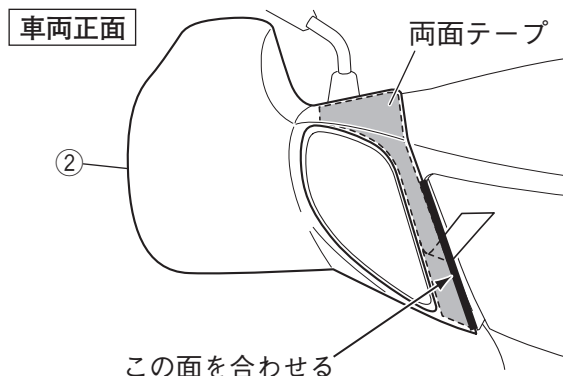

※イラストは  
車両右側で  
すが、左側  
も同様に組  
み付けます。

4. ナックルバイザーL①・R②下側の組付孔の位置を、φ5mmのドリルでハンドルバーアッパーカバーに孔を開けま  
す。(図A)

### 注意

ハンドルバーアッパーカバー内部の損傷を防ぐため、ドリル先端から10mmの位置に、ストッパー用で厚みのあるガム  
テープなどを必ず巻いて作業をしてください。

5. ナックルバイザーL①・R②下側の組付孔にリベット③を差し込み、固定します。(図B)

### 要 点

- リベット③を組み付ける前に、削りカスなどを取り除いてください。
- リベット③は、頭部が浮かないように確実に押し込んでください。

図A：車両下面

図B

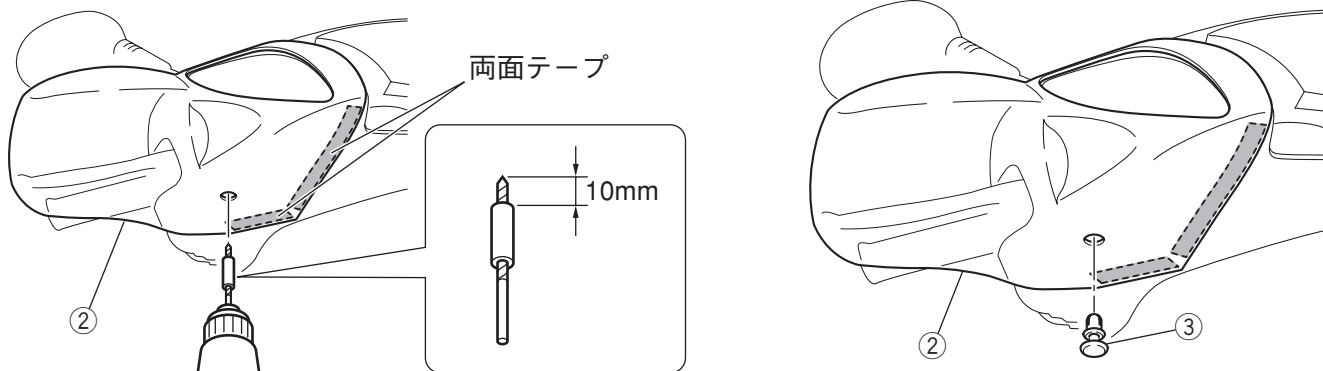

※イラストは車両右側ですが、左側も同様に組み付けます。

6. ナックルバイザーL①・R②上側の両面テープ裏紙をはがし、粘着部全体を接着します。

車両正面

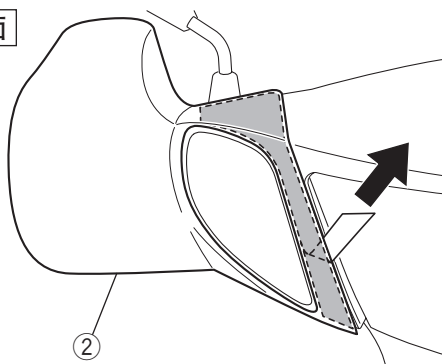

### 注意

貼り付けてから約24時間は、ナックルバイザーL①・R②に力を加えないでください。脱落する恐れがあります。

## 取 扱 上 の ご 注 意

### 警告

- 組付後と走行前に、各部品に緩みやガタつきがないか確認してください。走行中に部品が緩んだり外れたりすると、思  
わぬ事故につながる恐れがあります。
- 破損したナックルバイザーは使用しないでください。思わぬ事故につながる恐れがあります。

### 注意

洗車時に、市販のピッチクリーナーなどの有機溶剤を使用しないでください。製品が損傷する恐れがあります。

 **YAMAHA**  
ヤマハ発動機株式会社  
〒438-8501 静岡県磐田市新貝2500

●商品に関するお問い合わせ

 **株式会社ワイズギア** **0570-050814**  
オープン時間 月曜～金曜(祝日、弊社所定の休日を除く)  
9:00～12:00 13:00～17:30  
○一般の固定電話の場合、全国一律市内通話料でご利用いただけます。  
○IP電話や電話機の設定によってはご利用いただけません。  
〒432-8058 静岡県浜松市南区新橋町1103番地 FAX.053-443-2187