

SR1-X/SR1-P 05・10 外觀圖

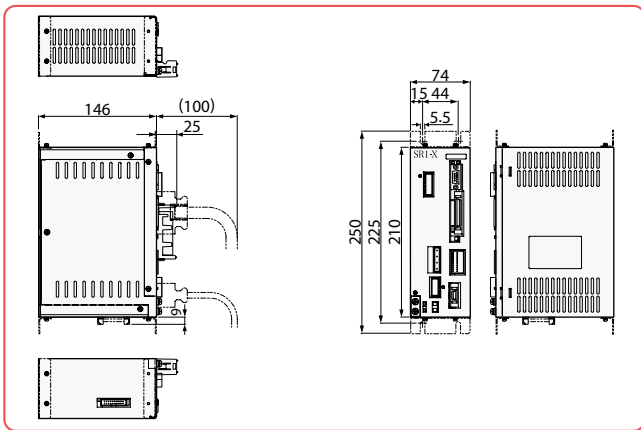

SR1-X/SR1-P 20 外觀圖

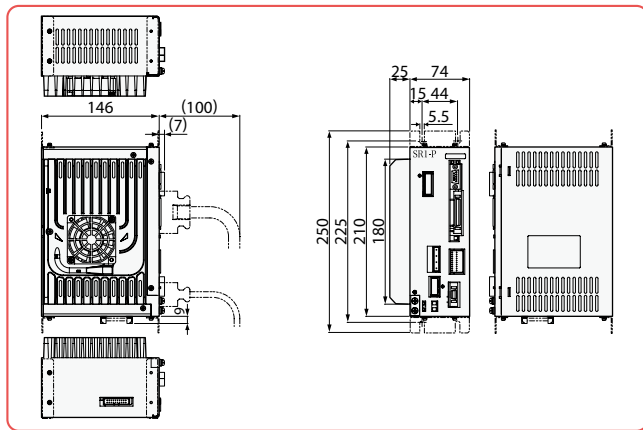

回生装置RG1/RGU-2

回生装置 RG1

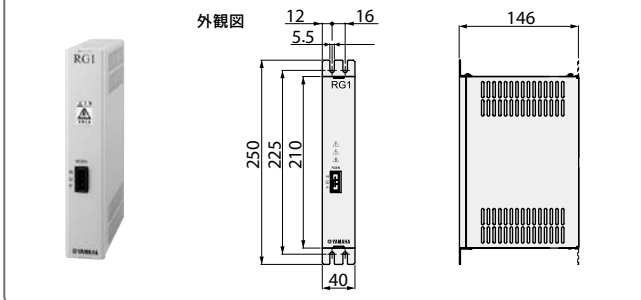

● 基本仕様

仕様項目	RG1
型式	KBG-M4107-0A (付属品含)
外形寸法	W40×H210×D146mm
本体質量	0.8kg
回生吸収動作電圧	約380V以上
回生吸収停止電圧	約360V以下
付属品	コントローラとの専用接続ケーブル(300mm)

※ 必ずご使用のコントローラの近隣に間隔を空けて(20mm程度)設置してください。
また、コントローラとの接続は、必ず付属の専用接続ケーブルにて行ってください。

回生装置 RGU-2

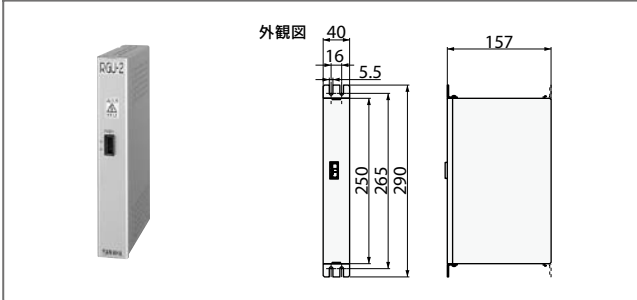

● 基本仕様

仕様項目	RGU-2
型式	KS5-M4107-0A (付属品含)
外形寸法	W40×H250×D157mm
本体質量	0.9kg
回生吸収動作電圧	約380V以上
回生吸収停止電圧	約360V以下
付属品	コントローラとの専用接続ケーブル(300mm)

※ 必ずご使用のコントローラの近隣に間隔を空けて(20mm程度)設置してください。
また、コントローラとの接続は、必ず付属の専用接続ケーブルにて行ってください。