



使い慣れたモータや  
ドライバを取付可能

モータレス単軸アクチュエータ

NEW

# Robonity series

ロボニティ シリーズ



位置決めから搬送まで幅広い用途に

最適な仕様を選択可能

幅広いリードバリエーション

長距離搬送にも対応

ロングストローク対応 1450mm

(AdvancedモデルLGXSのみ)

# LBAS

高剛性

コンパクト

ローコスト

最大可搬質量 2kg ~ 100kg  
 最高速度 133 ~ 1,333mm/sec  
 ストローク 50 ~ 1,100mm



ガイドレールとフレームを一体化した新設計構造。  
 コンパクトながら、圧倒的なモーメント剛性を誇ります。  
 主要メーカー14社のモータに対応。使い慣れたモータを取付可能です。

## 対応モーターメーカー

※対応機種、容量については、  
 各機種の詳細ページにてご確認  
 ください。

株式会社安川電機 三菱電機株式会社 株式会社キーエンス オムロン株式会社  
 山洋電気株式会社 多摩川精機株式会社 デルタ電子株式会社 パナソニック株式会社  
 ファナック株式会社  
 Siemens AG Rockwell Automation, Inc. Schneider Electric SA  
 KINGSERVO Hoof automation CO., LTD. Beckhoff Automation GmbH & Co. KG

## 高剛性

従来比モーメント剛性を最大約3倍向上

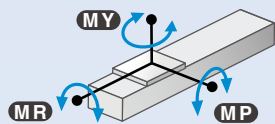

	従来品 T6L	LBAS05		従来品 T9H	LBAS08
MY	35	59		86	221
MP	40	63		133	309
MR	50	103		117	343
		(N・m)			(N・m)

## 高精度

真直度 (走り平行度) : ±0.02/800mm

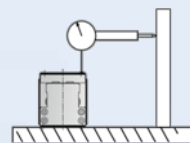

## コンパクト

幅寸法が従来比約20%コンパクト

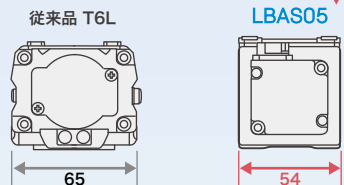

## モーター取付方向、 折曲げ用専用部品で簡単変更

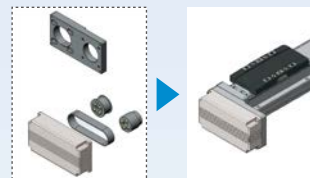

## 設置工数削減

1. 外装部品を外すことなく上面・底面からも本体設置が可能です。
2. 本体側面には基準面、底面にはノック穴が開いており設置が簡単です。



## メンテナンスが簡単

製品の分解は不要で、外部から駆動部に給脂することが可能です。

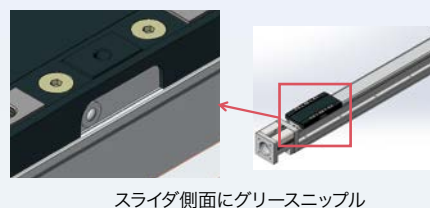

# LGXS

高精度 精度等級 C5

高耐久性

クリーン仕様標準対応

最大可搬質量	2kg ~ 160kg
最高速度	300 ~ 2,400mm/sec
ストローク	50 ~ 1,450mm

LGXS20  
▶P.21

LGXS16  
▶P.20

LGXS12  
▶P.19

LGXS10  
▶P.18

高効率で高精度な研削ボールねじを標準採用し、高い信頼性と耐久性を誇るハイプレジジョンモデル。直交ロボットのベース軸にも最適です。

## 対応モーターメーカー

※対応機種、容量については、各機種の詳細ページにてご確認ください。

株式会社安川電機

三菱電機株式会社

株式会社キーエンス

## 全長最短

有効ストロークに対する全長は業界最短クラス

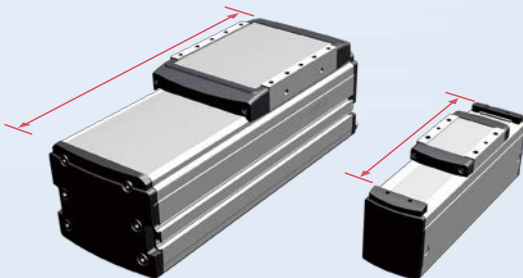

## 高精度

- ・研削ボールねじを採用  
ボールねじ精度：精度等級 C5
- ・繰返し位置決め精度：±5μm

LMガイド採用  
ボールリテーナ入り

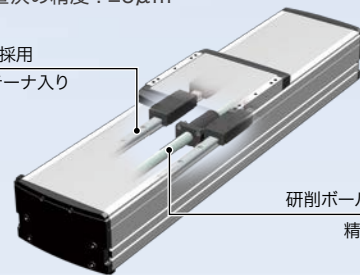

研削ボールねじ採用  
精度等級C5

## クリーン仕様 標準対応

- ・本体上面に防塵ステンレスシート採用
- ・配管継手を取り付け、吸引するだけでクリーン環境で使用可能

ステンレスシート標準装備

スライダ部ローラー仕様

吸引ポート標準装備

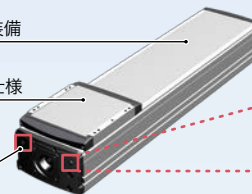

■ 吸引用継手を取り付けるのみで対応



## モーター取付方向、折曲げユニットで簡単変更

モーターの向きを、標準仕様（ストレート）、モーター折曲げ仕様（右、左）簡単に変更可能です。

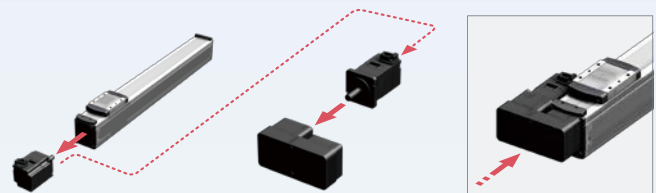

標準

+

折曲げユニット

▶ 折曲げ右取付

特長

Basicモデル LBAS

LBAS 加速度 / 減速度  
慣性モーメント

Advancedモデル LGXS

LGXS 加速度 / 減速度  
慣性モーメント

オプション



● モータ取付: ストレート (S)

ストローク	標準価格	ストローク	標準価格
50	¥46,000	450	¥54,000
100	¥47,000	500	¥55,000
150	¥48,000	550	¥56,000
200	¥49,000	600	¥57,000
250	¥50,000	650	¥58,000
300	¥51,000	700	¥59,000
350	¥52,000	750	¥60,000
400	¥53,000	800	¥61,000

※ 税別価格  
※ 在庫はWEBサイトにてご確認ください。

● モータ取付: 折曲げ (A)

ストローク	標準価格	ストローク	標準価格
50	¥62,000	450	¥70,000
100	¥63,000	500	¥71,000
150	¥64,000	550	¥72,000
200	¥65,000	600	¥73,000
250	¥66,000	650	¥74,000
300	¥67,000	700	¥75,000
350	¥68,000	750	¥76,000
400	¥69,000	800	¥77,000

※ 税別価格  
※ 在庫はWEBサイトにてご確認ください。

特長

Basicモデル LBAS

LBAS

加速度 / 減速度  
慣性モーメント

Advancedモデル LGXS

LGXS

加速度 / 減速度  
慣性モーメント

オプション

LBAS04 折曲げタイプ (A)

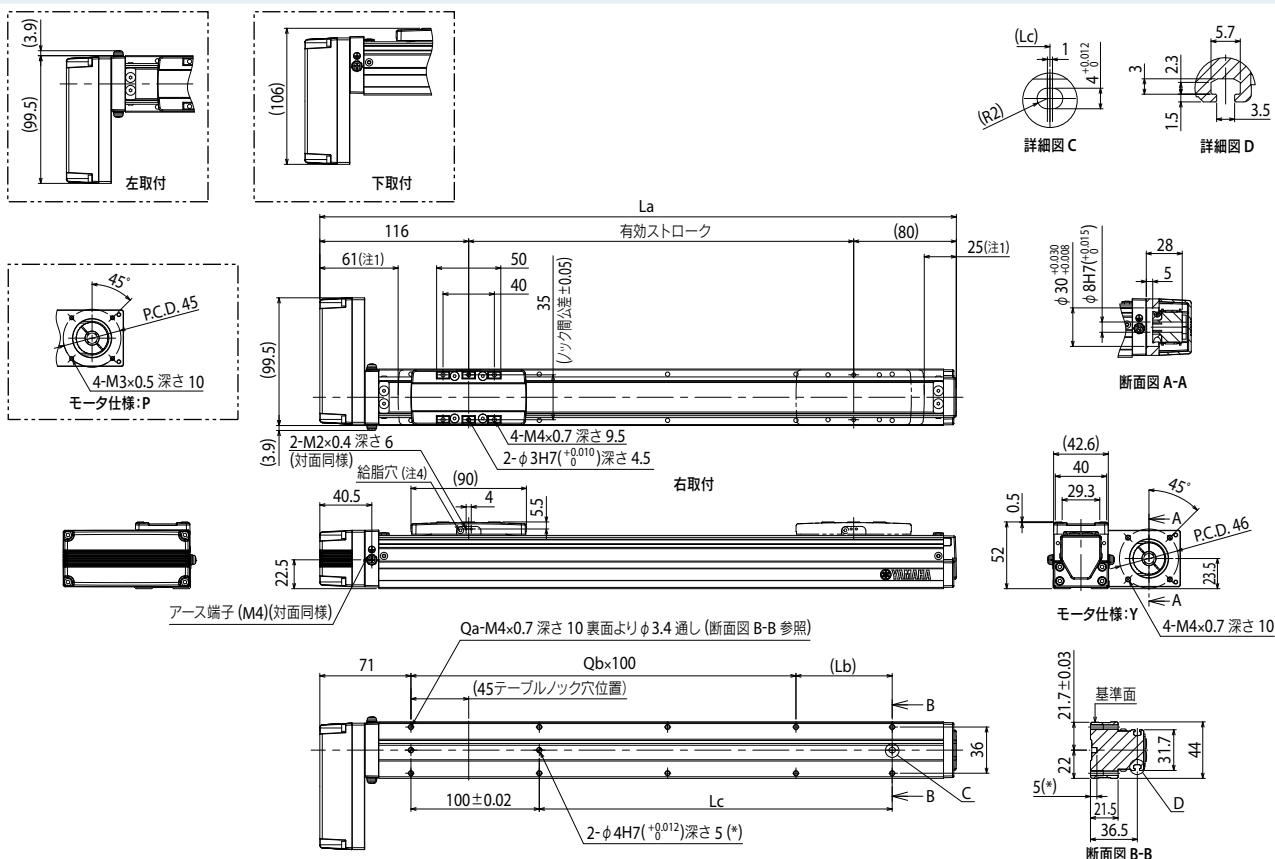

有効ストローク	50	100	150	200	250	300	350	400	450	500	550	600	650	700	750	800
La	246	296	346	396	446	496	546	596	646	696	746	796	846	896	946	996
Lb	25	75	25	75	25	75	25	75	25	75	25	75	25	75	25	75
Lc	25	75	125	175	225	275	325	375	425	475	525	575	625	675	725	775
Qa	6	6	8	8	10	10	12	12	14	14	16	16	18	18	20	20
Qb	1	1	2	2	3	3	4	4	5	5	6	6	7	7	8	8
本体質量 (kg)	1.1	1.2	1.4	1.6	1.8	1.9	2.1	2.3	2.5	2.7	2.8	3	3.2	3.4	3.6	3.7
最高速度 (mm/sec)	リード12	800								720	600	480	400	360	320	
	リード6	400								360	300	240	200	180	160	
	速度設定	-								90%	75%	60%	50%	45%	40%	

注1. 両端からのメカストッパによる停止位置です。  
 注2. モータ取付用専用部品は、お客様にて取付、調整を行ってください。詳細はマニュアルをご参照ください。  
 注3. 取付通し穴で、本体取付に使用する六角穴付ボルト<M3×0.5>は、首下長さ<<30 mm以上>>を推奨します。  
 取付タップ穴で、本体取付に使用する六角穴付ボルト<M4×0.7>は、首下長さ<<架台の厚さ+10 mm以下>>を推奨します。  
 注4. 給脂用ノズルセット(推奨)(詳細P.34参照) 部品番号: KFU-M3861-00

# LBAS05

Basicモデル



## ● モータレス単軸アクチュエータ

### ■ 注文型式

## LBAS05

本体	リード指定 20:20 mm 10:10 mm 5:5 mm 2:2 mm	形状 S:ストレート A:折曲げ	モータ仕様 Y:Y仕様(下記参照) P:P仕様(下記参照)	ストローク 50~800 (50mmピッチ)
----	---	------------------------	-------------------------------------	------------------------------

### 【ご注意】

本製品はモータが取り付けられておりません。モータおよびドライバは、お客さまにて準備、取り付け、調整を行ってください。モータの取り付け方法は、本マニュアルを参照し、適切に取り付けてください。モータの調整は、お客さまにて準備されたモータのマニュアルなどをご確認ください。振動・共振が発生する状態で運転をすると、製品寿命が低下する恐れがあります。適合モータによっては製品性能を満たさないこともあります。モータ取付用専用部品は、お客様にて取付、調整を行ってください。

### ■ 基本仕様

適用モータ	100 W
繰返し位置決め精度※1	±0.01 mm
減速機構	転造ボールねじ φ12 (C7級)
ストローク	50 mm~800 mm (50 mmピッチ)
最高速度※2 (相当)	1333 mm/sec 666 mm/sec 333 mm/sec 133 mm/sec
ボールネジリード	20 mm 10 mm 5 mm 2 mm
最大可搬質量※3 水平 (相当)	12 kg 24 kg 40 kg 45 kg
定格推力※3 (相当)	84 N 169 N 339 N 854 N
本体最大断面外形	W 54 mm × H 60 mm
全長	ST + 220.5 mm
使用環境温度、湿度	0~40℃, 35~80%RH (結露なきこと)

- ※1. 片振りでの繰返し位置決め精度
- ※2. 移動距離が短い場合や動作条件によっては最高速度に達しない場合があります。
- ※3. 定格推力・最大可搬質量は取付けられたモータが定格のトルクを出力するものと想定した値です。
- ※ 加速度/減速度・慣性モーメントはP.11をご参照ください。

### ■ 許容オーバーハング量※

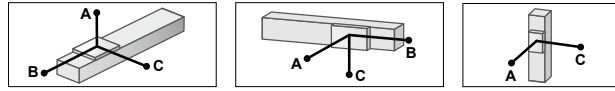

LBAS05-20	水平使用時 (単位:mm)			壁面取付使用時 (単位:mm)			垂直使用時 (単位:mm)		
	A	B	C	A	B	C	A	B	C
2kg	549	324	272	272	324	549	1kg	544	544
8kg	155	73	65	65	73	155	2kg	276	276
12kg	117	46	42	42	46	117	3kg	195	195

LBAS05-10	水平使用時 (単位:mm)			壁面取付使用時 (単位:mm)			垂直使用時 (単位:mm)		
	A	B	C	A	B	C	A	B	C
5kg	769	178	213	213	178	769	2kg	443	443
15kg	314	53	64	64	53	314	4kg	218	218
24kg	216	29	36	36	29	216	6kg	142	142

LBAS05-5	水平使用時 (単位:mm)			壁面取付使用時 (単位:mm)			垂直使用時 (単位:mm)		
	A	B	C	A	B	C	A	B	C
10kg	921	97	131	131	97	921	3kg	345	345
25kg	459	33	45	45	33	459	8kg	124	124
40kg	436	17	23	23	17	436	12kg	79	79

LBAS05-2	水平使用時 (単位:mm)			壁面取付使用時 (単位:mm)			垂直使用時 (単位:mm)		
	A	B	C	A	B	C	A	B	C
15kg	2685	78	109	109	78	2685	5kg	254	254
30kg	1833	34	47	47	34	1833	10kg	122	122
45kg	2621	19	27	27	19	2621	15kg	0	0

※ ガイド寿命10,000 km時のスライダ上面センターより搬送重心までの距離です。  
※ 寿命計算時のストロークは500 mm。

### ■ 静的許容モーメント

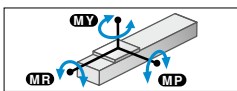

(単位:N·m)		
MY	MP	MR
59	63	103

## LBAS05 ストレートタイプ (S)

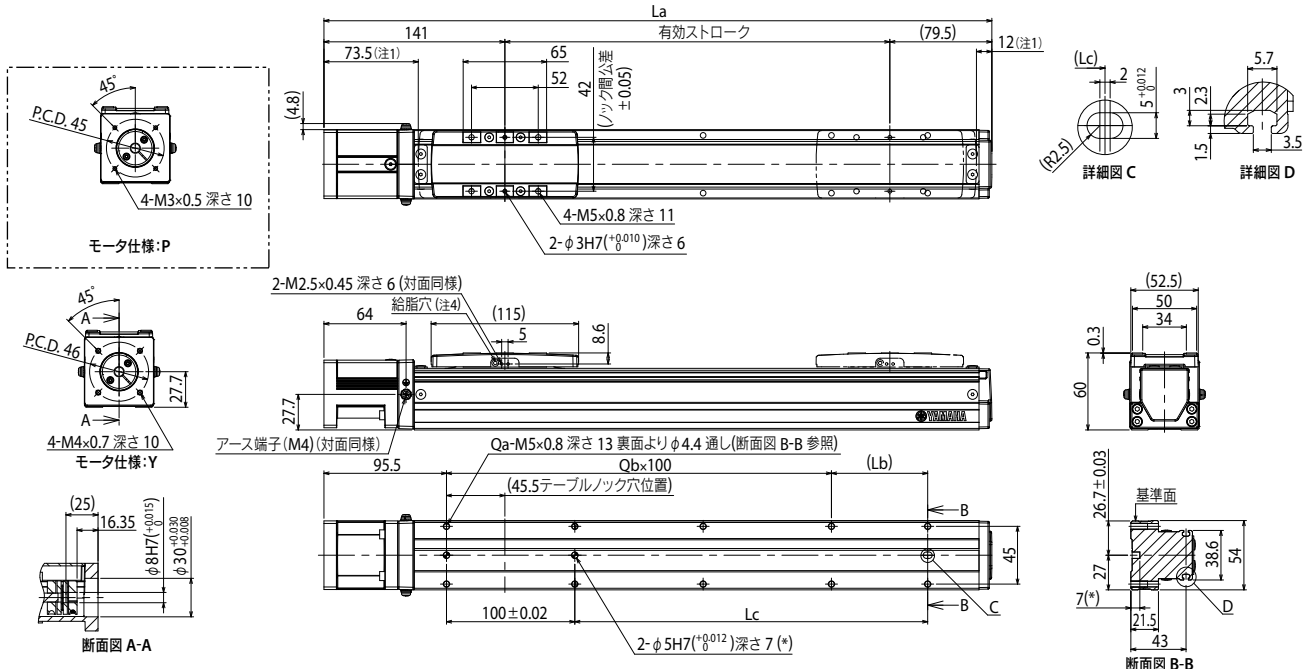

有効ストローク	50	100	150	200	250	300	350	400	450	500	550	600	650	700	750	800
La	270.5	320.5	370.5	420.5	470.5	520.5	570.5	620.5	670.5	720.5	770.5	820.5	870.5	920.5	970.5	1020.5
Lb	25	75	25	75	25	75	25	75	25	75	25	75	25	75	25	75
Lc	25	75	125	175	225	275	325	375	425	475	525	575	625	675	725	775
Qa	6	6	8	8	10	10	12	12	14	14	16	16	18	18	20	20
Qb	1	1	2	2	3	3	4	4	5	5	6	6	7	7	8	8
本体質量 (kg)	1.6	1.8	1.9	2.1	2.4	2.5	2.5	2.7	2.8	2.9	3.1	3.3	3.4	3.6	3.7	4.1
最高速度 (mm/sec)	リード20	1333														
	リード10	666														
	リード5	333														
	リード2	133														
速度設定	-															

- 注1. 両端からのメカストップによる停止位置です。
- 注2. モータ取付用専用部品は、お客様にて取付、調整を行ってください。詳細はマニュアルをご参照ください。
- 注3. 取付通し穴で、本体取付に使用する六角穴付ボルト<M4×0.7>は、首下長さ<≦30 mm以上>を推奨します。取付タッブ穴で、本体取付に使用する六角穴付ボルト<M5×0.8>は、首下長さ<≦梁台の厚さ+10 mm以下>を推奨します。(詳細P.34参照)
- 注4. 給脂用ノズルセット(推奨)(詳細P.34参照) 部品番号: KFU-M3861-00

特長

Basicモデル LBAS

LBAS 加速度/減速度 慣性モーメント

Advancedモデル LGXS

LGXS 加速度/減速度 慣性モーメント

オプション

● モータ取付: ストレート (S)

ストローク	標準価格	ストローク	標準価格
50	¥57,000	450	¥65,000
100	¥58,000	500	¥66,000
150	¥59,000	550	¥67,000
200	¥60,000	600	¥68,000
250	¥61,000	650	¥69,000
300	¥62,000	700	¥70,000
350	¥63,000	750	¥71,000
400	¥64,000	800	¥72,000

※ 税別価格  
※ 在庫はWEBサイトにてご確認ください。

● モータ取付: 折曲げ (A)

ストローク	標準価格	ストローク	標準価格
50	¥74,000	450	¥82,000
100	¥75,000	500	¥83,000
150	¥76,000	550	¥84,000
200	¥77,000	600	¥85,000
250	¥78,000	650	¥86,000
300	¥79,000	700	¥87,000
350	¥80,000	750	¥88,000
400	¥81,000	800	¥89,000

※ 税別価格  
※ 在庫はWEBサイトにてご確認ください。

特長

Basicモデル LBAS

LBAS

加速度 / 減速度  
慣性モーメント

Advancedモデル LGXS

LGXS

加速度 / 減速度  
慣性モーメント

オプション

LBAS05 折曲げタイプ (A)

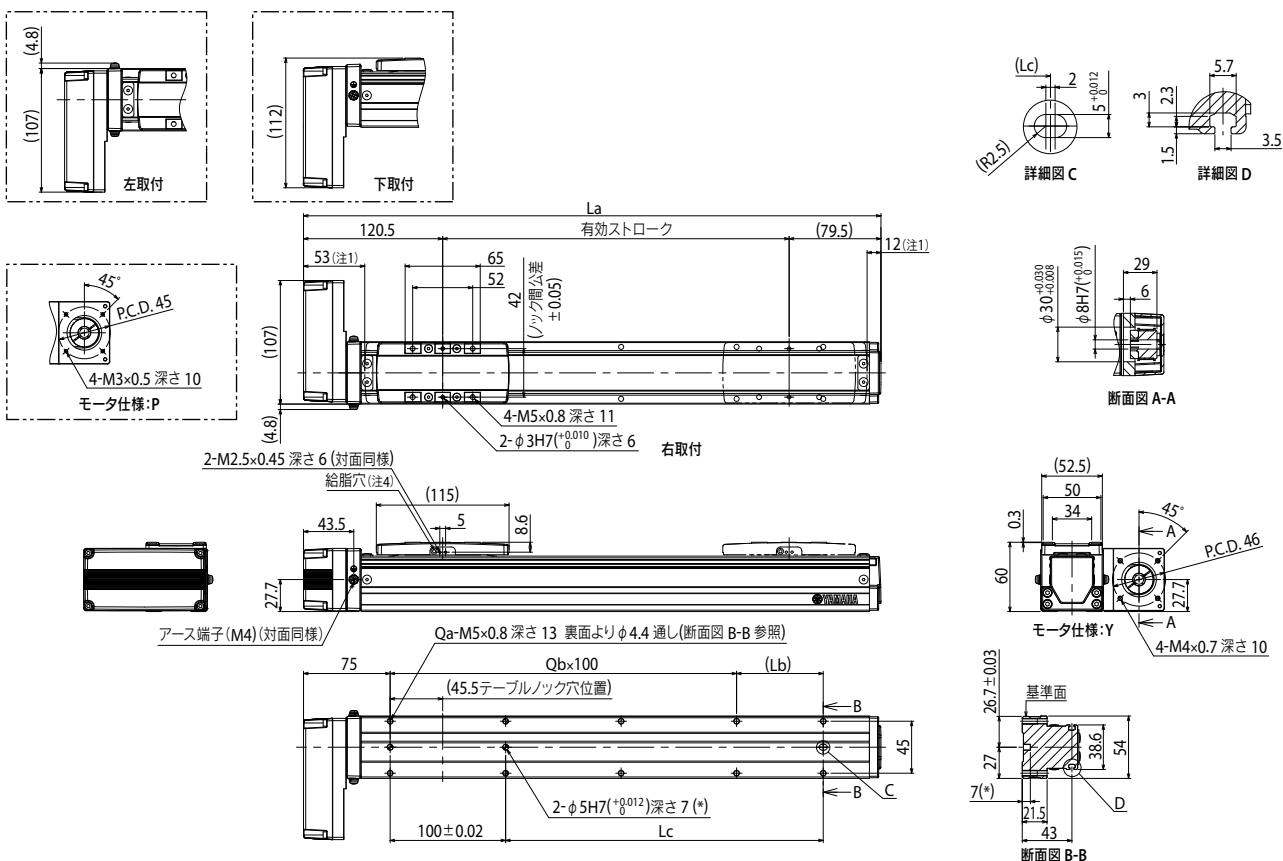

有効ストローク	50	100	150	200	250	300	350	400	450	500	550	600	650	700	750	800
La	250	300	350	400	450	500	550	600	650	700	750	800	850	900	950	1000
Lb	25	75	25	75	25	75	25	75	25	75	25	75	25	75	25	75
Lc	25	75	125	175	225	275	325	375	425	475	525	575	625	675	725	775
Qa	6	6	8	8	10	10	12	12	14	14	16	16	18	18	20	20
Qb	1	1	2	2	3	3	4	4	5	5	6	6	7	7	8	8
本体質量 (kg)	1.7	1.8	2	2.2	2.4	2.6	2.6	2.8	2.9	3	3.2	3.3	3.5	3.6	3.8	4.1
最高速度 (mm/sec)	リード20											1133	933	799	666	599
	リード10											566	466	399	333	299
	リード5											283	233	199	166	149
	リード2											113	93	79	66	59
速度設定											85%	70%	60%	50%	45%	

注1. 両端からのメカストッパによる停止位置です。  
注2. モータ取付用専用部品は、お客様にて取付、調整を行ってください。詳細はマニュアルをご参照ください。  
注3. 取付通し穴で、本体取付に使用する六角穴付ボルト<M4×0.7>は、首下長さ<<30 mm以上>>を推奨します。  
取付タップ穴で、本体取付に使用する六角穴付ボルト<M5×0.8>は、首下長さ<<架台の厚さ+10 mm以下>>を推奨します。  
注4. 給脂用ノズルセット(詳細P.34参照) 部品番号: KFU-M3861-00

# LBAS08 Basicモデル

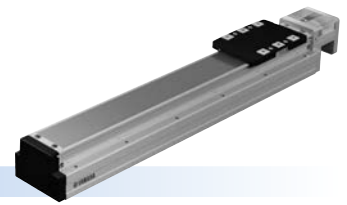

## ● モータレス単軸アクチュエータ

### ■ 注文型式

<b>LBAS08</b>				
本体	リード指定 20:20 mm 10:10 mm 5:5 mm	形状 S:ストレート A:折曲げ	モータ仕様 Y:Y仕様(下記参照) P:P仕様(下記参照) K:K仕様(下記参照)	ストローク 50~1100 (50mmピッチ)

### 【ご注意】

本製品はモータが取り付けられておりません。  
モータおよびドライバは、お客さまにて準備、取り付け、調整を行ってください。  
モータの取り付け方法は、本マニュアルを参照し、適切に取り付けてください。  
モータの調整は、お客さまにて準備されたモータのマニュアルなどをご確認ください。  
振動・共振が発生する状態で運転をすると、製品寿命が低下する恐れがあります。  
適合モータによっては製品性能を満たさないこともあります。  
モータ取付用専用部品は、お客様にて取付、調整を行ってください。

### ■ 基本仕様

適用モータ	200 W
繰り返し位置決め精度*1	±0.01 mm
減速機構	転造ボールねじφ16 (C7級)
ストローク	50 mm ~ 1100 mm (50 mmピッチ)
最高速度*2 (相当)	1200 mm/sec 600 mm/sec 300 mm/sec
ボールネジリード	20 mm 10 mm 5 mm
最大可搬質量*3 水平 (相当)	40 kg 80 kg 100 kg
定格推力*3 (相当)	8 kg 20 kg 30 kg
本体最大断面外形	W 82 mm × H 78 mm
全長	ST + 278 mm
使用環境温度、湿度	0~40℃, 35~80%RH (結露なきこと)

\*1. 片振りでの繰り返し位置決め精度  
\*2. 移動距離が短い場合や動作条件によっては最高速度に達しない場合があります。  
\*3. 定格推力・最大可搬質量は取付けられたモータが定格のトルクを出力するものと想定した値です。  
※ 加速度/減速度・慣性モーメントはP.13をご参照ください。

### ■ 許容オーバーハング量\*

<b>LBAS08-20</b>	<b>壁面取付使用時</b> (単位:mm)	<b>垂直使用時</b> (単位:mm)
水平使用時 (単位:mm)	水平使用時 (単位:mm)	垂直使用時 (単位:mm)

<b>LBAS08-10</b>	<b>壁面取付使用時</b> (単位:mm)	<b>垂直使用時</b> (単位:mm)
水平使用時 (単位:mm)	水平使用時 (単位:mm)	垂直使用時 (単位:mm)

\* ガイド寿命10,000 km時のスライダ上面センターより搬送重心までの距離です。  
※ 寿命計算時のストロークは600 mm。

### ■ 静的許容モーメント

	(単位:N・m)
MY	221
MP	309
MR	343

## LBAS08 ストレートタイプ (S)

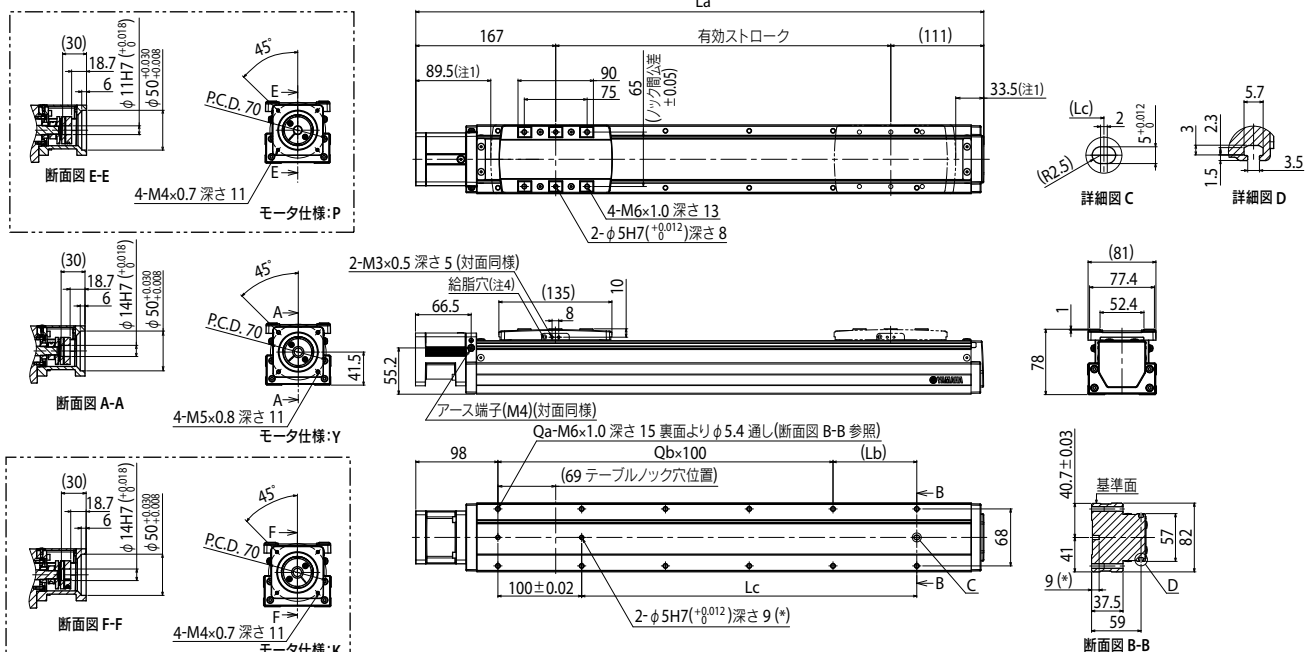

有効ストローク	50	100	150	200	250	300	350	400	450	500	550	600	650	700	750	800	850	900	950	1000	1050	1100	
La	328	378	428	478	528	578	628	678	728	778	828	878	928	978	1028	1078	1128	1178	1228	1278	1328	1378	
Lb	50	100	50	100	50	100	50	100	50	100	50	100	50	100	50	100	50	100	50	100	50	100	
Lc	50	100	150	200	250	300	350	400	450	500	550	600	650	700	750	800	850	900	950	1000	1050	1100	
Qa	6	6	8	8	10	10	12	12	14	14	16	16	18	18	20	20	22	22	24	24	26	26	
Qb	1	1	2	2	3	3	4	4	5	5	6	6	7	7	8	8	9	9	10	10	11	11	
本体質量 (kg)	3.7	4.1	4.5	4.8	5.2	5.5	5.8	6.2	6.5	6.8	7.2	7.5	7.9	8.2	8.5	8.8	9.2	9.4	9.8	10.1	10.5	10.9	
リード20	1200																						
最高速度	600																						
リード10	510																						
リード5	255																						
速度設定	85%																						

注1. 両端からのメカストッパによる停止位置です。  
注2. モータ取付用専用部品は、お客様にて取付、調整を行ってください。詳細はマニュアルをご参照ください。  
注3. 取付通し穴で、本体取付に使用する六角穴付ボルト<M5×0.8>は、首下長さ<≦45 mm以上>を推奨します。  
取付タブ穴で、本体取付に使用する六角穴付ボルト<M6×1.0>は、首下長さ<≦架台の厚さ+15 mm以下>を推奨します。  
注4. 給脂用ノズルセット(推奨)(詳細P.34参照) 部品番号: KFU-M3861-00

特長

Basicモデル LBAS

LBAS 加速度/減速度 慣性モーメント

Advancedモデル LGXS

LGXS 加速度/減速度 慣性モーメント

オプション



● モータ取付: ストレート (S)

ストローク	標準価格	ストローク	標準価格
50	¥71,000	600	¥82,000
100	¥72,000	650	¥83,000
150	¥73,000	700	¥84,000
200	¥74,000	750	¥85,000
250	¥75,000	800	¥86,000
300	¥76,000	850	¥87,000
350	¥77,000	900	¥88,000
400	¥78,000	950	¥89,000
450	¥79,000	1000	¥90,000
500	¥80,000	1050	¥91,000
550	¥81,000	1100	¥92,000

※ 税別価格  
※ 在庫はWEBサイトにてご確認ください。

● モータ取付: 折曲げ (A)

ストローク	標準価格	ストローク	標準価格
50	¥88,000	600	¥99,000
100	¥89,000	650	¥100,000
150	¥90,000	700	¥101,000
200	¥91,000	750	¥102,000
250	¥92,000	800	¥103,000
300	¥93,000	850	¥104,000
350	¥94,000	900	¥105,000
400	¥95,000	950	¥106,000
450	¥96,000	1000	¥107,000
500	¥97,000	1050	¥108,000
550	¥98,000	1100	¥109,000

※ 税別価格  
※ 在庫はWEBサイトにてご確認ください。

特長

Basicモデル LBAS

LBAS

加速度 / 減速度  
慣性モーメント

Advancedモデル LGXS

LGXS

加速度 / 減速度  
慣性モーメント

オプション

LBAS08 折曲げタイプ (A)

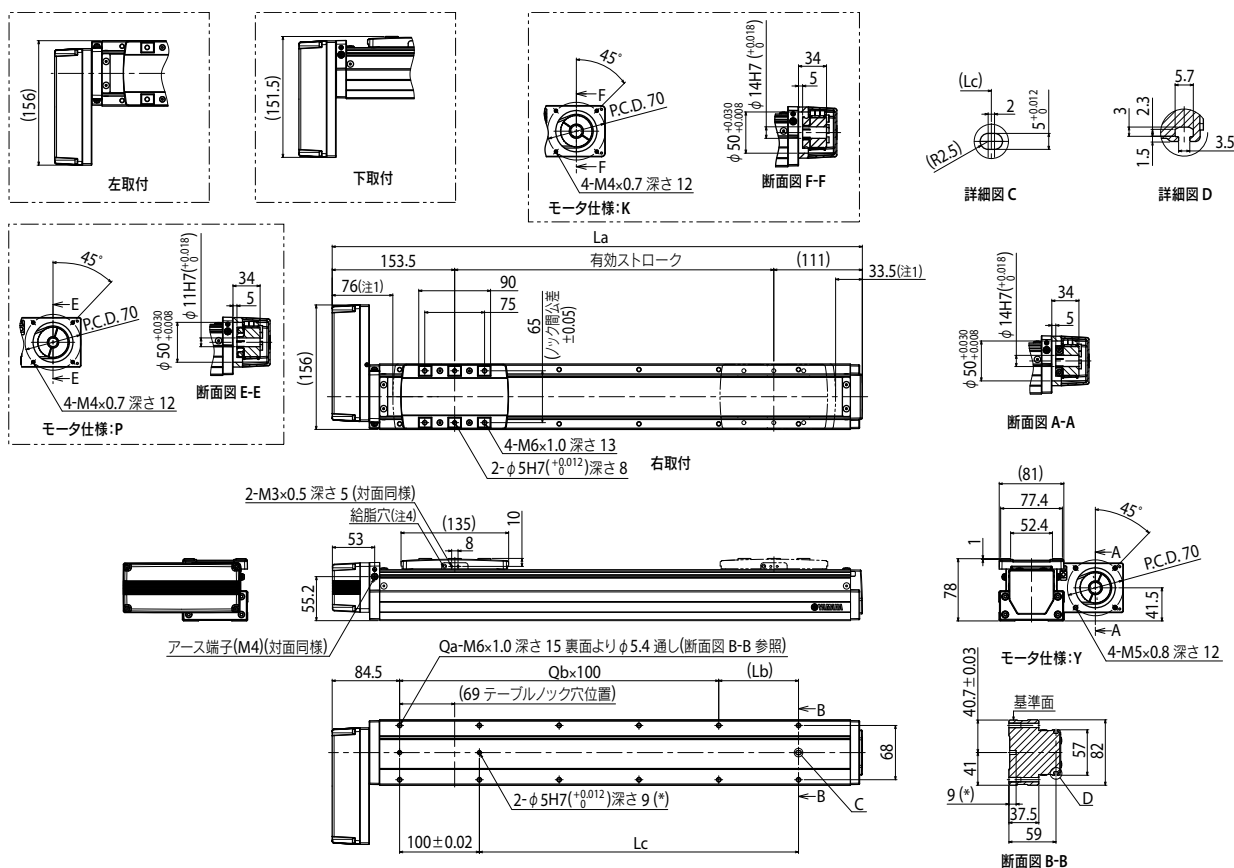

有効ストローク	50	100	150	200	250	300	350	400	450	500	550	600	650	700	750	800	850	900	950	1000	1050	1100
La	314.5	364.5	414.5	464.5	514.5	564.5	614.5	664.5	714.5	764.5	814.5	864.5	914.5	964.5	1014.5	1064.5	1114.5	1164.5	1214.5	1264.5	1314.5	1364.5
Lb	50	100	50	100	50	100	50	100	50	100	50	100	50	100	50	100	50	100	50	100	50	100
Lc	50	100	150	200	250	300	350	400	450	500	550	600	650	700	750	800	850	900	950	1000	1050	1100
Qa	6	6	8	8	10	10	12	12	14	14	16	16	18	18	20	20	22	22	24	24	26	26
Qb	1	1	2	2	3	3	4	4	5	5	6	6	7	7	8	8	9	9	10	10	11	11
本体質量 (kg)	4.1	4.5	4.9	5.2	5.6	5.9	6.2	6.6	6.9	7.2	7.6	7.9	8.3	8.6	8.9	9.2	9.6	9.8	10.2	10.5	10.9	11.3
リード20							1200															
最高速度							600															
リード10							300															
リード5							300															
速度設定							-															

注1. 両端からのメカストッパによる停止位置です。  
注2. モータ取付専用部品は、お客様にて取付、調整を行ってください。詳細はマニュアルをご参照ください。  
注3. 取付通し穴で、本体取付に使用する六角穴付ボルト<M5×0.8>は、首下長さ<45mm以上>を推奨します。  
取付タップ穴で、本体取付に使用する六角穴付ボルト<M6×1.0>は、首下長さ<架台の厚さ+15mm以下>を推奨します。  
注4. 給脂用ノズルセット(推奨)(詳細P.34参照) 部品番号: KFU-M3861-00

# 加速度/減速度・慣性モーメント (Basicモデル)

## ■ 加速度/減速度

### LBAS04

機種	LBAS04 -6 水平/壁掛	LBAS04 -6 垂直	LBAS04 -12 水平/壁掛	LBAS04 -12 垂直
搬送質量 [kg]	加速度/減速度 [m/s <sup>2</sup> ]	加速度/減速度 [m/s <sup>2</sup> ]	加速度/減速度 [m/s <sup>2</sup> ]	加速度/減速度 [m/s <sup>2</sup> ]
0	2.1	2.1	4.2	3.6
1	1.91	2.1	3.84	2.4
2	1.7	1.64	2.99	1.8
3	1.53	1.34	2.45	
4	1.4	1.14	2.07	
5	1.28	0.99	1.8	
6	1.18		1.58	
7	1.1		1.42	
8	1.02		1.28	
9	0.96		1.17	
10	0.9		1.08	
11	0.85		1	
12	0.81		0.93	
13	0.77			
14	0.73			
15	0.7			
16	0.67			
17	0.64			
18	0.61			
19	0.59			
20	0.57			

## ■ 搬送質量-加速度/減速度グラフ (目安)

### LBAS04-6

水平 / 壁掛

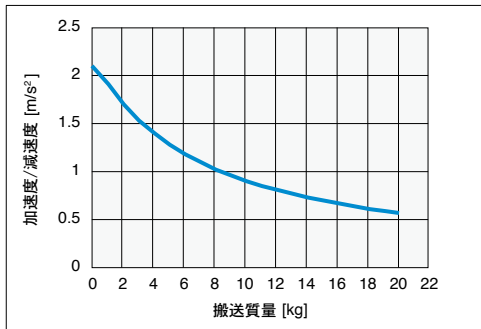

垂直

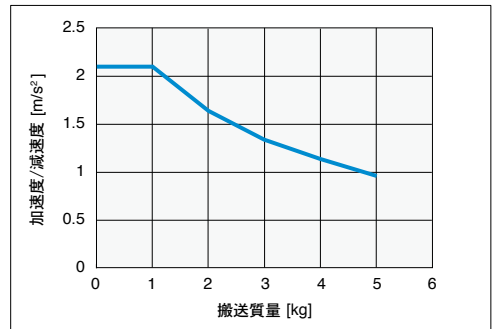

### LBAS04-12

水平 / 壁掛

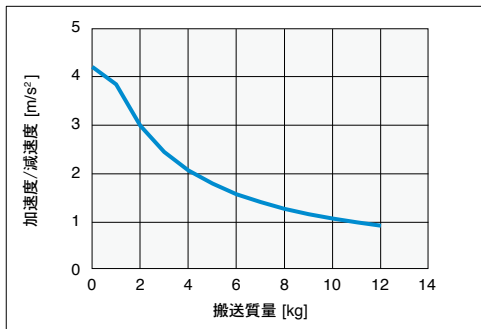

垂直

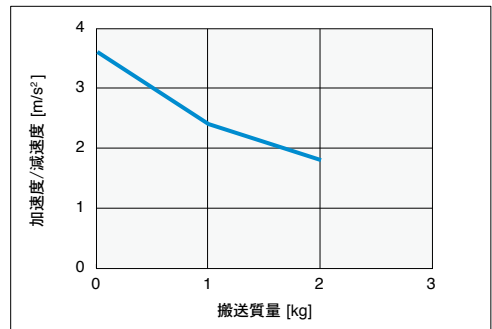

## ■ 慣性モーメント

### LBAS04

[kg·m <sup>2</sup> ×10 <sup>-4</sup> ]	有効ストローク [mm]															
機種	50	100	150	200	250	300	350	400	450	500	550	600	650	700	750	800
LBAS04-6	0.060	0.063	0.067	0.071	0.075	0.079	0.083	0.087	0.090	0.094	0.098	0.102	0.106	0.110	0.114	0.117
LBAS04-12	0.069	0.072	0.076	0.080	0.084	0.088	0.092	0.096	0.099	0.103	0.107	0.111	0.115	0.119	0.123	0.126

■ 加速度/減速度

LBAS05

機種	LBAS05 -2 水平/壁掛	LBAS05 -2 垂直	LBAS05 -5 水平/壁掛	LBAS05 -5 垂直	LBAS05 -10 水平/壁掛	LBAS05 -10 垂直	LBAS05 -20 水平/壁掛	LBAS05 -20 垂直
搬送質量 [kg]	加速度/減速度 [m/s <sup>2</sup> ]	加速度/減速度 [m/s <sup>2</sup> ]	加速度/減速度 [m/s <sup>2</sup> ]	加速度/減速度 [m/s <sup>2</sup> ]	加速度/減速度 [m/s <sup>2</sup> ]	加速度/減速度 [m/s <sup>2</sup> ]	加速度/減速度 [m/s <sup>2</sup> ]	加速度/減速度 [m/s <sup>2</sup> ]
0	1.3	1	3.04	3.34	4.64	4.86	7.44	7.44
1	1.27	0.95	2.97	3.18	4.44	4.56	7.44	6.99
2	1.24	0.91	2.91	3.03	4.25	4.3	7.44	5.65
3	1.22	0.86	2.85	2.88	4.07	4.06	7.44	3.42
4	1.19	0.82	2.79	2.73	3.9	3.85	7.44	
5	1.17	0.77	2.73	2.58	3.73	3.66	7.44	
6	1.14	0.73	2.67	2.43	3.57	3.49	6.64	
7	1.11	0.68	2.61	2.28	3.41		6	
8	1.09	0.64	2.55	2.13	3.27		5.47	
9	1.06	0.59	2.49	1.98	3.12		5.02	
10	1.04	0.55	2.43	1.83	2.99		4.65	
11	1.01	0.5	2.37	1.68	2.86		4.32	
12	0.98	0.46	2.31	1.53	2.74		4.04	
13	0.96	0.41	2.24		2.62			
14	0.93	0.37	2.18		2.51			
15	0.91	0.32	2.12		2.41			
16	0.88		2.06		2.31			
17	0.85		2		2.22			
18	0.83		1.94		2.14			
19	0.8		1.88		2.06			
20	0.78		1.82		1.99			
21	0.75		1.76		1.93			
22	0.72		1.7		1.87			
23	0.7		1.64		1.82			
24	0.67		1.58		1.77			
25	0.65		1.52					
26	0.62		1.45					
27	0.59		1.39					
28	0.57		1.33					
29	0.54		1.27					
30	0.52		1.21					
31	0.49		1.15					
32	0.46		1.09					
33	0.44		1.03					
34	0.41		0.97					
35	0.39		0.91					
36	0.36		0.85					
37	0.33		0.79					
38	0.31		0.72					
39	0.28		0.66					
40	0.26		0.6					
41	0.23							
42	0.2							
43	0.18							
44	0.15							
45	0.13							

■ 搬送質量-加速度/減速度グラフ (目安)

LBAS05-2

水平 / 壁掛

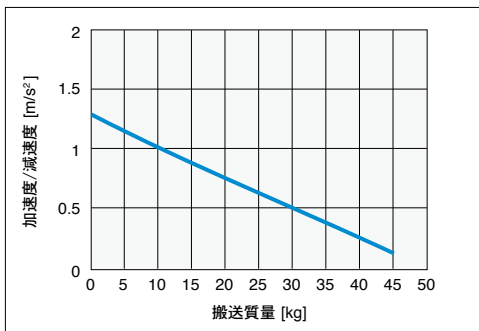

垂直

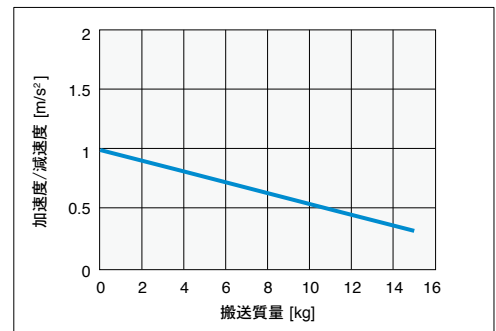

LBAS05-5

水平 / 壁掛

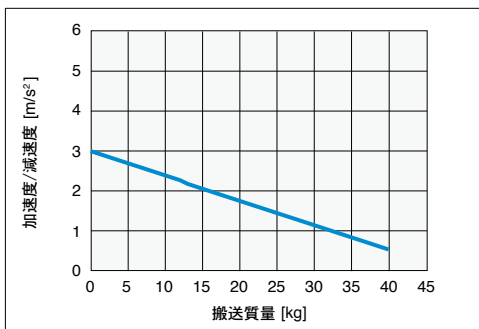

垂直

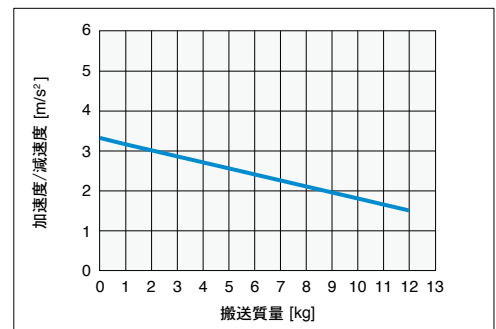

特長

Basicモデル LBAS

LBAS | 加速度 / 減速度  
慣性モーメント

Advancedモデル LGXS

LGXS | 加速度 / 減速度  
慣性モーメント

オプション

# 加速度/減速度・慣性モーメント (Basicモデル)

## ■ 搬送質量-加速度/減速度グラフ (目安)

### LBAS05-10

水平 / 壁掛

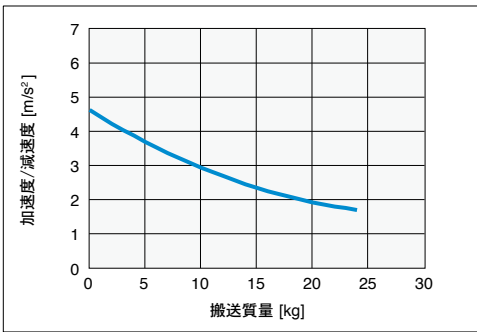

垂直

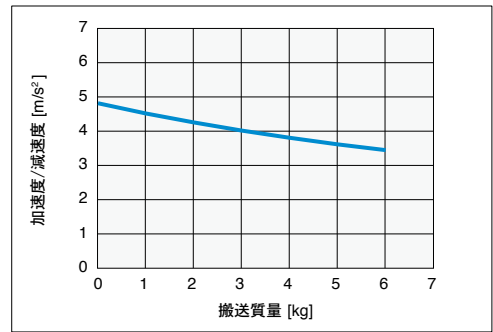

### LBAS05-20

水平 / 壁掛

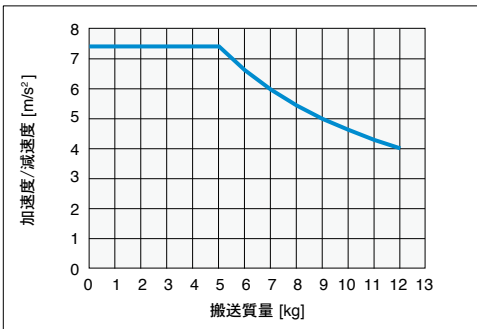

垂直

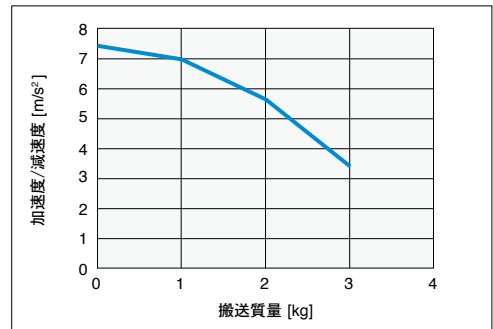

## ■ 慣性モーメント

### LBAS05

[kg·m <sup>2</sup> ×10 <sup>-4</sup> ]	有効ストローク [mm]															
機種	50	100	150	200	250	300	350	400	450	500	550	600	650	700	750	800
LBAS05-2	0.082	0.090	0.098	0.106	0.114	0.122	0.130	0.138	0.146	0.154	0.162	0.170	0.178	0.186	0.194	0.202
LBAS05-5	0.085	0.093	0.101	0.109	0.117	0.125	0.133	0.141	0.149	0.157	0.165	0.173	0.181	0.189	0.197	0.205
LBAS05-10	0.097	0.105	0.113	0.121	0.129	0.137	0.145	0.153	0.161	0.169	0.177	0.185	0.193	0.201	0.209	0.217
LBAS05-20	0.145	0.153	0.161	0.169	0.177	0.185	0.193	0.201	0.209	0.217	0.224	0.232	0.240	0.248	0.256	0.264

特長

Basicモデル LBAS

LBAS | 加速度 / 減速度  
慣性モーメント

Advancedモデル LGXS

LGXS | 加速度 / 減速度  
慣性モーメント

オプション

■ 加速度/減速度

LBAS08

機種	LBAS08-5		LBAS08-10		LBAS08-20	
	水平/壁掛	垂直	水平/壁掛	垂直	水平/壁掛	垂直
搬送質量 [kg]	加速度/減速度 [m/s <sup>2</sup> ]	加速度/減速度 [m/s <sup>2</sup> ]	加速度/減速度 [m/s <sup>2</sup> ]	加速度/減速度 [m/s <sup>2</sup> ]	加速度/減速度 [m/s <sup>2</sup> ]	加速度/減速度 [m/s <sup>2</sup> ]
0	1.65	1.65	6.09	4.79	8.51	8.5
1	1.63	1.62	5.97	4.54	8.2	7.39
2	1.62	1.59	5.86	4.31	7.9	6.42
3	1.6	1.57	5.74	4.09	7.61	5.59
4	1.59	1.54	5.63	3.88	7.33	4.89
5	1.58	1.51	5.52	3.68	7.05	4.33
6	1.56	1.49	5.42	3.5	6.77	3.91
7	1.55	1.46	5.31	3.32	6.51	3.62
8	1.54	1.44	5.21	3.16	6.24	3.46
9	1.52	1.41	5.1	3.01	5.99	
10	1.51	1.38	5	2.87	5.74	
11	1.5	1.36	4.9	2.74	5.5	
12	1.49	1.33	4.8	2.62	5.26	
13	1.47	1.3	4.7	2.52	5.03	
14	1.46	1.28	4.61	2.42	4.8	
15	1.45	1.25	4.51	2.34	4.58	
16	1.43	1.23	4.42	2.27	4.37	
17	1.42	1.2	4.33	2.21	4.16	
18	1.41	1.17	4.24	2.16	3.96	
19	1.4	1.15	4.15	2.13	3.76	
20	1.38	1.12	4.06	2.1	3.57	
21	1.37	1.09	3.98		3.38	
22	1.36	1.07	3.89		3.21	
23	1.35	1.04	3.81		3.03	
24	1.34	1.02	3.73		2.87	
25	1.32	0.99	3.65		2.71	
26	1.31	0.96	3.57		2.55	
27	1.3	0.94	3.49		2.4	
28	1.29	0.91	3.42		2.26	
29	1.28	0.88	3.34		2.13	
30	1.26	0.86	3.27		1.99	
31	1.25		3.2		1.87	
32	1.24		3.13		1.75	
33	1.23		3.06		1.64	
34	1.22		2.99		1.53	
35	1.21		2.93		1.43	
36	1.19		2.86		1.34	
37	1.18		2.8		1.25	
38	1.17		2.74		1.16	
39	1.16		2.68		1.09	
40	1.15		2.62		1.02	
41	1.14		2.57			
42	1.13		2.51			
43	1.12		2.46			
44	1.11		2.41			
45	1.09		2.36			
46	1.08		2.31			
47	1.07		2.26			
48	1.06		2.21			
49	1.05		2.17			
50	1.04		2.12			
51	1.03		2.08			
52	1.02		2.04			
53	1.01		2			
54	1		1.96			
55	0.99		1.93			
56	0.98		1.89			
57	0.97		1.86			
58	0.96		1.83			
59	0.95		1.8			
60	0.94		1.77			
61	0.93		1.74			
62	0.92		1.72			
63	0.91		1.69			
64	0.9		1.67			
65	0.89		1.65			
66	0.88		1.63			
67	0.87		1.61			
68	0.86		1.59			
69	0.85		1.57			
70	0.84		1.56			
71	0.84		1.55			
72	0.83		1.54			
73	0.82		1.53			
74	0.81		1.52			
75	0.8		1.51			
76	0.79		1.51			
77	0.78		1.5			
78	0.77		1.5			
79	0.76		1.5			
80	0.76		1.5			
81	0.75					
82	0.74					
83	0.73					
84	0.72					
85	0.71					
86	0.71					
87	0.7					
88	0.69					
89	0.68					

機種	LBAS08-5		LBAS08-10		LBAS08-20	
	水平/壁掛	垂直	水平/壁掛	垂直	水平/壁掛	垂直
搬送質量 [kg]	加速度/減速度 [m/s <sup>2</sup> ]	加速度/減速度 [m/s <sup>2</sup> ]	加速度/減速度 [m/s <sup>2</sup> ]	加速度/減速度 [m/s <sup>2</sup> ]	加速度/減速度 [m/s <sup>2</sup> ]	加速度/減速度 [m/s <sup>2</sup> ]
90	0.67					
91	0.67					
92	0.66					
93	0.65					
94	0.64					
95	0.63					
96	0.63					
97	0.62					
98	0.61					
99	0.6					
100	0.6					

特長

Basicモデル LBAS

LBAS | 加速度 / 減速度  
慣性モーメント

Advancedモデル LGXS

LGXS | 加速度 / 減速度  
慣性モーメント

オプション

# 加速度/減速度・慣性モーメント (Basicモデル)

## ■ 搬送質量-加速度/減速度グラフ (目安)

### LBAS08-5

水平 / 壁掛

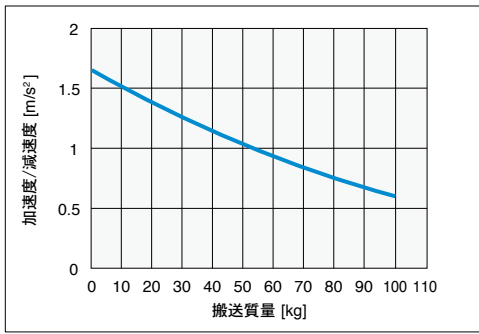

垂直

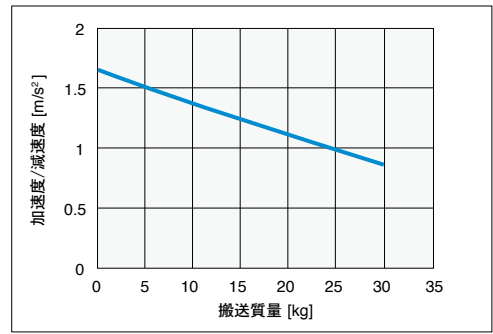

### LBAS08-10

水平 / 壁掛

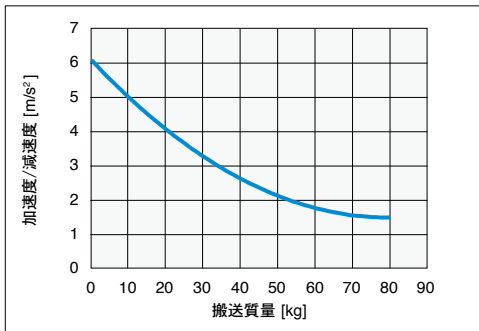

垂直

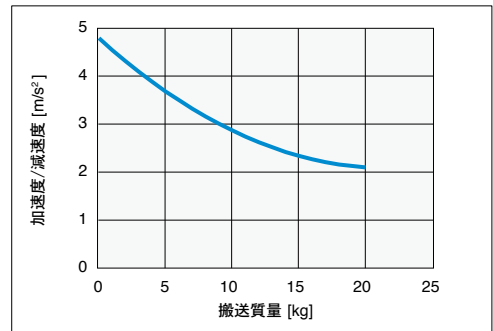

### LBAS08-20

水平 / 壁掛

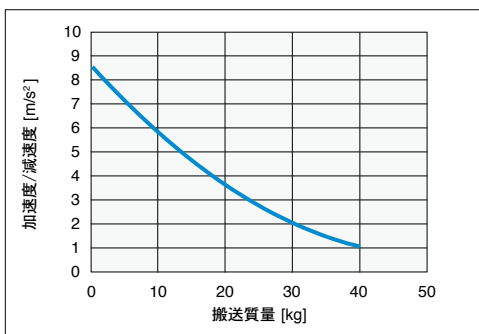

垂直

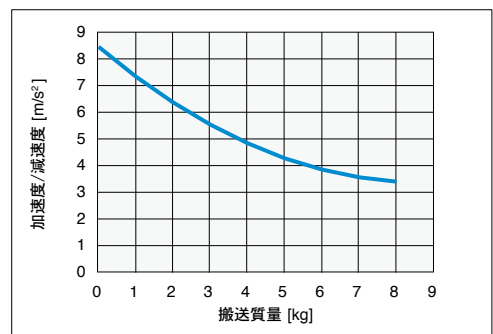

## ■ 慣性モーメント

### LBAS08

[kg·m <sup>2</sup> ×10 <sup>-4</sup> ]	有効ストローク [mm]																					
機種	50	100	150	200	250	300	350	400	450	500	550	600	650	700	750	800	850	900	950	1000	1050	1100
LBAS08-5	0.160	0.168	0.176	0.184	0.192	0.200	0.208	0.216	0.224	0.232	0.240	0.248	0.256	0.263	0.271	0.279	0.287	0.295	0.303	0.311	0.319	0.327
LBAS08-10	0.190	0.198	0.206	0.214	0.222	0.230	0.238	0.246	0.254	0.261	0.269	0.277	0.285	0.293	0.301	0.309	0.317	0.325	0.333	0.341	0.349	0.357
LBAS08-20	0.309	0.317	0.325	0.333	0.341	0.349	0.357	0.365	0.373	0.381	0.389	0.397	0.405	0.413	0.421	0.429	0.437	0.445	0.453	0.461	0.469	0.477

特長

Basicモデル LBAS

LBAS 加速度 / 減速度 慣性モーメント

Advancedモデル LGXS

LGXS 加速度 / 減速度 慣性モーメント

オプション

# LGXS05

● モータレス単軸アクチュエータ

## ■ 注文型式

### LGXS05

本体	リード指定	ストローク
	20:20 mm 10:10 mm 5:5 mm	50~800 (50mmピッチ)

※税別価格

ストローク	標準価格	ストローク	標準価格
50	¥66,000	700/750	¥87,000
100/150	¥69,000	800	¥90,000
200/250	¥72,000		
300/350	¥75,000		
400/450	¥78,000		
500/550	¥81,000		
600/650	¥84,000		

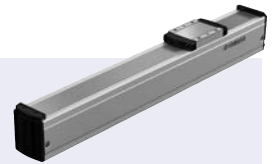

モータ折曲げユニット

製品型式	標準価格
GX-BEND-40	¥33,000

## 【ご注意】

本製品はモータが取り付けられておりません。モータおよびドライバは、お客さまにて準備、取り付け、調整を行ってください。モータの取り付け方法は、本マニュアルを参照し、適切に取り付けてください。モータの調整は、お客さまにて準備されたモータのマニュアルなどをご確認ください。振動・共振が発生する状態で運転をすると、製品寿命が低下する恐れがあります。適合モータによっては製品性能を満たさないこともあります。

## ■ 基本仕様

適用モータ	50 W
繰返し位置決め精度 <sup>※1</sup>	±0.005 mm
減速機構	研削ボールねじφ12 (C5級)
ストローク	50 mm~800 mm (50 mmピッチ)
最高速度 <sup>※2</sup> (相当)	1333 mm/sec 666 mm/sec 333 mm/sec
ボールネジリード	20 mm 10 mm 5 mm
最大可搬質量 <sup>※3</sup>	水平 5 kg, 8 kg, 13 kg 垂直 2 kg, 4 kg, 8 kg
定格推力 <sup>※3</sup> (相当)	41 N, 69 N, 138 N
本体最大断面外形	W 48 mm × H 65 mm
全長	ST + 131.5 mm
クリーン度 <sup>※4</sup>	ISO CLASS 3 (ISO14644-1)相当
吸引量エア <sup>※5</sup>	30 Nℓ/min~100 Nℓ/min
使用環境温度、湿度	0~40℃, 35~80%RH (結露なきこと)

- ※1. 片振りでの繰返し位置決め精度
  - ※2. 移動距離が短い場合や動作条件によっては最高速度に達しない場合があります。
  - ※3. 定格推力・最大可搬質量は取付けられたモータが定格のトルクを出力するものと想定した値です。
  - ※4. クリーン環境でご使用の際は吸引エア・継手を取付けてご使用ください。また、クリーン度は1000 mm/sec以下でご使用された時の洗浄度です。
  - ※5. 必要吸引量は使用条件、使用環境で異なります。
- ※ 加速度 / 減速度・慣性モーメントはP.22をご参照ください。

## ■ 許容オーバーハング量<sup>※</sup>

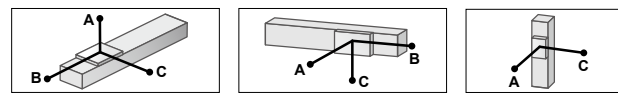

### LGXS05-20

水平使用時 (単位:mm)	壁面取付使用時 (単位:mm)			垂直使用時 (単位:mm)	
	A	B	C	A	C
2kg	900	270	351	324	812
5kg	583	112	159	119	427

### LGXS05-10

水平使用時 (単位:mm)	壁面取付使用時 (単位:mm)			垂直使用時 (単位:mm)	
	A	B	C	A	C
2kg	2506	382	625	585	2387
5kg	1368	149	246	195	1165
8kg	1038	90	150	95	747

### LGXS05-5

水平使用時 (単位:mm)	壁面取付使用時 (単位:mm)			垂直使用時 (単位:mm)	
	A	B	C	A	C
3kg	4635	281	497	439	4401
8kg	2211	101	179	117	1826
13kg	1599	59	105	42	1006

※ ガイド寿命10,000 km時のスライダ上面センターより搬送重心までの距離です。  
※ 寿命計算時のストロークは600 mm。

## ■ 静的許容モーメント

(単位:N・m)		
MY	MP	MR
24	27	23

## ■ 適合サーボモータ

仕様	フランジサイズ □40 フット数 50 W
メーカー名	型式
(株)安川電機	SGMJV-A5 SGM7J-A5
(株)キーエンス	SV-□005 SV2-□005 HF-KP053* HG-KR053* HK-KT053*
三菱電機(株)	

※ 折曲げユニット<GX-BEND-40>との組合せではシムプレート(t1)が必要となります。

折曲げユニット	シムプレート
製品型式	部品番号
GX-BEND-40	KES-M2295-00

## LGXS05

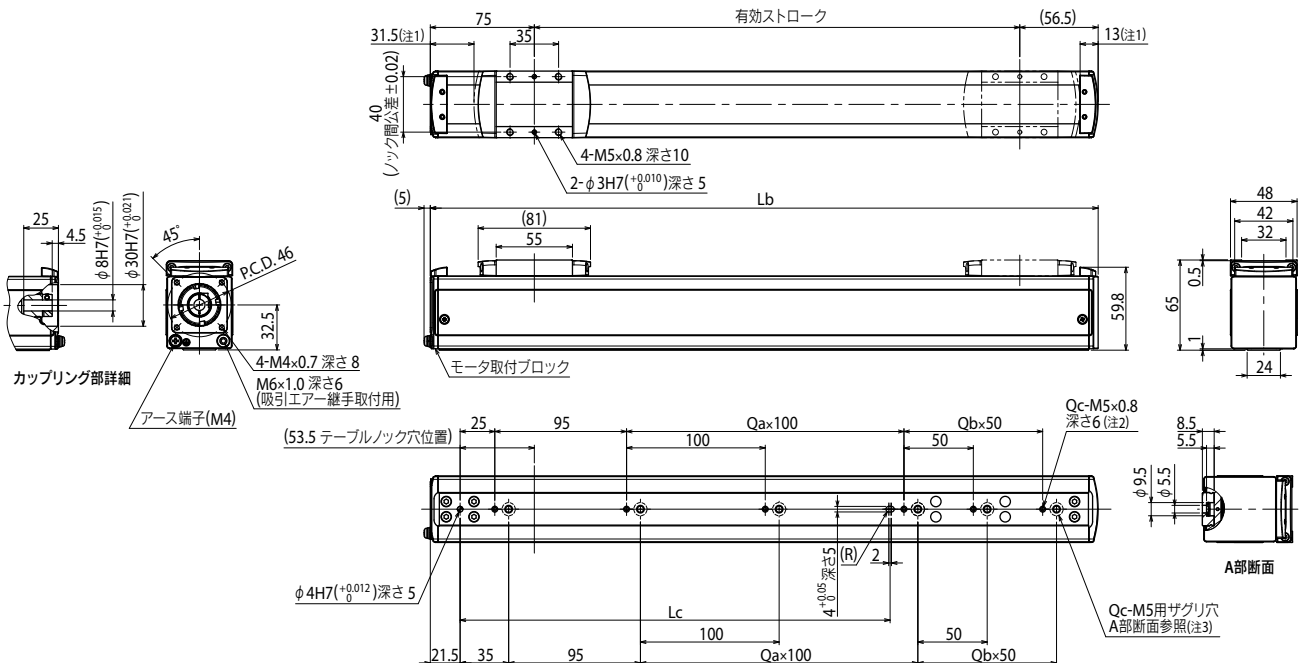

有効ストローク	50	100	150	200	250	300	350	400	450	500	550	600	650	700	750	800	
Lb	181.5	231.5	281.5	331.5	381.5	431.5	481.5	531.5	581.5	631.5	681.5	731.5	781.5	831.5	881.5	931.5	
Lc	110	110	110	110	310	310	310	310	310	310	610	610	610	610	610	610	
Qa	0	0	0	0	2	2	2	2	2	2	5	5	5	5	5	5	
Qb	0	1	2	3	0	1	2	3	4	5	0	1	2	3	4	5	
Qc	2	3	4	5	4	5	6	7	8	9	7	8	9	10	11	12	
本体質量(kg)	1.2	1.4	1.5	1.7	1.9	2.0	2.2	2.3	2.5	2.6	2.8	2.9	3.1	3.2	3.4	3.5	
最高速度 (mm/sec)	リード20											1333	1066	933	800	666	
	リード10											666	532	466	400	333	
	リード5											333	266	233	200	166	
	速度設定											—	80%	70%	60%	50%	

- 注1. 両端からのメカストップによる停止位置です。
- 注2. タップ穴にて本体取付する場合、セットスクリューを取外して固定してください。
- 注3. ザグリ穴(A部断面)にて本体取付する場合、内側よりキャップを取外して固定してください。使用する六角穴付ボルト(M5×0.8)は首下長さ15 mm以下としてください。

特長

Basicモデル LBAS

LBAS 加速度 / 減速度 慣性モーメント

Advancedモデル LGXS

LGXS 加速度 / 減速度 慣性モーメント

オプション

# LGXS05L

● モータレス単軸アクチュエータ

■ 注文型式

**LGXS05L**

本体	リード指定	ストローク
	20:20 mm 10:10 mm 5:5 mm	50~800 (50mmピッチ)

ストローク	標準価格	ストローク	標準価格
50	¥76,000	700/750	¥97,000
100/150	¥79,000	800	¥100,000
200/250	¥82,000		
300/350	¥85,000		
400/450	¥88,000		
500/550	¥91,000		
600/650	¥94,000		

※税別価格

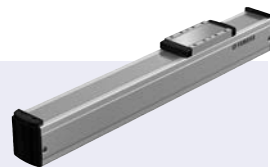

モータ折曲げユニット

製品型式	標準価格
GX-BEND-40	¥33,000

【ご注意】

本製品はモータが取り付けられておりません。モータおよびドライバは、お客さまにて準備、取り付け、調整を行ってください。モータの取り付け方法は、本マニュアルを参照し、適切に取り付けてください。モータの調整は、お客さまにて準備されたモータのマニュアルなどをご確認ください。振動・共振が発生する状態で運転をすると、製品寿命が低下する恐れがあります。適合モータによっては製品性能を満たさないこともあります。

■ 基本仕様

適用モータ	100 W
繰返し位置決め精度*1	±0.005 mm
減速機構	研削ボールねじφ12 (C5級)
ストローク	50 mm ~ 800 mm (50 mmピッチ)
最高速度*2 (相当)	1333 mm/sec 666 mm/sec 333 mm/sec
ボールネジリード	20 mm 10 mm 5 mm
最大可搬質量*3	水平 12 kg 垂直 3 kg
定格推力*3 (相当)	84 N 169 N 339 N
本体最大断面外形	W 48 mm × H 65 mm
全長	ST + 161.5 mm
クリーン度*4	ISO CLASS 3 (ISO14644-1)相当
吸引量エア*5	30 Nℓ/min ~ 100 Nℓ/min
使用環境温度、湿度	0 ~ 40 °C, 35 ~ 80 %RH (結露なきこと)

- \*1. 片振りでの繰返し位置決め精度
- \*2. 移動距離が短い場合や動作条件によっては最高速度に達しない場合があります。
- \*3. 定格推力・最大可搬質量は取り付けられたモータが定格のトルクを出力するものと想定した値です。
- \*4. クリーン環境でご使用の際は吸引エア継手を取付けてご使用ください。また、クリーン度は1000 mm/sec以下でご使用された時の洗浄度です。
- \*5. 必要吸引量は使用条件、使用環境で異なります。
- \* 加速度 / 減速度・慣性モーメントはP.23をご参照ください。

■ 許容オーバーハング量\*

LGXS05L-20	水平使用時 (単位: mm)			壁面取付使用時 (単位: mm)			垂直使用時 (単位: mm)			
	A	B	C	A	B	C	A	C		
3kg	1760	560	427	3kg	397	488	1599	1kg	1490	1490
8kg	739	201	154	8kg	107	128	528	2kg	732	732
12kg	611	134	105	12kg	52	61	331	3kg	480	480

LGXS05L-10	水平使用時 (単位: mm)			壁面取付使用時 (単位: mm)			垂直使用時 (単位: mm)			
	A	B	C	A	B	C	A	C		
6kg	2418	388	333	6kg	277	316	2194	4kg	554	554
12kg	1400	187	161	12kg	101	115	1086	6kg	360	360
24kg	875	86	74	24kg	12	14	276			

LGXS05L-5	水平使用時 (単位: mm)			壁面取付使用時 (単位: mm)			垂直使用時 (単位: mm)			
	A	B	C	A	B	C	A	C		
10kg	3144	254	225	10kg	162	181	2817	5kg	501	501
20kg	1850	120	106	20kg	42	47	1282	10kg	235	235
32kg	1560	70	62	32kg	0	0	0	12kg	190	190

\* ガイド寿命10,000 km時のスライダ上面センターより搬送重心までの距離です。  
\* 寿命計算時のストロークは600 mm。

■ 静的許容モーメント

(単位: N・m)		
MY	MP	MR
72	72	64

■ 適合サーボモータ

仕様	フランジサイズ	□ 40
	ワット数	100 W
メーカー名	型式	
(株)安川電機	SGMJV-01 SGMJ7-01	
(株)キーエンス	SV-□010 SV2-□010 HF-KP13* HG-KR13* HK-KT13*	
三菱電機(株)		

\* 折曲げユニット<GX-BEND-40>との組合せではシムプレート(t1)が必要となります。

折曲げユニット	シムプレート
製品型式	部品番号
GX-BEND-40	KES-M2295-00

## LGXS05L

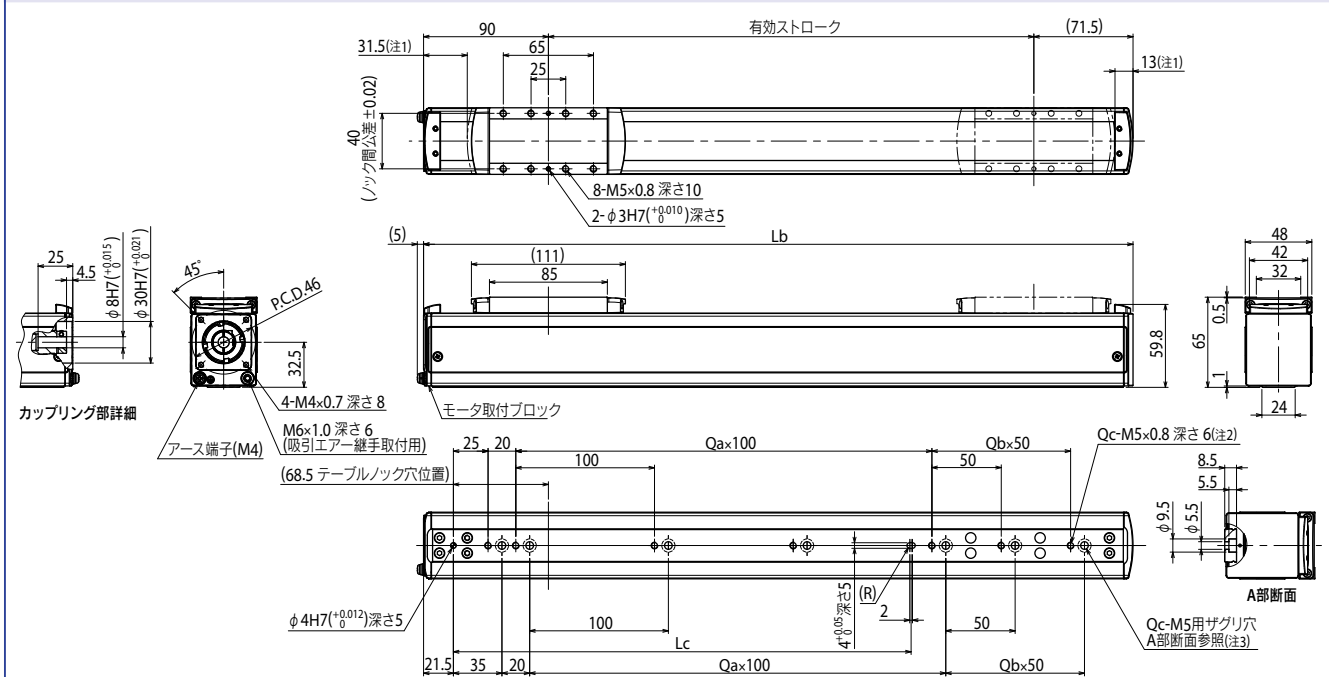

有効ストローク	50	100	150	200	250	300	350	400	450	500	550	600	650	700	750	800
Lb	211.5	261.5	311.5	361.5	411.5	461.5	511.5	561.5	611.5	661.5	711.5	761.5	811.5	861.5	911.5	961.5
Lc	130	130	130	130	330	330	330	330	330	330	630	630	630	630	630	630
Qa	1	1	1	1	3	3	3	3	3	3	6	6	6	6	6	6
Qb	0	1	2	3	0	1	2	3	4	5	0	1	2	3	4	5
Qc	3	4	5	6	5	6	7	8	9	10	8	9	10	11	12	13
本体質量(kg)	1.4	1.5	1.7	1.8	2.0	2.2	2.3	2.5	2.6	2.8	2.9	3.1	3.2	3.4	3.5	3.7
リード20						1333							1066	933	800	666
最高速度						666							532	466	400	333
リード10						333							266	233	200	166
リード5						-							80%	70%	60%	50%
速度設定																

- 注1. 両端からのメカストップによる停止位置です。
- 注2. タップ穴にて本体取付する場合、セットスクリューを外して固定してください。
- 注3. ザグリ穴(A部断面)にて本体取付する場合、内側よりキャップを外して固定してください。使用する六角穴付ボルト(M5×0.8)は首下長さ15 mm以下としてください。



# LGXS07

● モータレス単軸アクチュエータ

■ 注文型式

<b>LGXS07</b>	リード指定	ストローク
	30:30 mm	50~1100
	20:20 mm	(50mmピッチ)
	10:10 mm	
5:5 mm		

■ 基本仕様

適用モータ	100 W
繰り返し位置決め精度*1	±0.005 mm
減速機構	研削ボールねじφ15 (C5級)
ストローク	50 mm~1100 mm (50 mmピッチ)
最高速度*2 (相当)	1800 mm/sec 1200 mm/sec 600 mm/sec 300 mm/sec
ボールネジリード	30 mm 20 mm 10 mm 5 mm
最大可搬質量*3 水平 (相当)	10 kg 25 kg 45 kg 85 kg
定格推力*3 (相当)	2 kg 4 kg 8 kg 16 kg
定格推力*3 (相当)	56 N 84 N 169 N 339 N
本体最大断面外形	W 70 mm × H 76.5 mm
全長	ST + 202 mm
クリーン度*4	ISO CLASS 3 (ISO14644-1)相当
吸引量エア*5	30 Nℓ / min ~ 115 Nℓ / min
使用環境温度、湿度	0~40 °C, 35~80 %RH (結露なきこと)

- \*1. 片振りでの繰返し位置決め精度
- \*2. 移動距離が短い場合や動作条件によっては最高速度に達しない場合があります。
- \*3. 定格推力・最大可搬質量は取付けられたモータが定格のトルクを出力するものと想定した値です。
- \*4. クリーン環境でご使用の際は吸引エア・継手を取付けてご使用ください。また、クリーン度は1000 mm/sec以下でご使用された時の洗浄度です。
- \*5. 必要吸引量は使用条件、使用環境で異なります。
- ※ 加速度 / 減速度・慣性モーメントはP.24をご参照ください。

※税別価格

ストローク	標準価格	ストローク	標準価格
50	¥100,000	700/750	¥128,000
100/150	¥104,000	800/850	¥132,000
200/250	¥108,000	900/950	¥136,000
300/350	¥112,000	1000/1050	¥140,000
400/450	¥116,000	1100	¥144,000
500/550	¥120,000		
600/650	¥124,000		

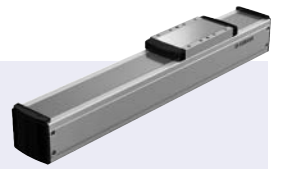

モータ折曲げユニット

製品型式	標準価格
GX-BEND-40	¥33,000

【ご注意】

本製品はモータが取り付けられておりません。モータおよびドライバは、お客さまにて準備、取り付け、調整を行ってください。モータの取り付け方法は、本マニュアルを参照し、適切に取り付けてください。モータの調整は、お客さまにて準備されたモータのマニュアルなどをご確認ください。振動・共振が発生する状態で運転をすると、製品寿命が低下する恐れがあります。適合モータによっては製品性能を満たさないこともあります。

■ 許容オーバーハング量\*

LGXS07-30 水平使用時 (単位:mm)	壁面取付使用時 (単位:mm)	垂直使用時 (単位:mm)
2kg 3084 1512 1223	2kg 1240 1445 2981	1kg 2340 2340
6kg 1191 502 418	6kg 393 435 1063	2kg 1160 1160
10kg 957 318 282	10kg 245 251 794	

LGXS07-20 水平使用時 (単位:mm)	壁面取付使用時 (単位:mm)	垂直使用時 (単位:mm)
10kg 1331 371 358	10kg 314 305 1168	1kg 3425 3425
20kg 1144 187 189	20kg 132 120 812	2kg 1705 1705
25kg 1829 169 182	25kg 117 103 1249	4kg 843 843

LGXS07-10 水平使用時 (単位:mm)	壁面取付使用時 (単位:mm)	垂直使用時 (単位:mm)
15kg 2431 339 373	15kg 307 273 2203	3kg 1693 1693
30kg 1536 160 177	30kg 107 94 1161	6kg 830 830
45kg 1188 101 112	45kg 39 35 629	8kg 614 614

LGXS07-5 水平使用時 (単位:mm)	壁面取付使用時 (単位:mm)	垂直使用時 (単位:mm)
30kg 2918 172 197	30kg 122 106 2461	6kg 907 907
50kg 2543 96 110	50kg 34 30 1480	9kg 591 591
85kg 2031 49 56	85kg 0 0 0	16kg 315 315

\* ガイド寿命10,000 km時のスライダ上面センターより搬送重心までの距離です。  
\* 寿命計算時のストロークは600 mm。

■ 静的許容モーメント

MY	MP	MR
138	121	121

■ 適合サーボモータ

仕様	フランジサイズ □40
	フット数 100 W
メーカー名	型式
(株)安川電機	SGMJV-01 SGM7J-01
(株)キーエンス	SV-□010 SV2-□010 HF-KP13* HG-KR13* HK-KT13*
三菱電機(株)	

※ 折曲げユニット<GX-BEND-40>との組合せではシムプレートの(t1)が必要となります。

折曲げユニット	シムプレート
製品型式	部品番号
GX-BEND-40	KES-M2295-00

LGXS07

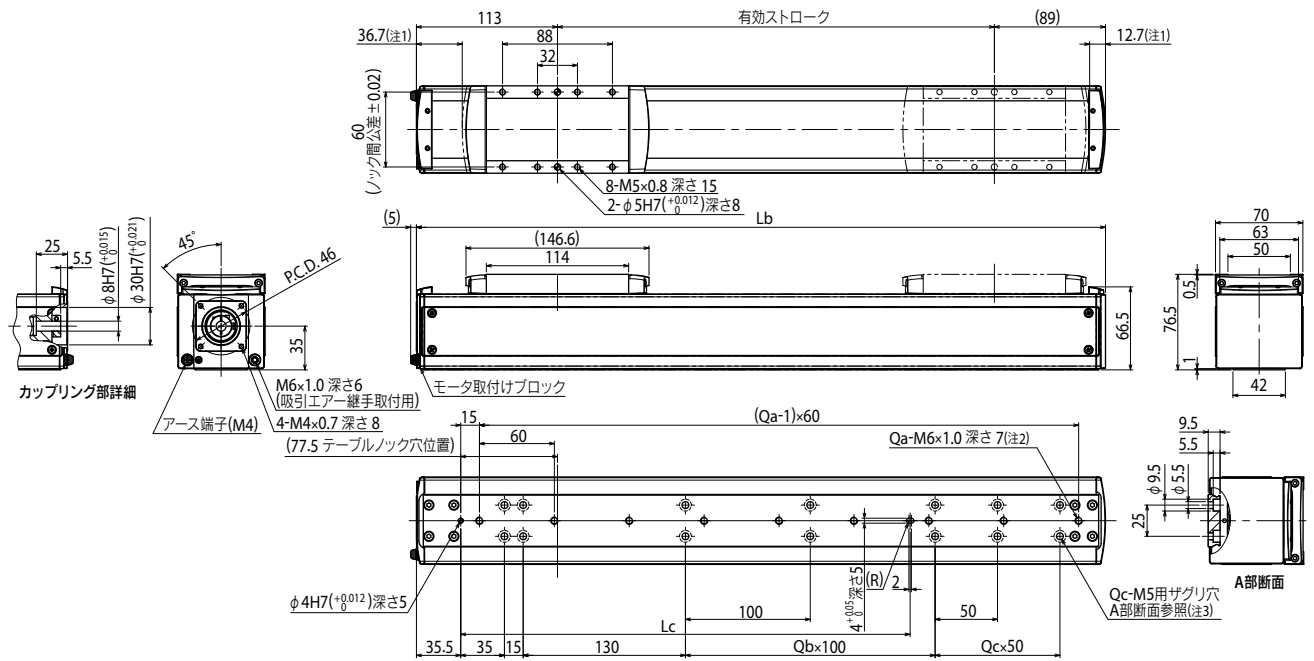

有効ストローク	50	100	150	200	250	300	350	400	450	500	550	600	650	700	750	800	850	900	950	1000	1050	1100	
Lb	252	302	352	402	452	502	552	602	652	702	752	802	852	902	952	1002	1052	1102	1152	1202	1252	1302	
Lc	160	160	160	160	360	360	360	360	360	360	360	360	360	360	760	760	760	760	760	760	760	760	
Qa	4	5	5	6	7	8	9	10	10	11	12	13	14	15	15	16	17	18	19	20	20	21	
Qb	0	0	0	0	2	2	2	2	2	2	2	2	2	2	6	6	6	6	6	6	6	6	
Qc	0	1	2	3	0	1	2	3	4	5	6	7	0	1	2	3	4	5	6	7	8	9	
Qd	6	8	10	12	10	12	14	16	18	20	22	24	18	20	22	24	26	28	30	32	34	36	
本体質量(kg)	3.2	3.4	3.7	4.0	4.3	4.5	4.8	5.1	5.3	5.6	5.9	6.2	6.4	6.7	7.0	7.2	7.5	7.8	8.1	8.3	8.6	8.9	
リード30	1800																						
リード20	1200																						
最高速度(mm/sec)	600																						
リード10	300																						
リード5	-																						
速度設定	85% 75% 65% 55% 50% 45% 40% 35%																						

- 注1. 両端からのメカストップによる停止位置です。
- 注2. タップにて本体取付する場合、セットスクリューを取外して固定してください。
- 注3. ザグリ穴(A部断面)にて本体取付する場合、内側よりキャップを取外して固定してください。

特長

Basicモジュール LBAS

LBAS 加速度 / 減速度 慣性モーメント

Advancedモジュール LGXS

LGXS 加速度 / 減速度 慣性モーメント

オプション

# LGXS10

● モータレス単軸アクチュエータ

■ 注文型式

<b>LGXS10</b>		
本体	リード指定	ストローク
	30:30 mm	100~1250
	20:20 mm	(50mmピッチ)
	10:10 mm	
	5:5 mm	

■ 基本仕様

適応モータ	200 W
繰り返し位置決め精度 <sup>※1</sup>	±0.005 mm
減速機構	研削ボールねじφ15 (C5級)
ストローク	100 mm~1250 mm (50 mmピッチ)
最高速度 <sup>※2</sup> (相当)	1800 mm/sec   1200 mm/sec   600 mm/sec   300 mm/sec
ボールネジリード	30 mm   20 mm   10 mm   5 mm
最大可搬質量 <sup>※3</sup> (相当)	水平   25 kg   40 kg   80 kg   100 kg 垂直   4 kg   8 kg   20 kg   30 kg
定格推力 <sup>※3</sup> (相当)	113 N   170 N   341 N   683 N
本体最大断面外形	W 100 mm × H 99.5 mm
全長	ST + 175.5 mm
クリーン度 <sup>※4</sup>	ISO CLASS 3 (ISO14644-1)相当
吸引量エア <sup>※5</sup>	30 Nℓ /min ~ 90 Nℓ /min
使用環境温度、湿度	0~40℃, 35~80%RH (結露なきこと)

- ※1. 片振りでの繰り返し位置決め精度
- ※2. 移動距離が短い場合や動作条件によっては最高速度に達しない場合があります。
- ※3. 定格推力・最大可搬質量は取り付けられたモータが定格のトルクを出力するものと想定した値です。
- ※4. クリーン環境でご使用の際は吸引工エア継手を取り付けてご使用ください。また、クリーン度は1000 mm/sec以下でご使用された時の洗浄度です。
- ※5. 必要吸引量は使用条件、使用環境で異なります。
- ※ 加速度 / 減速度 ・ 慣性モーメントはP.26をご参照ください。

ストローク	標準価格	ストローク	標準価格
100/150	¥112,000	800/850	¥161,000
200/250	¥119,000	900/950	¥168,000
300/350	¥126,000	1000/1050	¥175,000
400/450	¥133,000	1100/1150	¥182,000
500/550	¥140,000	1200/1250	¥189,000
600/650	¥147,000		
700/750	¥154,000		

※税別価格

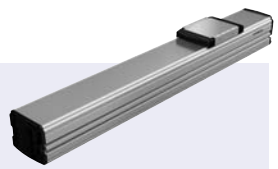

モータ折曲げユニット

製品型式	標準価格
GX-BEND-60	¥49,000

【ご注意】

本製品はモータが取り付けられておりません。モータおよびドライバは、お客さまにて準備、取り付け、調整を行ってください。モータの取り付け方法は、本マニュアルを参照し、適切に取り付けてください。モータの調整は、お客さまにて準備されたモータのマニュアルなどをご確認ください。振動・共振が発生する状態で運転をすると、製品寿命が低下する恐れがあります。適合モータによっては製品性能を満たさないこともあります。

■ 許容オーバーハング量<sup>※</sup>

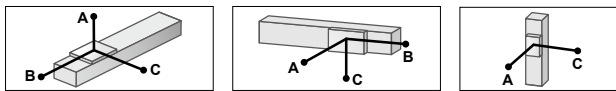

LGXS10-30	水平使用時 (単位:mm)			壁面取付使用時 (単位:mm)			垂直使用時 (単位:mm)	
	A	B	C	A	B	C	A	C
10kg	880	538	292	272	474	805	4142	4142
20kg	607	256	146	118	192	480	987	987
25kg	608	211	124	93	147	454		

LGXS10-20	水平使用時 (単位:mm)			壁面取付使用時 (単位:mm)			垂直使用時 (単位:mm)	
	A	B	C	A	B	C	A	C
15kg	1272	452	282	253	388	1162	2067	2067
25kg	756	254	158	124	190	631	1015	1015
40kg	468	142	88	51	78	313	752	752

LGXS10-10	水平使用時 (単位:mm)			壁面取付使用時 (単位:mm)			垂直使用時 (単位:mm)	
	A	B	C	A	B	C	A	C
30kg	1801	299	204	163	235	1630	1932	1932
50kg	1361	163	111	69	99	1064	934	934
80kg	1273	87	59	16	23	559	436	436

LGXS10-5	水平使用時 (単位:mm)			壁面取付使用時 (単位:mm)			垂直使用時 (単位:mm)	
	A	B	C	A	B	C	A	C
30kg	5603	321	225	181	258	5193	1018	1018
50kg	3691	177	124	79	113	3109	477	477
80kg	2614	95	67	22	31	1555	296	296
100kg	2218	68	48	0	0	0		

※ ガイド寿命10,000 km時のスライダ上面センターより搬送重心までの距離です。  
※ 寿命計算時のストロークは600 mm。

■ 静的許容モーメント

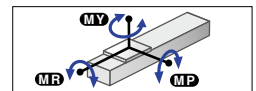

(単位:N・m)		
MY	MP	MR
274	274	241

■ 適合サーボモータ

仕様	フランジサイズ	□ 60
	ワット数	200 W
メーカー名	型式	
(株)安川電機	SGMJV-02 SGM7J-02	
(株)キーエンス	SV-□020 SV2-□020	
三菱電機(株)	HF-KP23 HG-KR23 <sup>*</sup> HK-KT23 <sup>*</sup>	

※ 折曲げユニット<GX-BEND-60>との組合せではシムプレート(t1)が必要となります。

折曲げユニット	シムプレート
製品型式	部品番号
GX-BEND-60	KEV-M2295-00

## LGXS10

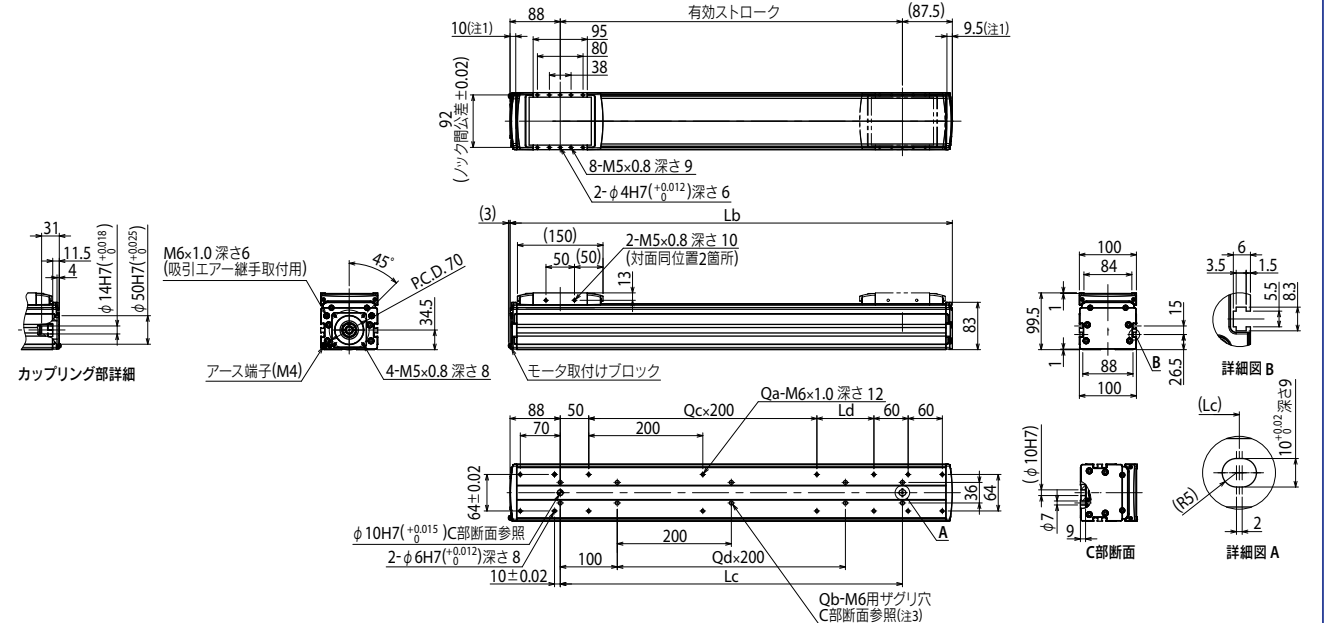

有効ストローク	100	150	200	250	300	350	400	450	500	550	600	650	700	750	800	850	900	950	1000	1050	1100	1150	1200	1250
Lb	275.5	325.5	375.5	425.5	475.5	525.5	575.5	625.5	675.5	725.5	775.5	825.5	875.5	925.5	975.5	1025.5	1075.5	1125.5	1175.5	1225.5	1275.5	1325.5	1375.5	1425.5
Lc	100	150	200	250	300	350	400	450	500	550	600	650	700	750	800	850	900	950	1000	1050	1100	1150	1200	1250
Ld	0	50	100	150	200	50	100	150	200	50	100	150	200	50	100	150	200	50	100	150	200	50	100	150
Qa	8	10	10	10	10	12	12	12	12	14	14	14	14	16	16	16	16	18	18	18	18	20	20	20
Qb	4	6	6	6	6	8	8	8	8	10	10	10	10	12	12	12	12	14	14	14	14	16	16	16
Qc	0	0	0	0	0	1	1	1	1	1	2	2	2	2	3	3	3	3	4	4	4	4	5	5
Qd	0	0	0	0	0	1	1	1	1	1	2	2	2	2	3	3	3	3	4	4	4	4	5	5
本体質量(kg)	4.6	5.1	5.6	6.1	6.6	7.1	7.6	8.1	8.6	9.1	9.6	10.1	10.6	11.1	11.6	12.1	12.6	13.1	13.6	14.1	14.6	15.1	15.6	16.1
リード30	1800																							
リード20	1200																							
最高速度	1800	1020	900	780	660	600	540	480	420	360	300													
リード10	600	510	450	390	330	300	270	240	210	180	150													
リード5	300	255	225	195	165	150	135	120	105	90	75													
速度設定	-	85%	75%	65%	55%	50%	45%	40%	35%	30%	25%													

- 注1. 両端からのメカストッパによる停止位置です。
- 注2. 取付ザグリ穴(C部断面)で本体取付に使用する六角穴付きボルト<M6×1.0>は、首下長さ<<20mm以上>>としてください。取付タップ穴仕様で本体取付に使用する六角穴付きボルト<M6×1.0>は、首下長さ<<梁台の厚さ+10mm以下>>を推奨します。
- 注3. 取付ザグリ穴(C部断面)にて本体取付する場合、シールをはがして固定してください。

# LGXS12

● モータレス単軸アクチュエータ

■ 注文型式

<b>LGXS12</b>	本体	リード指定	ストローク
		30:30 mm	100~1250
		20:20 mm	(50mmピッチ)
		10:10 mm	
	5:5 mm		

■ 基本仕様

適用モータ	400 W			
繰返し位置決め精度*1	±0.005 mm			
減速機構	研削ボールねじφ15 (C5級)			
ストローク	100 mm ~ 1250 mm (50 mmピッチ)			
最高速度*2 (相当)	1800 mm/sec	1200 mm/sec	600 mm/sec	300 mm/sec
ボールネジリード	30 mm	20 mm	10 mm	5 mm
最大可搬質量*3 水平 (相当)	35 kg	50 kg	95 kg	115 kg
最大可搬質量*3 垂直 (相当)	8 kg	15 kg	25 kg	45 kg
定格推力*3 (相当)	225 N	339 N	678 N	1360 N
本体最大断面外形	W 125 mm × H 101 mm			
全長	ST + 211.5 mm			
クリーン度*4	ISO CLASS 3 (ISO14644-1)相当			
吸引量エア*5	30 Nℓ / min ~ 90 Nℓ / min			
使用環境温度、湿度	0~40℃, 35~80%RH (結露なきこと)			

- \*1. 片振りでの繰返し位置決め精度
- \*2. 移動距離が短い場合や動作条件によっては最高速度に達しない場合があります。
- \*3. 定格推力・最大可搬質量は取付けられたモータが定格のトルクを出力するものと想定した値です。
- \*4. クリーン環境でご使用の際は吸引エア・継手を取付けてご使用ください。また、クリーン度は1000 mm/sec以下でご使用された時の洗浄度です。
- \*5. 必要吸引量は使用条件、使用環境で異なります。

※ 加速度 / 減速度・慣性モーメントはP.28をご参照ください。

※税別価格

ストローク	標準価格	ストローク	標準価格
100/150	¥122,000	800/850	¥178,000
200/250	¥130,000	900/950	¥186,000
300/350	¥138,000	1000/1050	¥194,000
400/450	¥146,000	1100/1150	¥202,000
500/550	¥154,000	1200/1250	¥210,000
600/650	¥162,000		
700/750	¥170,000		

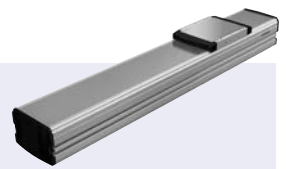

モータ折曲げユニット

製品型式	標準価格
GX-BEND-60	¥49,000

【ご注意】

本製品はモータが取り付けられておりません。モータおよびドライバは、お客さまにて準備、取り付け、調整を行ってください。モータの取り付け方法は、本マニュアルを参照し、適切に取り付けてください。モータの調整は、お客さまにて準備されたモータのマニュアルなどをご確認ください。振動・共振が発生する状態で運転をすると、製品寿命が低下する恐れがあります。適合モータによっては製品性能を満たさないこともあります。

■ 許容オーバーハング量\*

LGXS12-30	水平使用時 (単位:mm)			壁面取付使用時 (単位:mm)			垂直使用時 (単位:mm)		
	A	B	C	A	B	C	A	B	C
10kg	1800	1076	638	632	1011	1724	3k	2646	2646
20kg	1298	531	332	315	466	1169	6kg	1291	1291
35kg	1343	335	228	198	270	1133	8kg	952	952

LGXS12-20	水平使用時 (単位:mm)			壁面取付使用時 (単位:mm)			垂直使用時 (単位:mm)		
	A	B	C	A	B	C	A	B	C
15kg	2236	906	614	592	841	2146	5kg	2429	2429
30kg	1293	429	293	261	364	1171	10kg	1210	1210
50kg	884	238	164	126	173	713	15kg	805	805

LGXS12-10	水平使用時 (単位:mm)			壁面取付使用時 (単位:mm)			垂直使用時 (単位:mm)			
	A	B	C	A	B	C	A	B	C	
30kg	3119	609	457	30kg	415	544	2988	10kg	1868	1868
50kg	2430	346	261	50kg	216	281	2217	15kg	1225	1225
80kg	2430	199	151	80kg	104	134	1939	25kg	711	711
95kg	2565	160	121	95kg	74	95	1838			

LGXS12-5	水平使用時 (単位:mm)			壁面取付使用時 (単位:mm)			垂直使用時 (単位:mm)			
	A	B	C	A	B	C	A	B	C	
30kg	11075	653	504	30kg	456	588	10687	15kg	1332	1332
50kg	7428	373	288	50kg	239	308	6930	30kg	634	634
80kg	5449	215	166	80kg	117	150	4706	45kg	460	460
115kg	4354	136	105	115kg	55	71	3214			

\* ガイド寿命10,000 km時のスライダ上面センターより搬送重心までの距離です。  
\* 寿命計算時のストロークは600 mm。

LGXS12

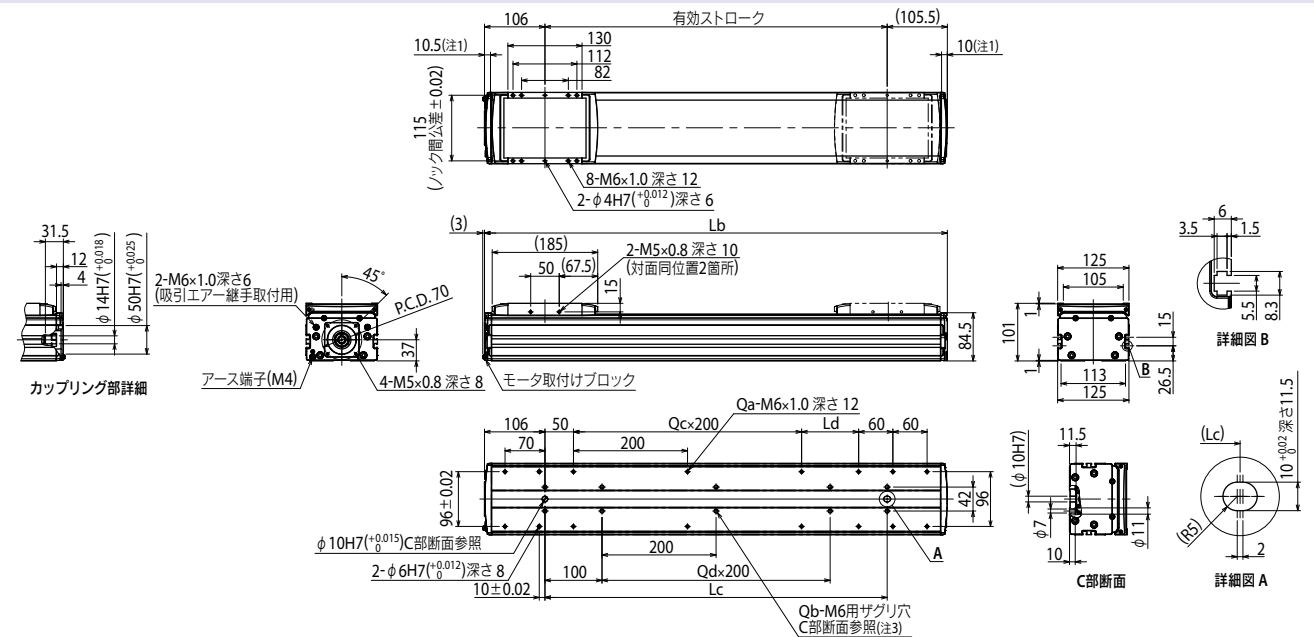

有効ストローク	100	150	200	250	300	350	400	450	500	550	600	650	700	750	800	850	900	950	1000	1050	1100	1150	1200	1250	
Lb	311.5	361.5	411.5	461.5	511.5	561.5	611.5	661.5	711.5	761.5	811.5	861.5	911.5	961.5	1011.5	1061.5	1111.5	1161.5	1211.5	1261.5	1311.5	1361.5	1411.5	1461.5	
Lc	100	150	200	250	300	350	400	450	500	550	600	650	700	750	800	850	900	950	1000	1050	1100	1150	1200	1250	
Ld	0	50	100	150	200	50	100	150	200	50	100	150	200	50	100	150	200	50	100	150	200	50	100	150	
Qa	8	10	10	10	10	12	12	12	12	14	14	14	14	16	16	16	16	18	18	18	18	20	20	20	
Qb	4	6	6	6	6	8	8	8	8	10	10	10	10	12	12	12	12	14	14	14	14	16	16	16	
Qc	0	0	0	0	0	1	1	1	1	2	2	2	2	3	3	3	3	4	4	4	4	5	5	5	
Qd	0	0	0	0	0	1	1	1	1	2	2	2	2	3	3	3	3	4	4	4	4	5	5	5	
本体質量 (kg)	6.5	7.1	7.8	8.5	9.1	9.8	10.5	11.2	11.8	12.5	13.2	13.9	14.5	15.2	15.9	16.5	17.2	17.9	18.6	19.2	19.9	20.6	21.3	21.9	
リードF30	1800																								
リードF20	1200																								
リードF10	600																								
リードF5	300																								
速度設定	-																								

- 注1. 両端からのメカストップによる停止位置です。
- 注2. 取付ザグリ穴(C部断面)で本体取付に使用する六角穴付きボルト<M6×1.0>は、首下長さ<20mm以上>としてください。
- 注3. 取付ザグリ穴(C部断面)で本体取付する場合、シールをはがして固定してください。

特長

Basicモデル LBAS

LBAS 加速度 / 減速度 慣性モーメント

Advancedモデル LGXS

LGXS 加速度 / 減速度 慣性モーメント

オプション

# LGXS16

● モータレス単軸アクチュエータ

■ 注文型式

## LGXS16

本体	リード指定	ストローク
40:40 mm	100~1450	(50mmピッチ)
20:20 mm		
10:10 mm		

■ 基本仕様

適用モータ	750 W
繰返し位置決め精度*1	±0.005 mm
減速機構	研削ボールねじφ20 (C5級)
ストローク	100 mm~1450 mm (50 mmピッチ)
最高速度*2 (相当)	2400 mm/sec 1200 mm/sec 600 mm/sec
ボールネジリード	40 mm 20 mm 10 mm
最大可搬質量*3	水平 45 kg 垂直 12 kg
定格推力*3 (相当)	320 N 640 N 1280 N
本体最大断面外形	W 160 mm × H 130 mm
全長	ST + 242.5 mm
クリーン度*4	ISO CLASS 3 (ISO14644-1) 相当
吸引量エア*5	30 Nℓ /min ~ 90 Nℓ /min
使用環境温度・湿度	0~40℃, 35~80%RH (結露なきこと)

- \*1. 片振りでの繰返し位置決め精度
- \*2. 移動距離が短い場合や動作条件によっては最高速度に達しない場合があります。
- \*3. 定格推力・最大可搬質量は取付けられたモータが定格のトルクを出力するものと想定した値です。
- \*4. クリーン環境でご使用の際は吸引エア継手を取付けてご使用ください。また、クリーン度は1000 mm/sec以下でご使用された時の洗浄度です。
- \*5. 必要吸引量は使用条件、使用環境で異なります。
- \* 加速度 / 減速度・慣性モーメントはP.30をご参照ください。

※税別価格

ストローク	標準価格	ストローク	標準価格
100/150	¥170,000	800/850	¥233,000
200/250	¥180,000	900/950	¥242,000
300/350	¥188,000	1000/1050	¥251,000
400/450	¥197,000	1100/1150	¥260,000
500/550	¥206,000	1200/1250	¥269,000
600/650	¥215,000	1300/1350	¥278,000
700/750	¥224,000	1400/1450	¥287,000

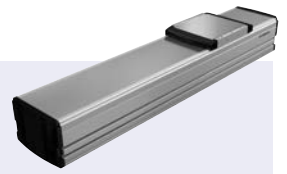

モータ折曲げユニット

製品型式	標準価格
GX-BEND-80	¥69,000

【ご注意】

本製品はモータが取り付けられておりません。モータおよびドライバは、お客さまにて準備、取り付け、調整を行ってください。モータの取り付け方法は、本マニュアルを参照し、適切に取り付けてください。モータの調整は、お客さまにて準備されたモータのマニュアルなどをご確認ください。振動・共振が発生する状態で運転をすると、製品寿命が低下する恐れがあります。適合モータによっては製品性能を満たさないこともあります。

■ 許容オーバーハング量\*

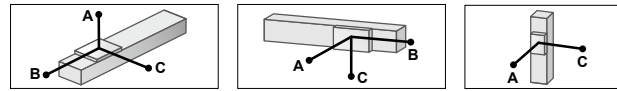

LGXS16-40 水平使用時	(単位:mm)			壁面取付使用時	(単位:mm)			垂直使用時	(単位:mm)	
	A	B	C		A	B	C		A	C
15kg	2876	1866	1253	15kg	1273	1801	2798	3kg	6604	6604
30kg	3071	1062	869	30kg	884	999	2925	6kg	3834	3834
45kg	3920	810	731	45kg	728	747	3677	12kg	3466	3466

LGXS16-20 水平使用時	(単位:mm)			壁面取付使用時	(単位:mm)			垂直使用時	(単位:mm)	
	A	B	C		A	B	C		A	C
30kg	3873	1258	1109	30kg	1105	1195	3753	10kg	3411	3411
50kg	2573	735	653	50kg	632	672	2427	20kg	1744	1744
80kg	1801	441	395	80kg	361	378	1615	28kg	1566	1566
95kg	1584	363	326	95kg	289	301	1378			

LGXS16-10 水平使用時	(単位:mm)			壁面取付使用時	(単位:mm)			垂直使用時	(単位:mm)	
	A	B	C		A	B	C		A	C
50kg	6270	1030	1028	50kg	984	967	6106	15kg	3444	3444
80kg	4459	625	626	80kg	575	563	4252	30kg	1689	1689
100kg	3975	491	492	100kg	439	428	3723	55kg	891	891
130kg	3792	366	368	130kg	313	304	3429			

\* ガイド寿命10,000 km時のスライド上面センターより搬送重心までの距離です。  
\* 寿命計算時のストロークは600 mm。

■ 静的許容モーメント

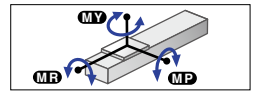

MY	MP	MR
706	706	620

■ 適合サーボモータ

仕様	フランジサイズ	□ 80
	ワット数	750 W

メーカー名	型式
(株)安川電機	SGMJV-08 SGM7J-08
(株)キーエンス	SV-□075 SV2-□075
三菱電機(株)	HF-KP73 HG-KR73* HK-KT7M3*

\* 折曲げユニット<GX-BEND-80>との組合せではシムプレート(1)が必要となります。

折曲げユニット	シムプレート
製品型式	部品番号
GX-BEND-80	KEX-M2295-00

## LGXS16

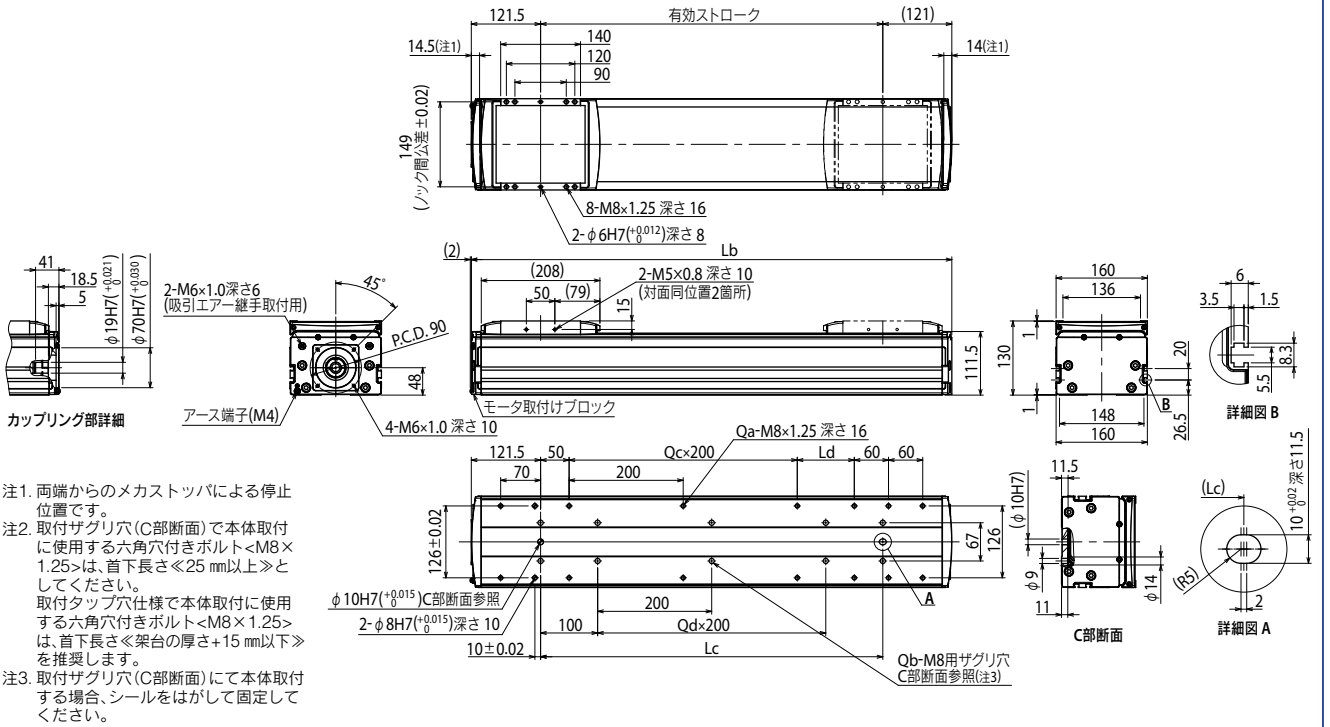

有効ストローク	100	150	200	250	300	350	400	450	500	550	600	650	700	750	800	850	900	950	1000	1050	1100	1150	1200	1250	1300	1350	1400	1450									
Lb	342.5	392.5	442.5	492.5	542.5	592.5	642.5	692.5	742.5	792.5	842.5	892.5	942.5	992.5	1042.5	1092.5	1142.5	1192.5	1242.5	1292.5	1342.5	1392.5	1442.5	1492.5	1542.5	1592.5	1642.5	1692.5									
Lc	100	150	200	250	300	350	400	450	500	550	600	650	700	750	800	850	900	950	1000	1050	1100	1150	1200	1250	1300	1350	1400	1450									
Ld	0	50	100	150	200	50	100	150	200	50	100	150	200	50	100	150	200	50	100	150	200	50	100	150	200	50	100	150									
Qa	8	10	10	10	12	12	12	12	14	14	14	14	16	16	16	16	18	18	18	18	18	20	20	20	20	22	22	22									
Qb	4	6	6	6	6	8	8	8	8	10	10	10	12	12	12	14	14	14	14	14	14	16	16	16	16	18	18	18									
Qc	0	0	0	0	0	1	1	1	1	2	2	2	2	3	3	3	3	4	4	4	4	5	5	5	5	6	6	6									
Qd	0	0	0	0	0	1	1	1	1	2	2	2	2	3	3	3	3	4	4	4	4	5	5	5	5	6	6	6									
本体質量 (kg)	11.7	12.7	13.7	14.7	15.7	16.6	17.6	18.6	19.6	20.6	21.5	22.5	23.5	24.5	25.5	26.5	27.4	28.4	29.4	30.4	31.4	32.4	33.3	34.3	35.3	36.3	37.3	38.2									
リード40																	2400																				
リード20																	1200																				
リード10																	600																				
速度設定																	-																				
																		2160	1920	1680	1440	1320	1200	1080	960	840	720	600	540	480	420	360	300	240	210	180	150
																		90%	80%	70%	60%	55%	50%	45%	40%	35%	30%	25%									

特長

Basicモデル LBAS

LBAS 加速度 / 減速度 慣性モーメント

Advancedモデル LGXS

LGXS 加速度 / 減速度 慣性モーメント

オプション

# LGXS20

● モータレス単軸アクチュエータ

■ 注文型式

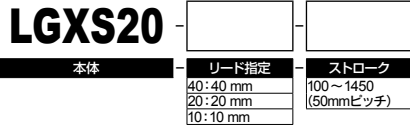

ストローク	標準価格	ストローク	標準価格
100/150	¥189,000	800/850	¥259,000
200/250	¥199,000	900/950	¥269,000
300/350	¥209,000	1000/1050	¥279,000
400/450	¥219,000	1100/1150	¥289,000
500/550	¥229,000	1200/1250	¥299,000
600/650	¥239,000	1300/1350	¥309,000
700/750	¥249,000	1400/1450	¥319,000

※税別価格



モータ折曲げユニット

製品型式	標準価格
GX-BEND-80	¥69,000

【ご注意】

本製品はモータが取り付けられておりません。モータおよびドライバは、お客さまにて準備、取り付け、調整を行ってください。モータの取り付け方法は、本マニュアルを参照し、適切に取り付けてください。モータの調整は、お客さまにて準備されたモータのマニュアルなどをご確認ください。振動・共振が発生する状態で運転をすると、製品寿命が低下する恐れがあります。適合モータによっては製品性能を満たさないこともあります。

■ 基本仕様

適応モータ	750 W		
繰り返し位置決め精度※1	±0.005 mm		
減速機構	研削ボールねじφ20 (C5級)		
ストローク	100 mm ~ 1450 mm (50 mmピッチ)		
最高速度※2 (相当)	2400 mm/sec	1200 mm/sec	600 mm/sec
ボールネジリード	40 mm	20 mm	10 mm
最大可搬質量※3 水平 (相当)	65 kg	130 kg	160 kg
垂直	15 kg	35 kg	65 kg
定格推力※3 (相当)	320 N	640 N	1280 N
本体最大断面外形	W 200 mm × H 140 mm		
全長	ST + 288.5 mm		
クリーン度※4	ISO CLASS 3 (ISO14644-1)相当		
吸引量エア※5	30 Nℓ / min ~ 90 Nℓ / min		
使用環境温度、湿度	0 ~ 40 °C, 35 ~ 80 %RH (結露なきこと)		

- ※1. 片振りでの繰返し位置決め精度
  - ※2. 移動距離が短い場合や動作条件によっては最高速度に達しない場合があります。
  - ※3. 定格推力・最大可搬質量は取付けられたモータが定格のトルクを出力するものと想定した値です。
  - ※4. クリーン環境でご使用の際は吸引エア継手を取付けてご使用ください。また、クリーン度は1000 mm/sec以下でご使用された時の洗浄度です。
  - ※5. 必要吸引量は使用条件、使用環境で異なります。
- ※ 加速度 / 減速度・慣性モーメントはP.32をご参照ください。

■ 許容オーバーハング量※

LGXS20-40 水平使用時	(単位:mm)			LGXS20-20 水平使用時	(単位:mm)			LGXS20-10 水平使用時	(単位:mm)		
	A	B	C		A	B	C		A	B	C
20kg	5460	2838	2124	50kg	5451	1497	1381	40kg	22572	2615	2722
40kg	7494	1781	1626	80kg	4429	913	856	80kg	16750	1278	1336
65kg	10253	1282	1270	100kg	4588	755	726	120kg	14083	833	871
				130kg	4351	597	585	160kg	12387	610	639

■ 静的許容モーメント

(単位:N・m)		
MY	MP	MR
1423	1423	1251

■ 適合サーボモータ

仕様	フランジサイズ	フット数
	□ 80	750 W
メーカー名	型式	
(株)安川電機	SGMJV-08	
	SGMJU-08	
(株)キーエンス	SV-□075	
	SV2-□075	
三菱電機(株)	HF-KP73	
	HG-KR73*	
	HK-KT7M3*	

※ 折曲げユニット<GX-BEND-80>との組合せではシムプレート (1)が必要となります。

折曲げユニット	シムプレート
製品型式	部品番号
GX-BEND-80	KEX-M2295-00

LGXS20

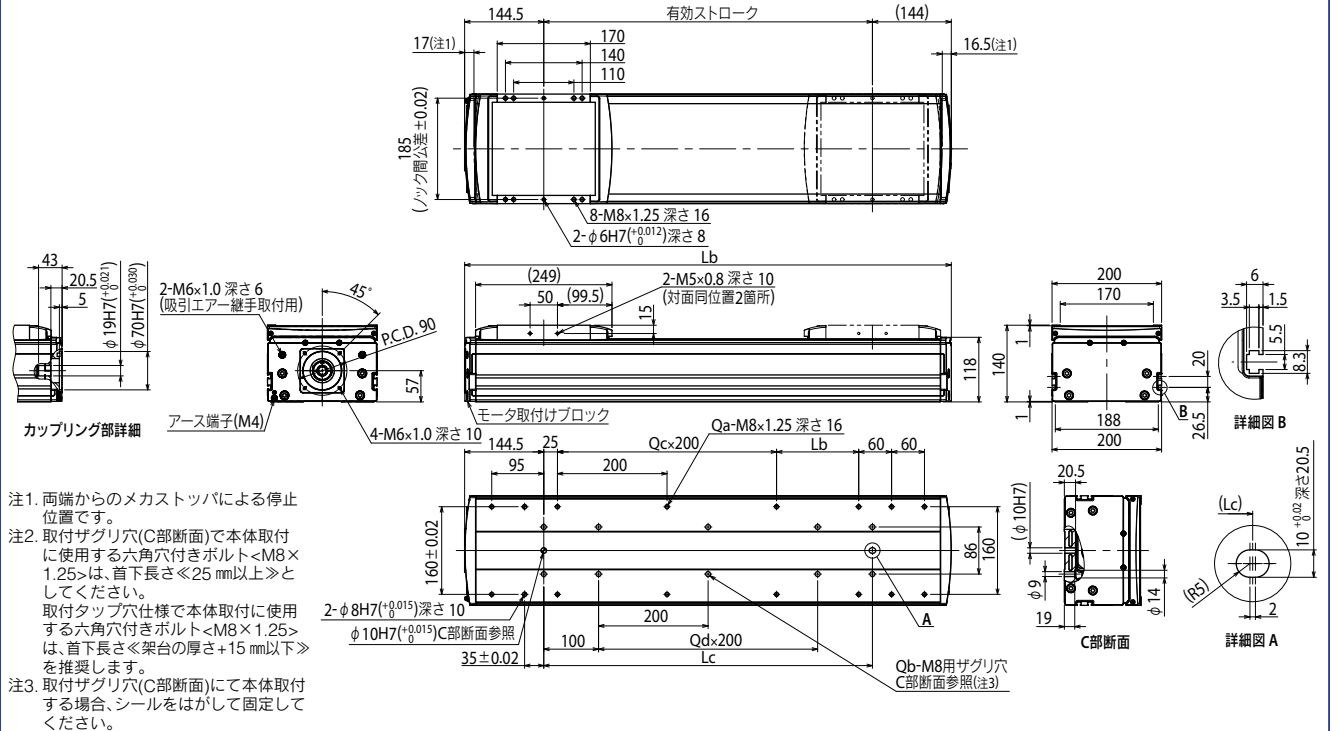

有効ストローク	100	150	200	250	300	350	400	450	500	550	600	650	700	750	800	850	900	950	1000	1050	1100	1150	1200	1250	1300	1350	1400	1450					
Lb	388.5	438.5	488.5	538.5	588.5	638.5	688.5	738.5	788.5	838.5	888.5	938.5	988.5	1038.5	1088.5	1138.5	1188.5	1238.5	1288.5	1338.5	1388.5	1438.5	1488.5	1538.5	1588.5	1638.5	1688.5	1738.5					
Lc	100	150	200	250	300	350	400	450	500	550	600	650	700	750	800	850	900	950	1000	1050	1100	1150	1200	1250	1300	1350	1400	1450					
Ld	50	100	150	200	50	100	150	200	50	100	150	200	50	100	150	200	50	100	150	200	50	100	150	200	50	100	150	200					
Qa	10	10	10	10	12	12	12	12	14	14	14	14	16	16	16	16	18	18	18	18	20	20	20	20	22	22	22	22					
Qb	4	6	6	6	6	8	8	8	8	10	10	10	10	12	12	12	12	14	14	14	14	16	16	16	16	18	18	18					
Qc	0	0	0	0	1	1	1	1	2	2	2	2	3	3	3	3	4	4	4	4	5	5	5	5	6	6	6	6					
Qd	0	0	0	0	0	1	1	1	1	2	2	2	2	3	3	3	4	4	4	4	5	5	5	5	6	6	6	6					
本体質量 (kg)	17.2	18.5	19.8	21.1	22.4	23.7	25.0	26.3	27.6	28.8	30.1	31.4	32.7	34.0	35.3	36.6	37.9	39.2	40.4	41.7	43.0	44.3	45.6	46.9	48.2	49.5	50.8	52.0					
リード40																	2160	1920	1680	1440	1320	1200	1080	960	840	720	600						
最高速度																	1080	960	840	720	660	600	540	480	420	360	300						
リード20																	540	480	420	360	330	300	270	240	210	180	150						
リード10																	540	480	420	360	330	300	270	240	210	180	150						
速度設定																	90%	80%	70%	60%	55%	50%	45%	40%	35%	30%	25%						

特長  
Basicモデル LBAS  
LBAS 加速度 / 減速度  
慣性モーメント

Advancedモデル LGXS

LGXS 加速度 / 減速度  
慣性モーメント

オプション

# 加速度/減速度・慣性モーメント (Advancedモデル)

## ■ 加速度/減速度

### LGXS05

機種	LGXS05 -5 水平/壁掛	LGXS05 -5 垂直	LGXS05 -10 水平/壁掛	LGXS05 -10 垂直	LGXS05 -20 水平/壁掛	LGXS05 -20 垂直
搬送質量 [kg]	加速度/減速度 [m/s <sup>2</sup> ]	加速度/減速度 [m/s <sup>2</sup> ]	加速度/減速度 [m/s <sup>2</sup> ]	加速度/減速度 [m/s <sup>2</sup> ]	加速度/減速度 [m/s <sup>2</sup> ]	加速度/減速度 [m/s <sup>2</sup> ]
0	2.1	2.1	4.2	3.6	5.3	5.3
1	1.91	2.1	3.84	2.4	5.3	5.3
2	1.7	1.64	2.99	1.8	3.98	3.98
3	1.53	1.34	2.45	1.44	3.19	
4	1.4	1.14	2.07	1.2	2.66	
5	1.28	0.99	1.8		2.28	
6	1.18	0.87	1.58			
7	1.1	0.78	1.42			
8	1.02	0.7	1.28			
9	0.96					
10	0.9					
11	0.85					
12	0.81					
13	0.77					

## ■ 搬送質量-加速度/減速度グラフ(目安)

### LGXS05-5

水平 / 壁掛

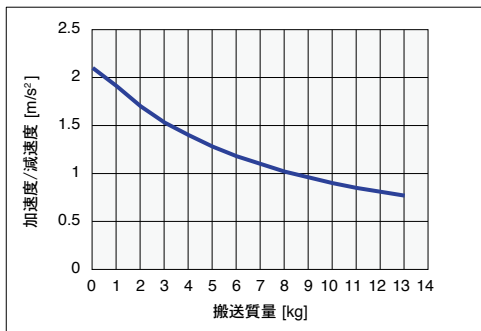

垂直

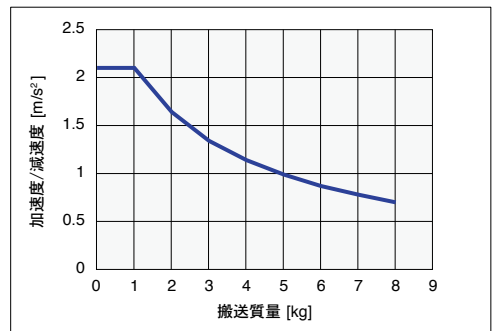

### LGXS05-10

水平 / 壁掛

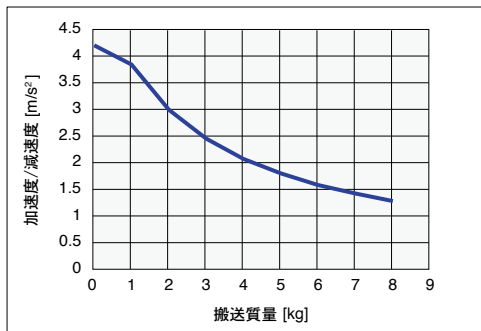

垂直

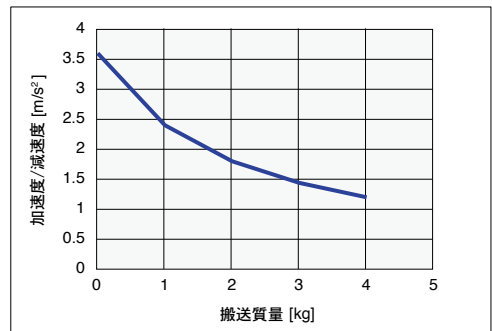

### LGXS05-20

水平 / 壁掛

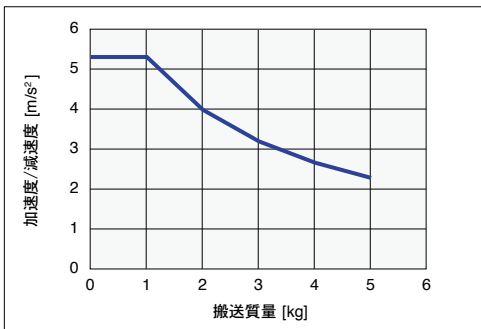

垂直

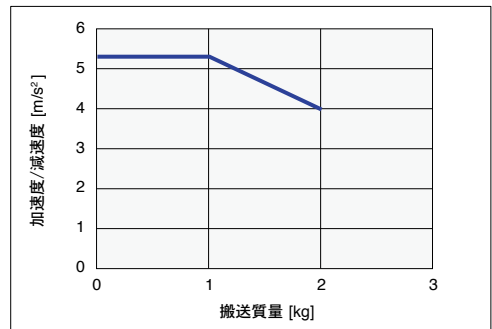

## ■ 慣性モーメント

### LGXS05

[kg·m <sup>2</sup> ×10 <sup>-4</sup> ]	有効ストローク [mm]															
機種	50	100	150	200	250	300	350	400	450	500	550	600	650	700	750	800
LGXS05-5	0.139	0.147	0.155	0.163	0.171	0.179	0.187	0.195	0.203	0.211	0.219	0.227	0.235	0.243	0.251	0.259
LGXS05-10	0.146	0.154	0.162	0.170	0.178	0.186	0.194	0.202	0.210	0.218	0.226	0.234	0.242	0.250	0.258	0.266
LGXS05-20	0.177	0.185	0.193	0.201	0.209	0.217	0.225	0.233	0.241	0.249	0.257	0.265	0.273	0.281	0.289	0.297

■ 加速度/減速度

LGXS05L

機種	LGXS05L -5 水平/壁掛	LGXS05L -5 垂直	LGXS05L -10 水平/壁掛	LGXS05L -10 垂直	LGXS05L -20 水平/壁掛	LGXS05L -20 垂直
搬送質量 [kg]	加速度/減速度 [m/s <sup>2</sup> ]	加速度/減速度 [m/s <sup>2</sup> ]	加速度/減速度 [m/s <sup>2</sup> ]	加速度/減速度 [m/s <sup>2</sup> ]	加速度/減速度 [m/s <sup>2</sup> ]	加速度/減速度 [m/s <sup>2</sup> ]
0	3.04	3.34	4.26	4.86	5.07	5.07
1	2.97	3.18	4.08	4.56	4.86	4.86
2	2.91	3.03	3.9	4.3	4.66	4.66
3	2.85	2.88	3.74	4.06	4.46	4.46
4	2.79	2.73	3.58	3.85	4.25	
5	2.73	2.58	3.42	3.66	4.05	
6	2.67	2.43	3.28	3.49	3.85	
7	2.61	2.28	3.13		3.65	
8	2.55	2.13	3		3.44	
9	2.49	1.98	2.87		3.24	
10	2.43	1.83	2.74		3.04	
11	2.37	1.68	2.62		2.83	
12	2.31	1.53	2.51		2.63	
13	2.24		2.41			
14	2.18		2.3			
15	2.12		2.21			
16	2.06		2.12			
17	2		2.04			

機種	LGXS05L -5 水平/壁掛	LGXS05L -5 垂直	LGXS05L -10 水平/壁掛	LGXS05L -10 垂直	LGXS05L -20 水平/壁掛	LGXS05L -20 垂直
搬送質量 [kg]	加速度/減速度 [m/s <sup>2</sup> ]	加速度/減速度 [m/s <sup>2</sup> ]	加速度/減速度 [m/s <sup>2</sup> ]	加速度/減速度 [m/s <sup>2</sup> ]	加速度/減速度 [m/s <sup>2</sup> ]	加速度/減速度 [m/s <sup>2</sup> ]
18	1.94		1.96			
19	1.88		1.89			
20	1.82		1.83			
21	1.76		1.77			
22	1.7		1.72			
23	1.64		1.67			
24	1.58		1.63			
25	1.52					
26	1.45					
27	1.39					
28	1.33					
29	1.27					
30	1.21					
31	1.15					
32	1.09					

■ 搬送質量-加速度/減速度グラフ(目安)

LGXS05L-5

水平 / 壁掛

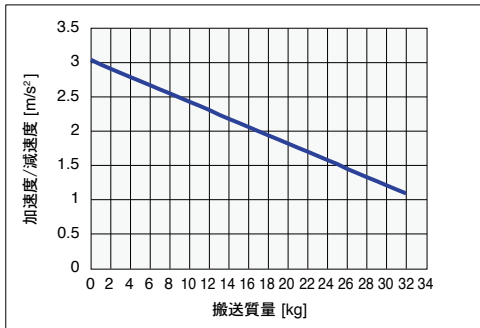

垂直

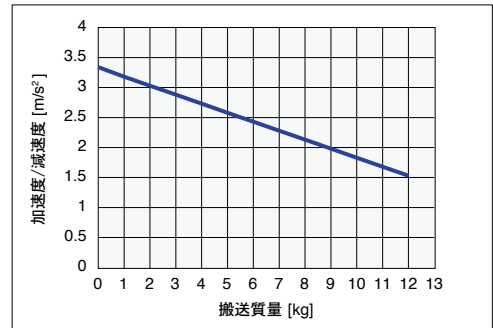

LGXS05L-10

水平 / 壁掛

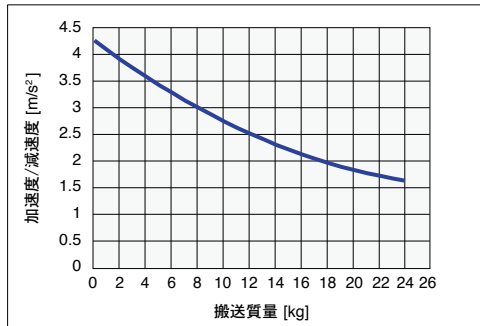

垂直

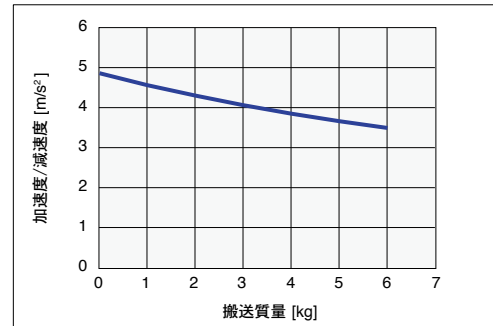

LGXS05L-20

水平 / 壁掛

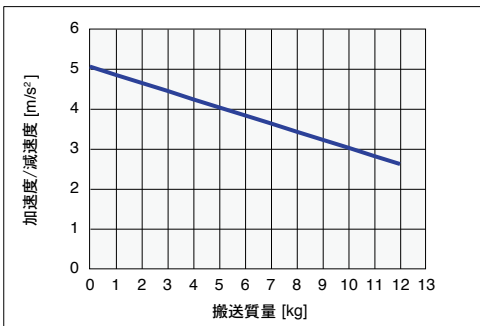

垂直

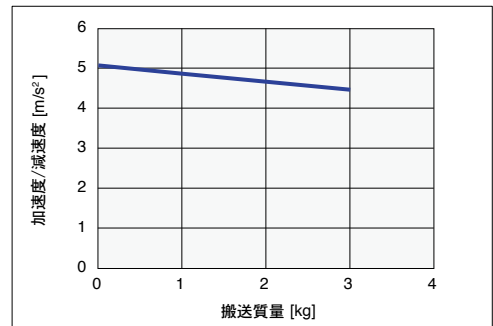

■ 慣性モーメント

LGXS05L

[kg·m <sup>2</sup> ×10 <sup>-4</sup> ]	有効ストローク [mm]															
機種	50	100	150	200	250	300	350	400	450	500	550	600	650	700	750	800
LGXS05L-5	0.144	0.152	0.160	0.168	0.176	0.184	0.192	0.200	0.208	0.216	0.224	0.232	0.240	0.248	0.256	0.264
LGXS05L-10	0.153	0.161	0.169	0.177	0.185	0.193	0.201	0.209	0.217	0.225	0.233	0.241	0.249	0.257	0.265	0.273
LGXS05L-20	0.192	0.200	0.208	0.216	0.224	0.232	0.240	0.248	0.256	0.264	0.271	0.279	0.287	0.295	0.303	0.311

特長

Basicモデル LBAS

LBAS | 加速度 / 減速度  
慣性モーメント

Advancedモデル LGXS

LGXS | 加速度 / 減速度  
慣性モーメント

オプション

# 加速度/減速度・慣性モーメント (Advancedモデル)

## ■ 加速度/減速度

### LGXS07

機種	LGXS07 -5 水平/壁掛	LGXS07 -5 垂直	LGXS07 -10 水平/壁掛	LGXS07 -10 垂直	LGXS07 -20 水平/壁掛	LGXS07 -20 垂直	LGXS07 -30 水平/壁掛	LGXS07 -30 垂直
搬送質量 [kg]	加速度/減速度 [m/s <sup>2</sup> ]	加速度/減速度 [m/s <sup>2</sup> ]	加速度/減速度 [m/s <sup>2</sup> ]	加速度/減速度 [m/s <sup>2</sup> ]	加速度/減速度 [m/s <sup>2</sup> ]	加速度/減速度 [m/s <sup>2</sup> ]	加速度/減速度 [m/s <sup>2</sup> ]	加速度/減速度 [m/s <sup>2</sup> ]
0	3.04	2.53	6.08	5.57	7.09	6.08	6.99	6.99
1	3.04	2.47	5.68	5.29	6.74	5.57	6.64	6.64
2	3.04	2.42	5.33	5.02	6.4	5.15	6.31	6.31
3	3.04	2.37	5.02	4.75	6.07	4.78	5.98	
4	3.04	2.32	4.75	4.5	5.75	4.47	5.67	
5	3.04	2.27	4.5	4.24	5.44		5.36	
6	3.04	2.22	4.28	3.99	5.14		5.06	
7	3.04	2.17	4.08	3.75	4.85		4.78	
8	3.04	2.12	3.89	3.52	4.57		4.5	
9	3.04	2.07	3.73		4.3		4.24	
10	3.04	2.02	3.57		4.04		3.98	
11	3.04	1.97	3.43		3.79			
12	3.04	1.92	3.3		3.55			
13	3.04	1.87	3.18		3.32			
14	3.04	1.82	3.07		3.09			
15	3.04	1.77	2.96		2.88			
16	3.04	1.72	2.86		2.68			
17	3.04		2.77		2.49			
18	3.04		2.69		2.31			
19	3.04		2.6		2.14			
20	3.04		2.53		1.98			
21	2.82		2.46		1.83			
22	2.64		2.39		1.69			
23	2.48		2.32		1.56			
24	2.33		2.26		1.44			
25	2.21		2.21		1.32			
26	2.09		2.15					
27	1.99		2.1					
28	1.9		2.05					
29	1.81		2					
30	1.73		1.96					
31	1.66		1.91					
32	1.6		1.87					
33	1.53		1.83					
34	1.48		1.79					
35	1.43		1.76					
36	1.38		1.72					
37	1.33		1.69					
38	1.29		1.66					
39	1.25		1.63					
40	1.21		1.6					
41	1.18		1.57					
42	1.14		1.54					
43	1.11		1.51					
44	1.08		1.49					
45	1.05		1.46					

機種	LGXS07 -5 水平/壁掛	LGXS07 -5 垂直	LGXS07 -10 水平/壁掛	LGXS07 -10 垂直	LGXS07 -20 水平/壁掛	LGXS07 -20 垂直	LGXS07 -30 水平/壁掛	LGXS07 -30 垂直
搬送質量 [kg]	加速度/減速度 [m/s <sup>2</sup> ]	加速度/減速度 [m/s <sup>2</sup> ]	加速度/減速度 [m/s <sup>2</sup> ]	加速度/減速度 [m/s <sup>2</sup> ]	加速度/減速度 [m/s <sup>2</sup> ]	加速度/減速度 [m/s <sup>2</sup> ]	加速度/減速度 [m/s <sup>2</sup> ]	加速度/減速度 [m/s <sup>2</sup> ]
46	1.03							
47	1							
48	0.98							
49	0.95							
50	0.93							
51	0.91							
52	0.89							
53	0.87							
54	0.85							
55	0.83							
56	0.82							
57	0.8							
58	0.78							
59	0.77							
60	0.76							
61	0.74							
62	0.73							
63	0.71							
64	0.7							
65	0.69							
66	0.68							
67	0.67							
68	0.66							
69	0.65							
70	0.64							
71	0.63							
72	0.62							
73	0.61							
74	0.6							
75	0.59							
76	0.58							
77	0.57							
78	0.56							
79	0.56							
80	0.55							
81	0.54							
82	0.53							
83	0.53							
84	0.52							
85	0.51							

## ■ 搬送質量-加速度/減速度グラフ (目安)

### LGXS07-5

水平 / 壁掛

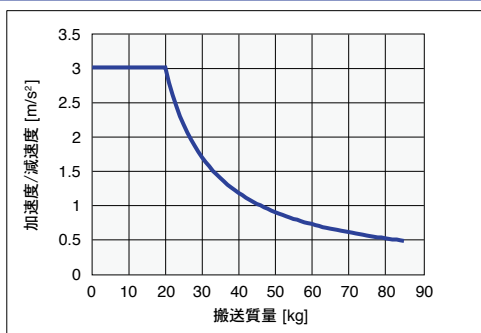

垂直

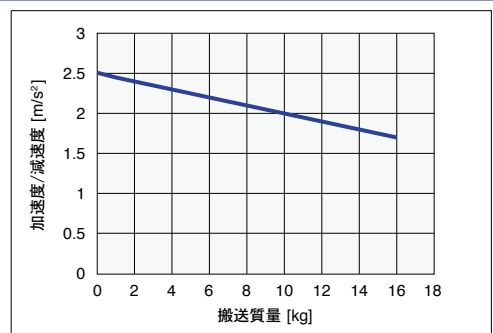

### LGXS07-10

水平 / 壁掛

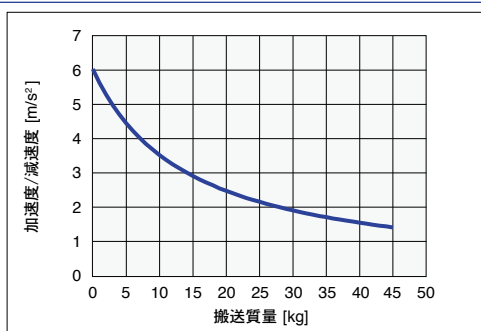

垂直

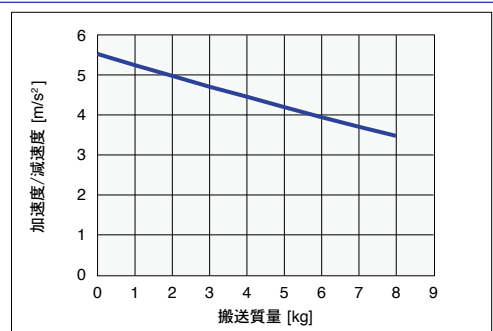



■ 搬送質量-加速度/減速度グラフ (目安)

LGXS07-20

水平 / 壁掛

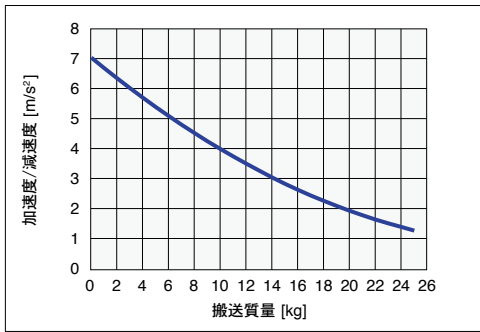

垂直

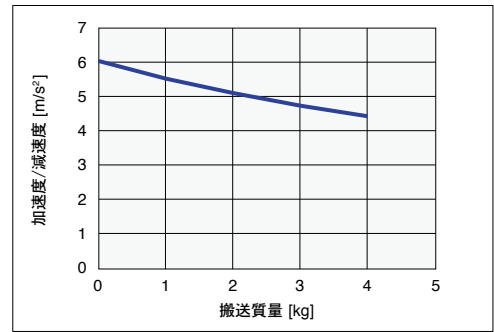

LGXS07-30

水平 / 壁掛

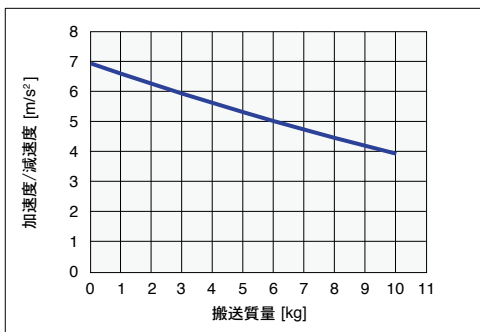

垂直

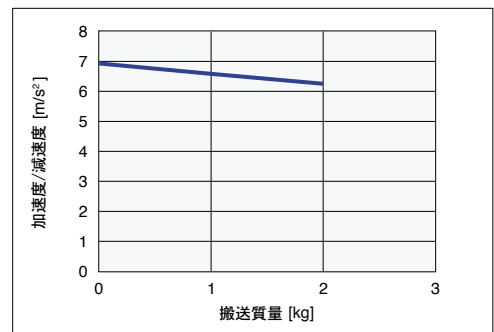

■ 慣性モーメント

LGXS07

[kg·m <sup>2</sup> ×10 <sup>-4</sup> ]	有効ストローク [mm]																						
	機種	50	100	150	200	250	300	350	400	450	500	550	600	650	700	750	800	850	900	950	1000	1050	1100
LGXS07-5	0.623	0.643	0.662	0.682	0.701	0.721	0.740	0.760	0.779	0.799	0.818	0.838	0.857	0.877	0.896	0.916	0.935	0.955	0.974	0.994	1.013	1.033	1.053
LGXS07-10	0.644	0.663	0.683	0.702	0.722	0.741	0.761	0.780	0.800	0.819	0.839	0.858	0.878	0.897	0.917	0.936	0.956	0.975	0.995	1.014	1.034	1.054	1.074
LGXS07-20	0.728	0.747	0.767	0.787	0.806	0.826	0.845	0.865	0.884	0.904	0.923	0.943	0.962	0.982	1.001	1.021	1.040	1.060	1.079	1.099	1.118	1.138	1.158
LGXS07-30	0.885	0.905	0.924	0.944	0.963	0.983	1.002	1.022	1.041	1.061	1.080	1.100	1.119	1.139	1.158	1.178	1.197	1.217	1.236	1.256	1.275	1.295	1.315

特長

Basicモデル LBAS

LBAS | 加速度 / 減速度  
慣性モーメント

Advancedモデル LGXS

LGXS | 加速度 / 減速度  
慣性モーメント

オプション

# 加速度/減速度・慣性モーメント (Advancedモデル)

## ■ 加速度/減速度

### LGXS10

機種	LGXS10 -5 水平/壁掛	LGXS10 -5 垂直	LGXS10 -10 水平/壁掛	LGXS10 -10 垂直	LGXS10 -20 水平/壁掛	LGXS10 -20 垂直	LGXS10 -30 水平/壁掛	LGXS10 -30 垂直
搬送質量 [kg]	加速度/ 減速度 [m/s <sup>2</sup> ]	加速度/ 減速度 [m/s <sup>2</sup> ]	加速度/ 減速度 [m/s <sup>2</sup> ]	加速度/ 減速度 [m/s <sup>2</sup> ]	加速度/ 減速度 [m/s <sup>2</sup> ]	加速度/ 減速度 [m/s <sup>2</sup> ]	加速度/ 減速度 [m/s <sup>2</sup> ]	加速度/ 減速度 [m/s <sup>2</sup> ]
0	2.27	1.9	6.89	3.29	6.59	8.11	9.75	9.75
1	2.25	1.87	6.78	3.27	6.54	7.86	9.75	9.75
2	2.23	1.85	6.67	3.24	6.49	7.6	9.75	9.75
3	2.21	1.82	6.56	3.22	6.44	7.35	9.75	9.75
4	2.19	1.8	6.46	3.2	6.39	7.09	9.75	9.75
5	2.17	1.77	6.35	3.17	6.34	6.84	9.75	
6	2.15	1.75	6.25	3.15	6.29	6.59	9.75	
7	2.13	1.72	6.14	3.13	6.24	6.33	9.75	
8	2.11	1.7	6.04	3.1	6.18	6.08	9.75	
9	2.09	1.67	5.94	3.08	6.13		9.01	
10	2.07	1.65	5.84	3.05	6.08		8.38	
11	2.05	1.62	5.74	3.03	6.03		7.83	
12	2.03	1.6	5.64	3	5.98		7.34	
13	2.01	1.57	5.54	2.97	5.93		6.91	
14	1.99	1.55	5.44	2.95	5.88		6.53	
15	1.97	1.52	5.34	2.92	5.83		6.19	
16	1.95	1.5	5.25	2.89	5.78		5.89	
17	1.93	1.47	5.16	2.87	5.73		5.61	
18	1.91	1.45	5.06	2.84	5.68		5.36	
19	1.9	1.42	4.97	2.81	5.63		5.13	
20	1.88	1.39	4.88	2.78	5.58		4.91	
21	1.86	1.37	4.79		5.53		4.72	
22	1.84	1.34	4.7		5.48		4.54	
23	1.82	1.32	4.61		5.42		4.37	
24	1.8	1.29	4.52		5.37		4.22	
25	1.79	1.27	4.44		5.32		4.07	
26	1.77	1.24	4.35		5.27			
27	1.75	1.22	4.27		5.22			
28	1.74	1.19	4.18		5.17			
29	1.72	1.17	4.1		5.12			
30	1.7	1.14	4.02		5.07			
31	1.68		3.94		5.02			
32	1.67		3.86		4.97			
33	1.65		3.78		4.92			
34	1.63		3.7		4.87			
35	1.62		3.62		4.82			
36	1.6		3.55		4.77			
37	1.59		3.47		4.71			
38	1.57		3.4		4.66			
39	1.55		3.32		4.61			
40	1.54		3.25		4.56			
41	1.52		3.18					
42	1.51		3.11					
43	1.49		3.04					
44	1.48		2.97					
45	1.46		2.91					
46	1.45		2.84					
47	1.43		2.77					
48	1.42		2.71					
49	1.41		2.65					
50	1.39		2.58					
51	1.38		2.52					
52	1.36		2.46					
53	1.35		2.4					
54	1.34		2.34					
55	1.32		2.29					
56	1.31		2.23					
57	1.3		2.17					
58	1.28		2.12					
59	1.27		2.06					
60	1.26		2.01					
61	1.25		1.96					
62	1.23		1.91					
63	1.22		1.86					
64	1.21		1.81					
65	1.2		1.76					
66	1.18		1.72					
67	1.17		1.67					
68	1.16		1.62					
69	1.15		1.58					
70	1.14		1.54					
71	1.13		1.49					
72	1.12		1.45					
73	1.11		1.41					
74	1.09		1.37					
75	1.08		1.33					
76	1.07		1.3					
77	1.06		1.26					
78	1.05		1.23					
79	1.04		1.19					
80	1.03		1.16					
81	1.02							
82	1.01							
83	1							
84	0.99							
85	0.99							
86	0.98							
87	0.97							
88	0.96							
89	0.95							

機種	LGXS10 -5 水平/壁掛	LGXS10 -5 垂直	LGXS10 -10 水平/壁掛	LGXS10 -10 垂直	LGXS10 -20 水平/壁掛	LGXS10 -20 垂直	LGXS10 -30 水平/壁掛	LGXS10 -30 垂直
搬送質量 [kg]	加速度/ 減速度 [m/s <sup>2</sup> ]	加速度/ 減速度 [m/s <sup>2</sup> ]	加速度/ 減速度 [m/s <sup>2</sup> ]	加速度/ 減速度 [m/s <sup>2</sup> ]	加速度/ 減速度 [m/s <sup>2</sup> ]	加速度/ 減速度 [m/s <sup>2</sup> ]	加速度/ 減速度 [m/s <sup>2</sup> ]	加速度/ 減速度 [m/s <sup>2</sup> ]
90	0.94							
91	0.93							
92	0.92							
93	0.92							
94	0.91							
95	0.9							
96	0.89							
97	0.89							
98	0.88							
99	0.87							
100	0.86							

特長

Basicモデル LBAS

LBAS | 加速度 / 減速度  
慣性モーメント

Advancedモデル LGXS

LGXS | 加速度 / 減速度  
慣性モーメント

オプション

■ 搬送質量-加速度/減速度グラフ (目安)

LGXS10-5

水平 / 壁掛

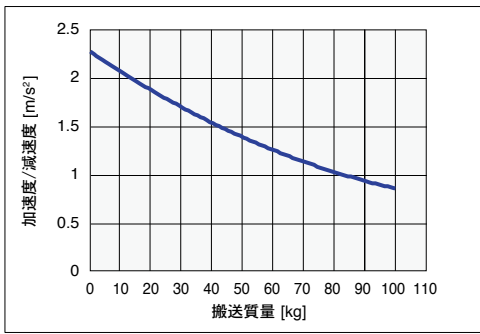

垂直

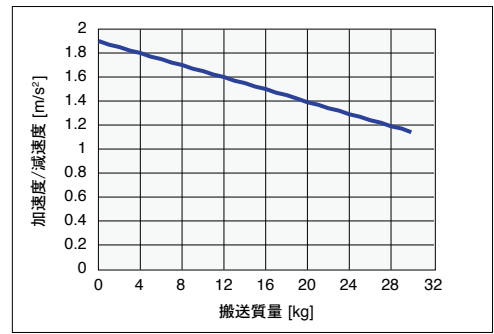

LGXS10-10

水平 / 壁掛

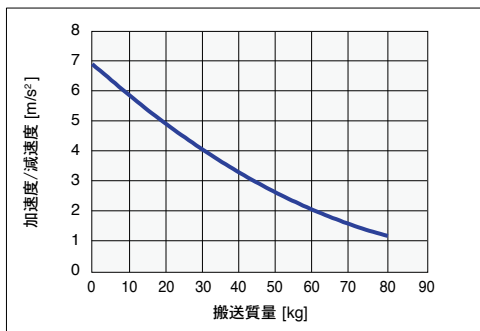

垂直

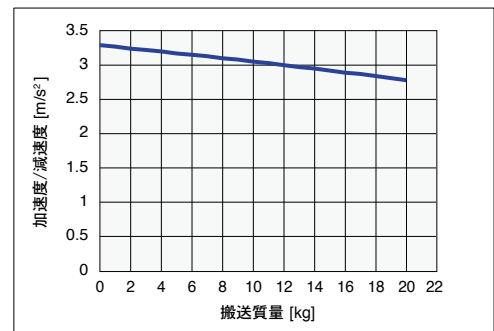

LGXS10-20

水平 / 壁掛

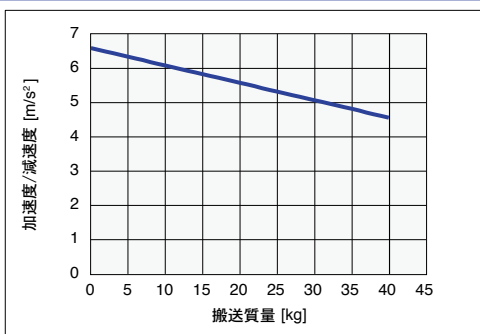

垂直

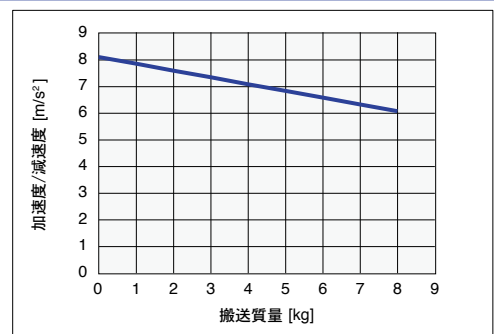

LGXS10-30

水平 / 壁掛

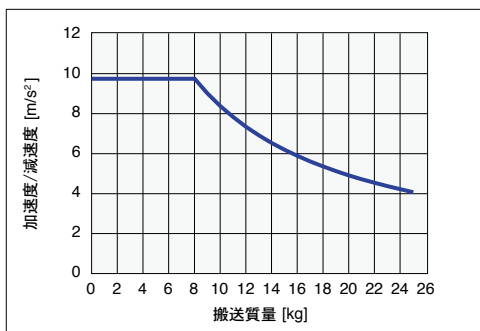

垂直

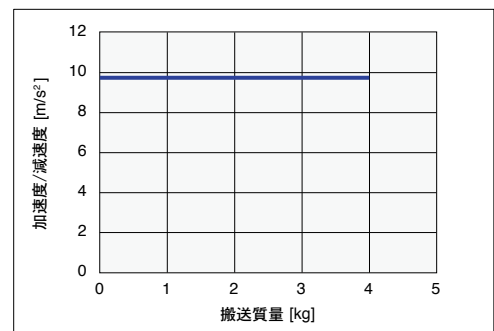

■ 慣性モーメント

LGXS10

[kg·m <sup>2</sup> ·10 <sup>-4</sup> ]	有効ストローク [mm]																								
機種	50	100	150	200	250	300	350	400	450	500	550	600	650	700	750	800	850	900	950	1000	1050	1100	1150	1200	1250
LGXS10-5	-	0.686	0.706	0.726	0.745	0.765	0.784	0.804	0.823	0.843	0.862	0.882	0.901	0.921	0.940	0.960	0.979	0.999	1.018	1.038	1.057	1.077	1.096	1.116	1.135
LGXS10-10	-	0.707	0.726	0.746	0.765	0.785	0.804	0.824	0.843	0.863	0.882	0.902	0.921	0.941	0.960	0.980	0.999	1.019	1.038	1.058	1.077	1.097	1.116	1.136	1.155
LGXS10-20	-	0.789	0.809	0.828	0.848	0.867	0.887	0.906	0.926	0.945	0.965	0.984	1.004	1.023	1.043	1.062	1.082	1.101	1.121	1.140	1.160	1.179	1.199	1.218	1.238
LGXS10-30	-	0.944	0.963	0.983	1.002	1.022	1.041	1.061	1.080	1.100	1.119	1.139	1.158	1.178	1.197	1.217	1.236	1.256	1.275	1.295	1.314	1.334	1.353	1.373	1.392

特長

Basicモデル LBAS

LBAS | 加速度 / 減速度  
慣性モーメント

Advancedモデル LGXS

LGXS | 加速度 / 減速度  
慣性モーメント

オプション

# 加速度/減速度・慣性モーメント (Advancedモデル)

## ■ 加速度/減速度

### LGXS12

機種	LGXS12 -5 水平/壁掛	LGXS12 -5 垂直	LGXS12 -10 水平/壁掛	LGXS12 -10 垂直	LGXS12 -20 水平/壁掛	LGXS12 -20 垂直	LGXS12 -30 水平/壁掛	LGXS12 -30 垂直
搬送質量 [kg]	加速度/減速度 [m/s <sup>2</sup> ]	加速度/減速度 [m/s <sup>2</sup> ]	加速度/減速度 [m/s <sup>2</sup> ]	加速度/減速度 [m/s <sup>2</sup> ]	加速度/減速度 [m/s <sup>2</sup> ]	加速度/減速度 [m/s <sup>2</sup> ]	加速度/減速度 [m/s <sup>2</sup> ]	加速度/減速度 [m/s <sup>2</sup> ]
0	2.27	1.9	8.61	3.29	9.73	8.11	9.75	9.75
1	2.24	1.87	8.47	3.26	9.53	7.85	9.75	9.75
2	2.22	1.84	8.33	3.24	9.35	7.6	9.75	9.75
3	2.2	1.82	8.2	3.22	9.16	7.34	9.75	9.75
4	2.18	1.79	8.06	3.19	8.98	7.09	9.75	9.75
5	2.16	1.77	7.93	3.17	8.8	6.84	9.75	9.75
6	2.14	1.74	7.8	3.15	8.62	6.58	9.75	9.75
7	2.12	1.72	7.67	3.12	8.45	6.33	9.75	9.75
8	2.1	1.69	7.54	3.1	8.28	6.07	9.75	9.75
9	2.08	1.67	7.41	3.07	8.11	5.82	9.01	
10	2.06	1.64	7.29	3.05	7.95	5.57	8.37	
11	2.04	1.62	7.16	3.02	7.79	5.31	7.82	
12	2.02	1.59	7.04	3	7.63	5.06	7.34	
13	2	1.57	6.92	2.97	7.48	4.81	6.91	
14	1.98	1.54	6.79	2.94	7.33	4.55	6.53	
15	1.96	1.52	6.67	2.92	7.18	4.3	6.19	
16	1.95	1.49	6.56	2.89	7.03		5.88	
17	1.93	1.47	6.44	2.86	6.89		5.6	
18	1.91	1.44	6.32	2.83	6.75		5.35	
19	1.89	1.41	6.21	2.81	6.61		5.12	
20	1.87	1.39	6.09	2.78	6.48		4.91	
21	1.85	1.36	5.98	2.75	6.35		4.71	
22	1.84	1.34	5.87	2.72	6.22		4.53	
23	1.82	1.31	5.76	2.69	6.1		4.37	
24	1.8	1.29	5.65	2.66	5.98		4.21	
25	1.78	1.26	5.54	2.63	5.86		4.07	
26	1.76	1.24	5.43		5.74		3.93	
27	1.75	1.21	5.32		5.63		3.81	
28	1.73	1.19	5.22		5.52		3.69	
29	1.71	1.16	5.12		5.41		3.58	
30	1.7	1.14	5.01		5.31		3.47	
31	1.68	1.11	4.91		5.21		3.37	
32	1.66	1.09	4.81		5.11		3.28	
33	1.65	1.06	4.72		5.02		3.19	
34	1.63	1.04	4.62		4.93		3.11	
35	1.61	1.01	4.52		4.84		3.03	
36	1.6	0.99	4.43		4.76			
37	1.58	0.96	4.33		4.67			
38	1.57	0.93	4.24		4.6			
39	1.55	0.91	4.15		4.52			
40	1.53	0.88	4.06		4.45			
41	1.52	0.86	3.97		4.38			
42	1.5	0.83	3.88		4.31			
43	1.49	0.81	3.8		4.25			
44	1.47	0.78	3.71		4.19			
45	1.46	0.76	3.63		4.13			
46	1.44		3.54		4.07			
47	1.43		3.46		4.02			
48	1.42		3.38		3.97			
49	1.4		3.3		3.93			
50	1.39		3.22		3.89			
51	1.37		3.15					
52	1.36		3.07					
53	1.35		3					
54	1.33		2.92					
55	1.32		2.85					
56	1.3		2.78					
57	1.29		2.71					
58	1.28		2.64					
59	1.27		2.58					
60	1.25		2.51					
61	1.24		2.44					
62	1.23		2.38					
63	1.22		2.32					
64	1.2		2.26					
65	1.19		2.2					
66	1.18		2.14					
67	1.17		2.08					
68	1.16		2.02					
69	1.14		1.97					
70	1.13		1.92					
71	1.12		1.86					
72	1.11		1.81					
73	1.1		1.76					
74	1.09		1.71					
75	1.08		1.66					
76	1.07		1.62					
77	1.06		1.57					
78	1.05		1.53					
79	1.04		1.48					
80	1.03		1.44					
81	1.02		1.4					
82	1.01		1.36					
83	1		1.32					
84	0.99		1.29					
85	0.98		1.25					
86	0.97		1.22					
87	0.96		1.18					
88	0.95		1.15					
89	0.94		1.12					

機種	LGXS12 -5 水平/壁掛	LGXS12 -5 垂直	LGXS12 -10 水平/壁掛	LGXS12 -10 垂直	LGXS12 -20 水平/壁掛	LGXS12 -20 垂直	LGXS12 -30 水平/壁掛	LGXS12 -30 垂直
搬送質量 [kg]	加速度/減速度 [m/s <sup>2</sup> ]	加速度/減速度 [m/s <sup>2</sup> ]	加速度/減速度 [m/s <sup>2</sup> ]	加速度/減速度 [m/s <sup>2</sup> ]	加速度/減速度 [m/s <sup>2</sup> ]	加速度/減速度 [m/s <sup>2</sup> ]	加速度/減速度 [m/s <sup>2</sup> ]	加速度/減速度 [m/s <sup>2</sup> ]
90	0.94		1.09					
91	0.93		1.06					
92	0.92		1.03					
93	0.91		1.01					
94	0.9		0.98					
95	0.9		0.96					
96	0.89							
97	0.88							
98	0.87							
99	0.87							
100	0.86							
101	0.85							
102	0.84							
103	0.84							
104	0.83							
105	0.82							
106	0.82							
107	0.81							
108	0.81							
109	0.8							
110	0.79							
111	0.79							
112	0.78							
113	0.78							
114	0.77							
115	0.77							

特長

Basicモデル LBAS

LBAS | 加速度/減速度  
慣性モーメント

Advancedモデル LGXS

LGXS | 加速度/減速度  
慣性モーメント

オプション

■ 搬送質量-加速度/減速度グラフ (目安)

LGXS12-5

水平 / 壁掛

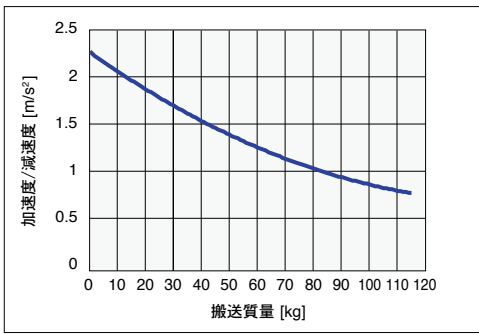

垂直

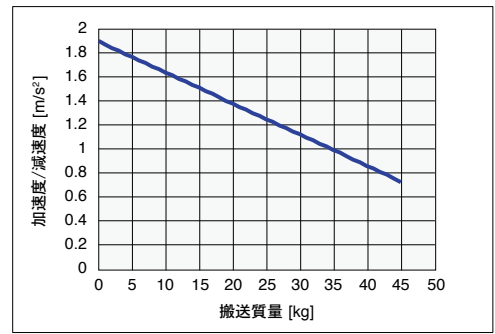

LGXS12-10

水平 / 壁掛

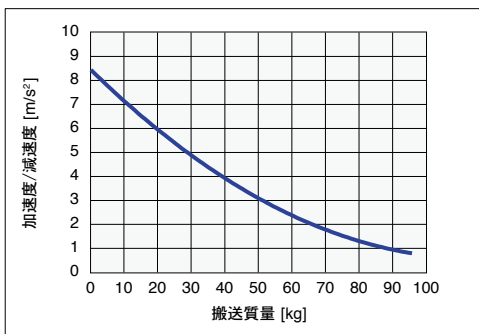

垂直

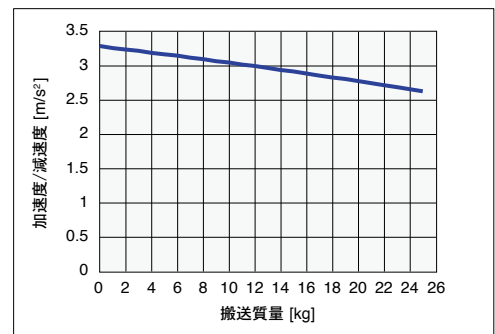

LGXS12-20

水平 / 壁掛

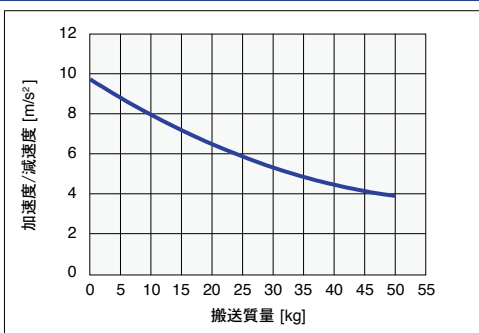

垂直

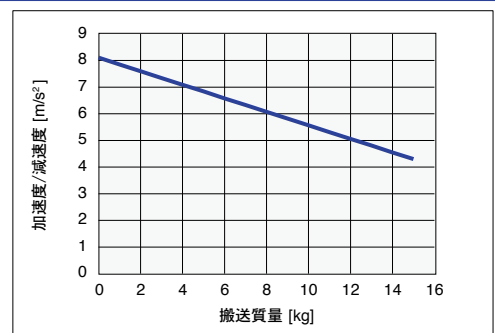

LGXS12-30

水平 / 壁掛

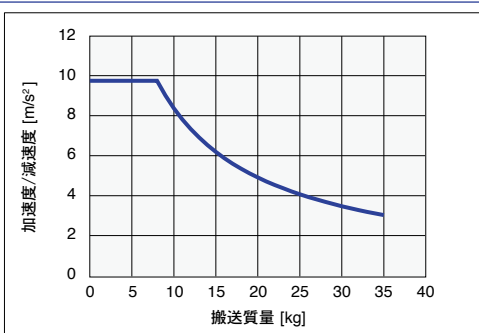

垂直

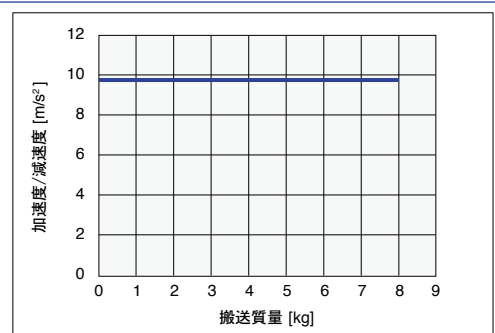

■ 慣性モーメント

LGXS12

[kg·m <sup>2</sup> ×10 <sup>4</sup> ]	有効ストローク [mm]																								
	機種	50	100	150	200	250	300	350	400	450	500	550	600	650	700	750	800	850	900	950	1000	1050	1100	1150	1200
LGXS12-5	-	0.702	0.721	0.741	0.761	0.780	0.800	0.819	0.839	0.858	0.878	0.897	0.917	0.936	0.956	0.975	0.995	1.014	1.034	1.053	1.073	1.092	1.112	1.131	1.151
LGXS12-10	-	0.733	0.753	0.772	0.792	0.811	0.831	0.850	0.870	0.889	0.909	0.928	0.948	0.967	0.987	1.006	1.026	1.045	1.065	1.085	1.104	1.124	1.143	1.163	1.182
LGXS12-20	-	0.862	0.881	0.901	0.920	0.940	0.959	0.979	0.998	1.018	1.037	1.057	1.076	1.096	1.115	1.135	1.154	1.174	1.193	1.213	1.232	1.252	1.271	1.291	1.310
LGXS12-30	-	1.092	1.111	1.131	1.150	1.170	1.189	1.209	1.228	1.248	1.267	1.287	1.306	1.326	1.345	1.365	1.384	1.404	1.423	1.443	1.462	1.482	1.501	1.521	1.540

特長

Basicモデル LBAS

LBAS | 加速度 / 減速度  
慣性モーメント

Advancedモデル LGXS

LGXS | 加速度 / 減速度  
慣性モーメント

オプション

# 加速度/減速度・慣性モーメント (Advancedモデル)

## ■ 加速度/減速度

### LGXS16

機種	LGXS16 -10 水平/壁掛	LGXS16 -10 垂直	LGXS16 -20 水平/壁掛	LGXS16 -20 垂直	LGXS16 -40 水平/壁掛	LGXS16 -40 垂直
搬送質量 [kg]	加速度/減速度 [m/s <sup>2</sup> ]	加速度/減速度 [m/s <sup>2</sup> ]	加速度/減速度 [m/s <sup>2</sup> ]	加速度/減速度 [m/s <sup>2</sup> ]	加速度/減速度 [m/s <sup>2</sup> ]	加速度/減速度 [m/s <sup>2</sup> ]
0	5.07	3.8	7.6	7.99	9.6	9.6
1	5.04	3.74	7.48	7.73	9.6	9.02
2	5.01	3.69	7.36	7.47	9.6	8.45
3	4.99	3.64	7.25	7.22	9.6	7.87
4	4.96	3.59	7.14	6.97	9.6	7.3
5	4.94	3.54	7.03	6.72	9.6	6.74
6	4.91	3.49	6.93	6.47	9.6	6.17
7	4.89	3.44	6.83	6.22	9.6	5.61
8	4.86	3.39	6.73	5.97	9.6	5.04
9	4.84	3.34	6.64	5.73	9.6	4.48
10	4.81	3.29	6.55	5.48	9.6	3.92
11	4.79	3.24	6.46	5.24	9.18	3.36
12	4.76	3.19	6.37	5	8.8	2.81
13	4.74	3.14	6.29	4.76	8.45	
14	4.71	3.09	6.2	4.53	8.13	
15	4.68	3.04	6.12	4.29	7.83	
16	4.66	2.99	6.05	4.05	7.55	
17	4.63	2.94	5.97	3.82	7.3	
18	4.61	2.89	5.9	3.59	7.05	
19	4.58	2.83	5.82	3.36	6.83	
20	4.56	2.78	5.75	3.13	6.62	
21	4.53	2.73	5.68	2.9	6.42	
22	4.51	2.68	5.62	2.68	6.23	
23	4.48	2.63	5.55	2.45	6.05	
24	4.46	2.58	5.49	2.23	5.88	
25	4.43	2.53	5.42	2.01	5.73	
26	4.41	2.48	5.36	1.79	5.58	
27	4.38	2.43	5.3	1.57	5.43	
28	4.36	2.38	5.24	1.35	5.3	
29	4.33	2.33	5.19		5.17	
30	4.3	2.28	5.13		5.05	
31	4.28	2.23	5.08		4.93	
32	4.25	2.18	5.02		4.82	
33	4.23	2.13	4.97		4.71	
34	4.2	2.08	4.92		4.61	
35	4.18	2.03	4.87		4.51	
36	4.15	1.98	4.82		4.42	
37	4.13	1.93	4.77		4.33	
38	4.1	1.87	4.72		4.24	
39	4.08	1.82	4.67		4.16	
40	4.05	1.77	4.63		4.08	
41	4.03	1.72	4.58		4	
42	4	1.67	4.54		3.93	
43	3.97	1.62	4.5		3.86	
44	3.95	1.57	4.46		3.79	
45	3.92	1.52	4.41		3.72	
46	3.9	1.47	4.37			
47	3.87	1.42	4.33			
48	3.85	1.37	4.29			
49	3.82	1.32	4.26			
50	3.8	1.27	4.22			
51	3.77	1.22	4.18			
52	3.75	1.17	4.14			
53	3.72	1.12	4.11			
54	3.7	1.07	4.07			
55	3.67	1.02	4.04			
56	3.65		4			
57	3.62		3.97			
58	3.59		3.94			
59	3.57		3.9			
60	3.54		3.87			
61	3.52		3.84			
62	3.49		3.81			
63	3.47		3.78			
64	3.44		3.75			
65	3.42		3.72			
66	3.39		3.69			
67	3.37		3.66			
68	3.34		3.63			
69	3.32		3.61			
70	3.29		3.58			
71	3.27		3.55			
72	3.24		3.53			
73	3.21		3.5			
74	3.19		3.47			
75	3.16		3.45			
76	3.14		3.42			
77	3.11		3.4			
78	3.09		3.38			
79	3.06		3.35			
80	3.04		3.33			
81	3.01		3.31			
82	2.99		3.28			
83	2.96		3.26			
84	2.94		3.24			
85	2.91		3.22			
86	2.88		3.19			
87	2.86		3.17			
88	2.83		3.15			
89	2.81		3.13			

機種	LGXS16 -10 水平/壁掛	LGXS16 -10 垂直	LGXS16 -20 水平/壁掛	LGXS16 -20 垂直	LGXS16 -40 水平/壁掛	LGXS16 -40 垂直
搬送質量 [kg]	加速度/減速度 [m/s <sup>2</sup> ]	加速度/減速度 [m/s <sup>2</sup> ]	加速度/減速度 [m/s <sup>2</sup> ]	加速度/減速度 [m/s <sup>2</sup> ]	加速度/減速度 [m/s <sup>2</sup> ]	加速度/減速度 [m/s <sup>2</sup> ]
90	2.78				3.11	
91	2.76				3.09	
92	2.73				3.07	
93	2.71				3.05	
94	2.68				3.03	
95	2.66				3.01	
96	2.63					
97	2.61					
98	2.58					
99	2.56					
100	2.53					
101	2.5					
102	2.48					
103	2.45					
104	2.43					
105	2.4					
106	2.38					
107	2.35					
108	2.33					
109	2.3					
110	2.28					
111	2.25					
112	2.23					
113	2.2					
114	2.18					
115	2.15					
116	2.12					
117	2.1					
118	2.07					
119	2.05					
120	2.02					
121	2					
122	1.97					
123	1.95					
124	1.92					
125	1.9					
126	1.87					
127	1.85					
128	1.82					
129	1.79					
130	1.77					

特長

Basicモデル LBAS

LBAS | 加速度 / 減速度  
慣性モーメント

Advancedモデル LGXS

LGXS | 加速度 / 減速度  
慣性モーメント

オプション

■ 搬送質量-加速度/減速度グラフ (目安)

LGXS16-10

水平 / 壁掛

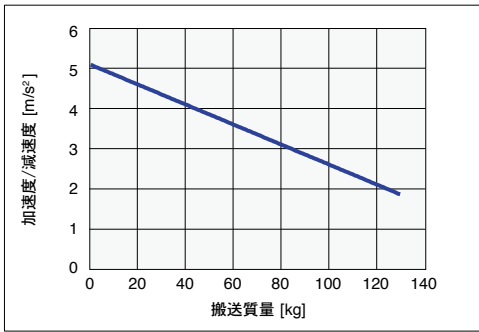

垂直

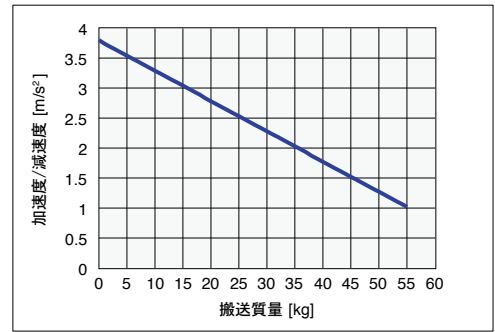

LGXS16-20

水平 / 壁掛

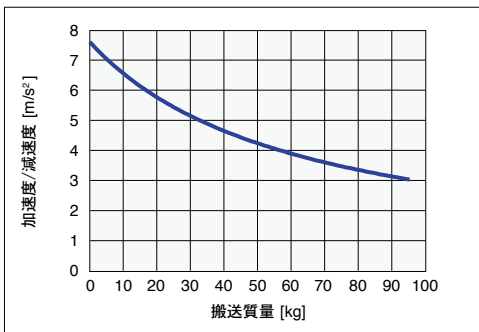

垂直

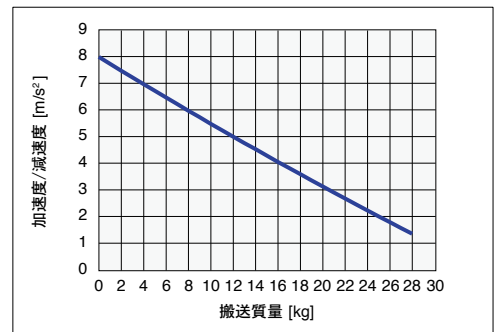

LGXS16-40

水平 / 壁掛

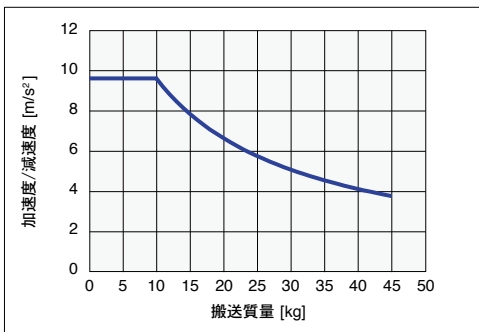

垂直

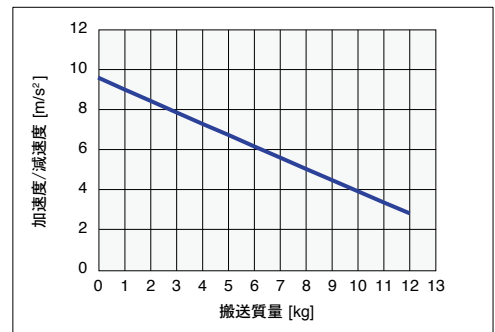

■ 慣性モーメント

LGXS16

機種	有効ストローク [mm]																												
	50	100	150	200	250	300	350	400	450	500	550	600	650	700	750	800	850	900	950	1000	1050	1100	1150	1200	1250	1300	1350	1400	1450
LGXS16-10	-	2.433	2.495	2.557	2.618	2.680	2.742	2.803	2.865	2.927	2.988	3.050	3.112	3.173	3.235	3.297	3.358	3.420	3.482	3.543	3.605	3.667	3.728	3.790	3.851	3.913	3.975	4.036	4.098
LGXS16-20	-	2.653	2.715	2.777	2.838	2.900	2.961	3.023	3.085	3.146	3.208	3.270	3.331	3.393	3.455	3.516	3.578	3.640	3.701	3.763	3.825	3.886	3.948	4.010	4.071	4.133	4.195	4.256	4.318
LGXS16-40	-	3.624	3.685	3.747	3.809	3.870	3.932	3.994	4.055	4.117	4.179	4.240	4.302	4.364	4.425	4.487	4.548	4.610	4.672	4.733	4.795	4.857	4.918	4.980	5.042	5.103	5.165	5.227	5.288

特長

Basicモデル LBAS

LBAS 加速度/減速度 慣性モーメント

Advancedモデル LGXS

LGXS 加速度/減速度 慣性モーメント

オプション

# 加速度/減速度・慣性モーメント (Advancedモデル)

## ■ 加速度/減速度

### LGXS20

機種	LGXS20 -10 水平/壁掛	LGXS20 -10 垂直	LGXS20 -20 水平/壁掛	LGXS20 -20 垂直	LGXS20 -40 水平/壁掛	LGXS20 -40 垂直
搬送質量 [kg]	加速度/減速度 [m/s <sup>2</sup> ]	加速度/減速度 [m/s <sup>2</sup> ]	加速度/減速度 [m/s <sup>2</sup> ]	加速度/減速度 [m/s <sup>2</sup> ]	加速度/減速度 [m/s <sup>2</sup> ]	加速度/減速度 [m/s <sup>2</sup> ]
0	2.5	3.8	7.8	9.95	9.61	9.61
1	2.5	3.74	7.7	9.67	9.61	9.12
2	2.5	3.69	7.61	9.4	9.61	8.64
3	2.5	3.64	7.52	9.13	9.61	8.16
4	2.5	3.59	7.43	8.86	9.61	7.68
5	2.5	3.54	7.34	8.59	9.61	7.2
6	2.5	3.49	7.25	8.32	9.61	6.72
7	2.5	3.44	7.16	8.05	9.61	6.24
8	2.5	3.39	7.07	7.78	9.61	5.76
9	2.5	3.34	6.98	7.51	9.61	5.28
10	2.5	3.29	6.89	7.24	9.2	4.8
11	2.5	3.24	6.81	6.97	8.83	4.32
12	2.5	3.19	6.72	6.7	8.48	3.84
13	2.5	3.14	6.64	6.43	8.17	3.36
14	2.5	3.09	6.55	6.16	7.87	2.88
15	2.5	3.04	6.47	5.89	7.6	2.4
16	2.5	2.99	6.39	5.62	7.34	
17	2.5	2.94	6.31	5.35	7.1	
18	2.5	2.89	6.23	5.08	6.88	
19	2.5	2.83	6.15	4.81	6.67	
20	2.5	2.78	6.07	4.54	6.47	
21	2.5	2.73	5.99	4.27	6.28	
22	2.5	2.68	5.91	4	6.11	
23	2.5	2.63	5.83	3.73	5.94	
24	2.5	2.58	5.76	3.46	5.78	
25	2.5	2.53	5.68	3.19	5.63	
26	2.5	2.48	5.6	2.92	5.49	
27	2.5	2.43	5.53	2.65	5.36	
28	2.5	2.38	5.46	2.38	5.23	
29	2.5	2.33	5.38	2.11	5.11	
30	2.5	2.28	5.31	1.84	4.99	
31	2.5	2.23	5.24	1.57	4.88	
32	2.5	2.18	5.17	1.3	4.77	
33	2.5	2.13	5.1	1.03	4.67	
34	2.5	2.08	5.03	0.76	4.57	
35	2.5	2.03	4.96	0.5	4.48	
36	2.44	1.98	4.89		4.39	
37	2.38	1.93	4.82		4.3	
38	2.33	1.87	4.76		4.22	
39	2.28	1.82	4.69		4.14	
40	2.23	1.77	4.63		4.06	
41	2.18	1.72	4.56		3.99	
42	2.14	1.67	4.5		3.91	
43	2.09	1.62	4.43		3.85	
44	2.05	1.57	4.37		3.78	
45	2.01	1.52	4.31		3.71	
46	1.97	1.47	4.25		3.65	
47	1.94	1.42	4.19		3.59	
48	1.9	1.37	4.13		3.53	
49	1.87	1.32	4.07		3.48	
50	1.83	1.27	4.01		3.42	
51	1.8	1.22	3.95		3.37	
52	1.77	1.17	3.9		3.32	
53	1.74	1.12	3.84		3.27	
54	1.71	1.07	3.79		3.22	
55	1.68	1.02	3.73		3.17	
56	1.66	0.96	3.68		3.13	
57	1.63	0.91	3.63		3.08	
58	1.61	0.86	3.57		3.04	
59	1.58	0.81	3.52		3	
60	1.56	0.76	3.47		2.96	
61	1.53	0.71	3.42		2.92	
62	1.51	0.66	3.37		2.88	
63	1.49	0.61	3.32		2.84	
64	1.47	0.56	3.27		2.8	
65	1.45	0.51	3.23		2.77	
66	1.43		3.18			
67	1.41		3.13			
68	1.39		3.09			
69	1.37		3.04			
70	1.35		3			
71	1.34		2.96			
72	1.32		2.92			
73	1.3		2.87			
74	1.29		2.83			
75	1.27		2.79			
76	1.26		2.75			
77	1.24		2.72			
78	1.23		2.68			
79	1.21		2.64			
80	1.2		2.6			
81	1.18		2.57			
82	1.17		2.53			
83	1.16		2.5			
84	1.14		2.46			
85	1.13		2.43			
86	1.12		2.4			
87	1.11		2.37			
88	1.1		2.34			
89	1.08		2.31			

機種	LGXS20 -10 水平/壁掛	LGXS20 -10 垂直	LGXS20 -20 水平/壁掛	LGXS20 -20 垂直	LGXS20 -40 水平/壁掛	LGXS20 -40 垂直
搬送質量 [kg]	加速度/減速度 [m/s <sup>2</sup> ]	加速度/減速度 [m/s <sup>2</sup> ]	加速度/減速度 [m/s <sup>2</sup> ]	加速度/減速度 [m/s <sup>2</sup> ]	加速度/減速度 [m/s <sup>2</sup> ]	加速度/減速度 [m/s <sup>2</sup> ]
90	1.07				2.28	
91	1.06				2.25	
92	1.05				2.22	
93	1.04				2.19	
94	1.03				2.17	
95	1.02				2.14	
96	1.01				2.12	
97	1				2.09	
98	0.99				2.07	
99	0.98				2.05	
100	0.97				2.02	
101	0.96				2	
102	0.95				1.98	
103	0.94				1.96	
104	0.94				1.94	
105	0.93				1.92	
106	0.92				1.9	
107	0.91				1.89	
108	0.9				1.87	
109	0.9				1.86	
110	0.89				1.84	
111	0.88				1.83	
112	0.87				1.81	
113	0.87				1.8	
114	0.86				1.79	
115	0.85				1.78	
116	0.84				1.77	
117	0.84				1.76	
118	0.83				1.75	
119	0.82				1.74	
120	0.82				1.73	
121	0.81				1.72	
122	0.8				1.72	
123	0.8				1.71	
124	0.79				1.71	
125	0.79				1.7	
126	0.78				1.7	
127	0.77				1.69	
128	0.77				1.69	
129	0.76				1.69	
130	0.76				1.69	
131	0.75					
132	0.75					
133	0.74					
134	0.74					
135	0.73					
136	0.73					
137	0.72					
138	0.72					
139	0.71					
140	0.71					
141	0.7					
142	0.7					
143	0.69					
144	0.69					
145	0.68					
146	0.68					
147	0.67					
148	0.67					
149	0.66					
150	0.66					
151	0.66					
152	0.65					
153	0.65					
154	0.64					
155	0.64					
156	0.64					
157	0.63					
158	0.63					
159	0.62					
160	0.62					

特長

Basicモデル LBAS

LBAS 加速度/減速度  
慣性モーメント

Advancedモデル LGXS

LGXS 加速度/減速度  
慣性モーメント

オプション



■ 搬送質量-加速度/減速度グラフ (目安)

LGXS20-10

水平 / 壁掛

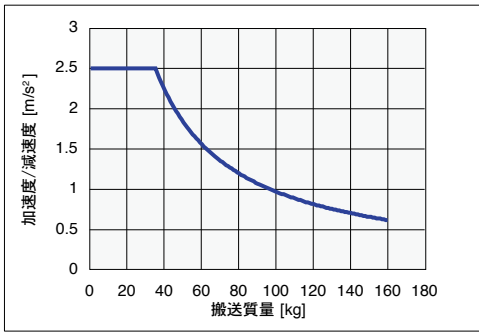

垂直

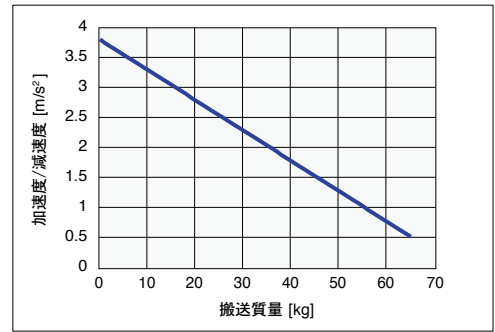

LGXS20-20

水平 / 壁掛

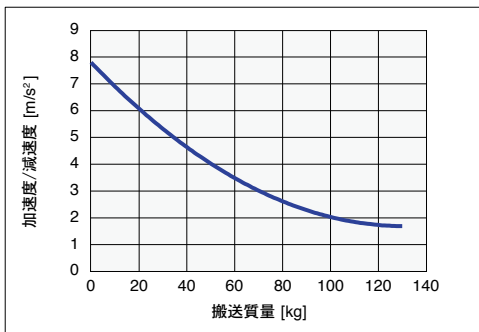

垂直

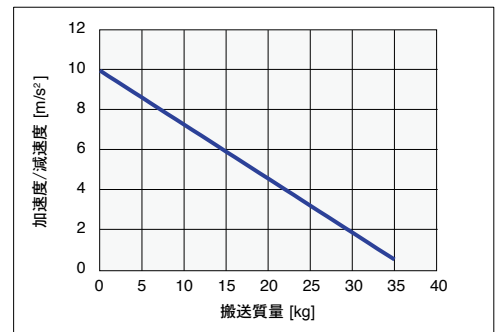

LGXS20-40

水平 / 壁掛

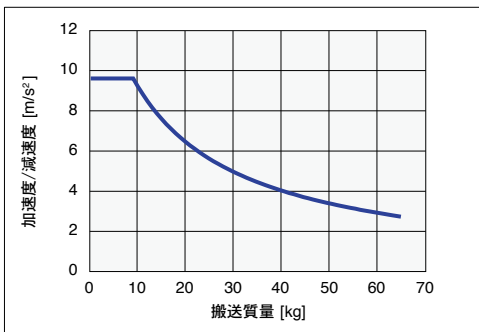

垂直

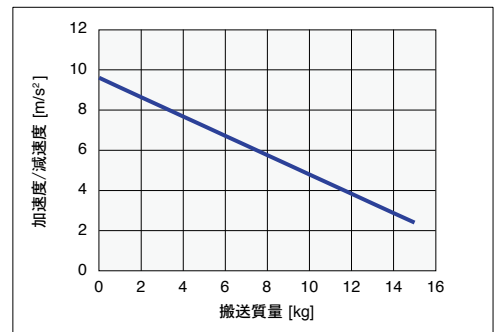

■ 慣性モーメント

LGXS20

[kg·m <sup>2</sup> ×10 <sup>4</sup> ]	有効ストローク [mm]																												
機種	50	100	150	200	250	300	350	400	450	500	550	600	650	700	750	800	850	900	950	1000	1050	1100	1150	1200	1250	1300	1350	1400	1450
LGXS20-10	-	2.524	2.585	2.647	2.709	2.770	2.832	2.894	2.955	3.017	3.079	3.140	3.202	3.264	3.325	3.387	3.448	3.510	3.572	3.633	3.695	3.757	3.818	3.880	3.942	4.003	4.065	4.127	4.188
LGXS20-20	-	2.863	2.924	2.986	3.048	3.109	3.171	3.232	3.294	3.356	3.417	3.479	3.541	3.602	3.664	3.726	3.787	3.849	3.911	3.972	4.034	4.096	4.157	4.219	4.281	4.342	4.404	4.466	4.527
LGXS20-40	-	4.309	4.371	4.433	4.494	4.556	4.618	4.679	4.741	4.803	4.864	4.926	4.988	5.049	5.111	5.173	5.234	5.296	5.357	5.419	5.481	5.542	5.604	5.666	5.727	5.789	5.851	5.912	5.974

特長

Basicモデル LBAS

LBAS 加速度/減速度 慣性モーメント

Advancedモデル LGXS

LGXS 加速度/減速度 慣性モーメント

オプション

# 外付けセンサ取付参考図(左取付例) / 給脂用ノズル(Basicモデル)

Robonity series

外付けセンサ取付参考図(左取付例)

## ■ センサスペック

項目	仕様	項目	仕様
メーカー名	パナソニック デバイスSUNX株式会社	負荷電流	100 mA以下
型式	GX-F8B	消費電流	15 mA以下
出力方式	NPNタイプ	表示灯	橙色LED (出力ON時点灯)
出力動作	離れてON	周囲温度、湿度	-25 ~ +75°C、35 ~ 85%RH
電源電圧	DC12~24V	保護構造	IP68
		ケーブル長さ	5 m

### 【注意事項】

- ・センサ固定用ねじ締付トルク: 0.5 N・m
- ・センサの検出面とセンサプレートのクリアランスは1 mm程度となります。
- ・センサスペックの詳細はメーカーにご確認ください。

- 注1. センサオプションは、お客様にて取付、調整を行ってください。  
詳細はマニュアルをご参照ください。  
注2. 取付に必要なボルト、ナットは付属します。  
注3. センサケーブルは5mとなります。必要に応じて加工して取付けてください。  
注4. センサケーブルはモータ側、反モータ側に取出し可能です。

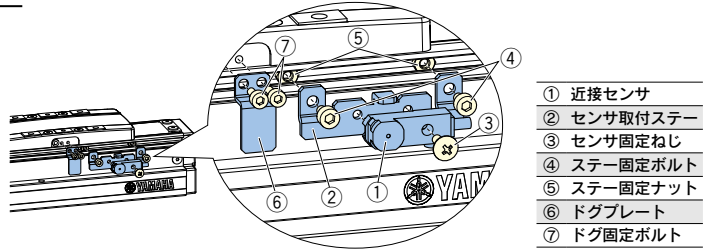

- ① 近接センサ
- ② センサ取付ステー
- ③ センサ固定ねじ
- ④ ステー固定ボルト
- ⑤ ステー固定ナット
- ⑥ ドグプレート
- ⑦ ドグ固定ボルト

## LBAS04

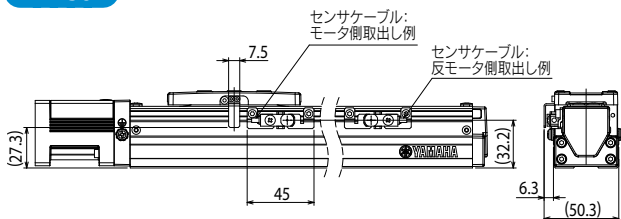

### 近接センサオプション (番号: KFU-M2205-00)

No.	名称	番号	員数	備考
①	近接センサ	KP6-M4855-01	1	
②	センサ取付ステー	KFU-M22FF-00	1	
③	センサ固定ねじ	90990-66J004	1	M3×0.5 長さ8
④	ステー固定ボルト	91312-03005	2	M3×0.5 長さ5
⑤	ステー固定ナット	95302-03700	2	M3

### ドグオプション (番号: KFT-M2206-00)

No.	名称	番号	員数	備考
⑥	ドグプレート	KFT-M22G5-00	1	
⑦	ドグ固定ボルト	90112-02J005	2	M2×0.4 長さ5

## LBAS05

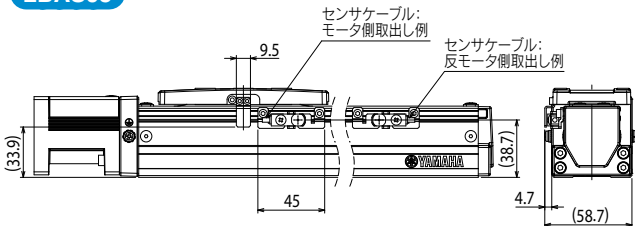

### 近接センサオプション (番号: KFU-M2205-00)

No.	名称	番号	員数	備考
①	近接センサ	KP6-M4855-01	1	
②	センサ取付ステー	KFU-M22FF-00	1	
③	センサ固定ねじ	90990-66J004	1	M3×0.5 長さ8
④	ステー固定ボルト	91312-03005	2	M3×0.5 長さ5
⑤	ステー固定ナット	95302-03700	2	M3

### ドグオプション (番号: KFU-M2206-00)

No.	名称	番号	員数	備考
⑥	ドグプレート	KFU-M22G5-00	1	
⑦	ドグ固定ボルト	90112-2AJ005	2	M2.5×0.4 長さ5

## LBAS08

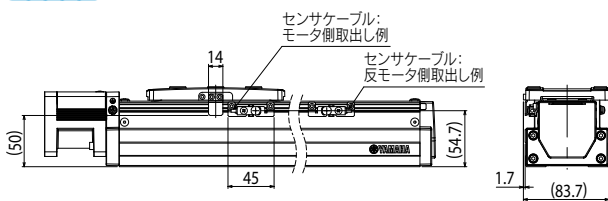

### 近接センサオプション (番号: KFU-M2205-00)

No.	名称	番号	員数	備考
①	近接センサ	KP6-M4855-01	1	
②	センサ取付ステー	KFU-M22FF-00	1	
③	センサ固定ねじ	90990-66J004	1	M3×0.5 長さ8
④	ステー固定ボルト	91312-03005	2	M3×0.5 長さ5
⑤	ステー固定ナット	95302-03700	2	M3

### ドグオプション (番号: KFU-M2206-00)

No.	名称	番号	員数	備考
⑥	ドグプレート	KFU-M22G5-00	1	
⑦	ドグ固定ボルト	91312-03005	2	M3×0.5 長さ5

## ■ 給脂用ノズル (LBASモデル用)

BasicモデルLBASのボールねじ、リニアガイドにグリスを補給するための専用給脂用ノズルです。

※一般的な市販のグリスガンに取付けて使用できます。

### ● 給脂用ノズルセット

給脂用先端ノズル+給脂用ノズルのセットです。

部品番号 | KFU-M3861-00

### ● 給脂用先端ノズル

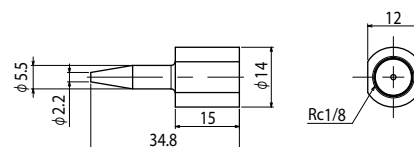

部品番号 | KFU-M2941-00

### ● 給脂用ノズル

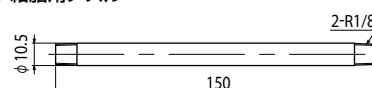

部品番号 | KFU-M2942-00

■ センサスペック

項目	仕様	項目	仕様
メーカー名	パナソニック デバイスSUNX株式会社	負荷電流	100 mA以下
型式	GX-F8B	消費電流	15 mA以下
出力方式	NPNタイプ	表示灯	橙色LED (出力ON時点灯)
出力動作	離れてON	周囲温度、湿度	-25 ~ +75℃、35 ~ 85%RH
電源電圧	DC12 ~ 24V	保護構造	IP68
		ケーブル長さ	5 m

【注意事項】

- ・センサ固定用ねじ締付トルク: 0.5 N・m
- ・センサの検出面とセンサプレートのクリアランスは1 mm程度となります。
- ・センサスペックの詳細はメーカーにご確認ください。

注1. センサオプションは、お客様にて取付、調整を行ってください。  
詳細はマニュアルをご参照ください。  
注2. 取付けに必要なボルト、ナットは付属します。  
注3. センサケーブルは5mとなります。必要に応じて加工して取付けてください。

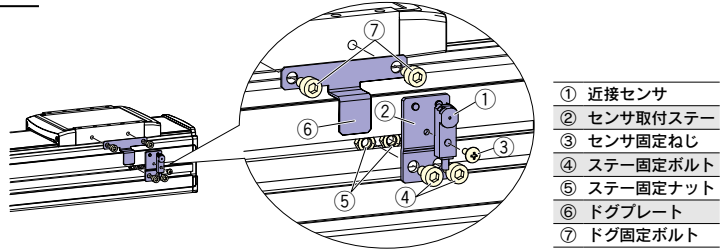

- ① 近接センサ
- ② センサ取付ステー
- ③ センサ固定ねじ
- ④ ステー固定ボルト
- ⑤ ステー固定ナット
- ⑥ ドグプレート
- ⑦ ドグ固定ボルト

LGXS10

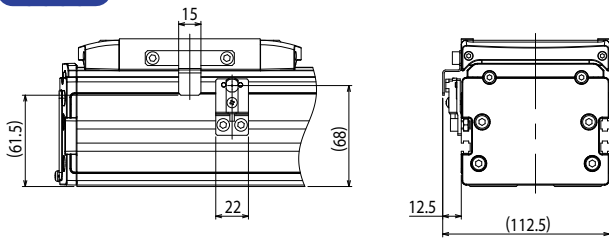

近接センサオプション (番号: KEV-M2205-00)

No.	名称	番号	員数	備考
①	近接センサ	KP6-M4855-01	1	
②	センサ取付ステー	KEV-M22FF-00	1	
③	センサ固定ねじ	90990-66J004	1	M3×0.5 長さ8
④	ステー固定ボルト	91312-05008	2	M5×0.8 長さ8
⑤	ステー固定ナット	95302-05700	2	M5

ドグオプション (番号: KEV-M2206-00)

No.	名称	番号	員数	備考
⑥	ドグプレート	KEV-M22G5-00	1	
⑦	ドグ固定ボルト	91312-05008	2	M5×0.8 長さ8

LGXS12

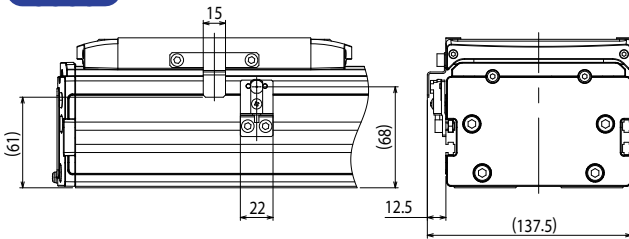

近接センサオプション (番号: KEV-M2205-00)

No.	名称	番号	員数	備考
①	近接センサ	KP6-M4855-01	1	
②	センサ取付ステー	KEV-M22FF-00	1	
③	センサ固定ねじ	90990-66J004	1	M3×0.5 長さ8
④	ステー固定ボルト	91312-05008	2	M5×0.8 長さ8
⑤	ステー固定ナット	95302-05700	2	M5

ドグオプション (番号: KEV-M2206-00)

No.	名称	番号	員数	備考
⑥	ドグプレート	KEV-M22G5-00	1	
⑦	ドグ固定ボルト	91312-05008	2	M5×0.8 長さ8

LGXS16

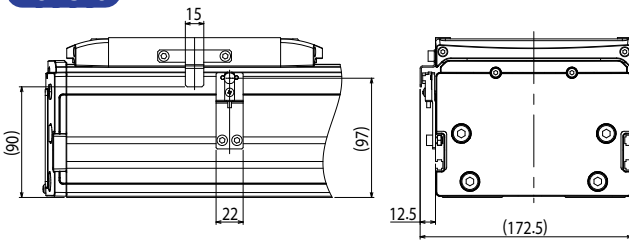

近接センサオプション (番号: KEX-M2205-00)

No.	名称	番号	員数	備考
①	近接センサ	KP6-M4855-01	1	
②	センサ取付ステー	KEX-M22FF-00	1	
③	センサ固定ねじ	90990-66J004	1	M3×0.5 長さ8
④	ステー固定ボルト	91312-05008	2	M5×0.8 長さ8
⑤	ステー固定ナット	95302-05700	2	M5

ドグオプション (番号: KEV-M2206-00)

No.	名称	番号	員数	備考
⑥	ドグプレート	KEV-M22G5-00	1	
⑦	ドグ固定ボルト	91312-05008	2	M5×0.8 長さ8

LGXS20

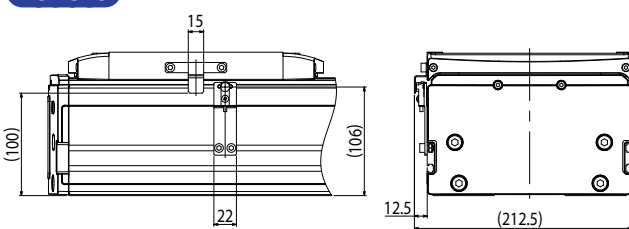

近接センサオプション (番号: KEY-M2205-00)

No.	名称	番号	員数	備考
①	近接センサ	KP6-M4855-01	1	
②	センサ取付ステー	KEY-M22FF-00	1	
③	センサ固定ねじ	90990-66J004	1	M3×0.5 長さ8
④	ステー固定ボルト	91312-05008	2	M5×0.8 長さ8
⑤	ステー固定ナット	95302-05700	2	M5

ドグオプション (番号: KEV-M2206-00)

No.	名称	番号	員数	備考
⑥	ドグプレート	KEV-M22G5-00	1	
⑦	ドグ固定ボルト	91312-05008	2	M5×0.8 長さ8

特長

Basicモデル LBAS

LBAS

加速度 / 減速度  
慣性モーメント

Advancedモデル LGXS

LGXS

加速度 / 減速度  
慣性モーメント

オプション

# 折曲げユニット取付参考図(右取付例) (Advancedモデル)

Robonity series

折曲げユニット取付参考図(右取付例)

特長

Basicモデル LBAS

LBAS 加速度 / 減速度  
慣性モーメント

Advancedモデル LGXS

LGXS 加速度 / 減速度  
慣性モーメント

オプション

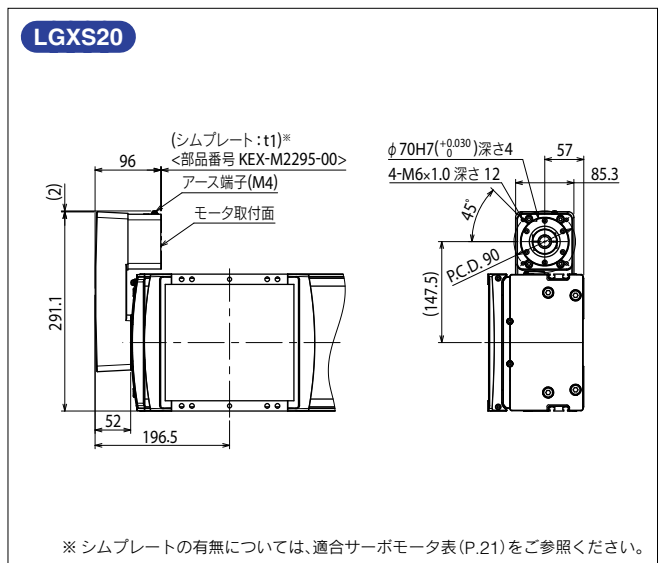
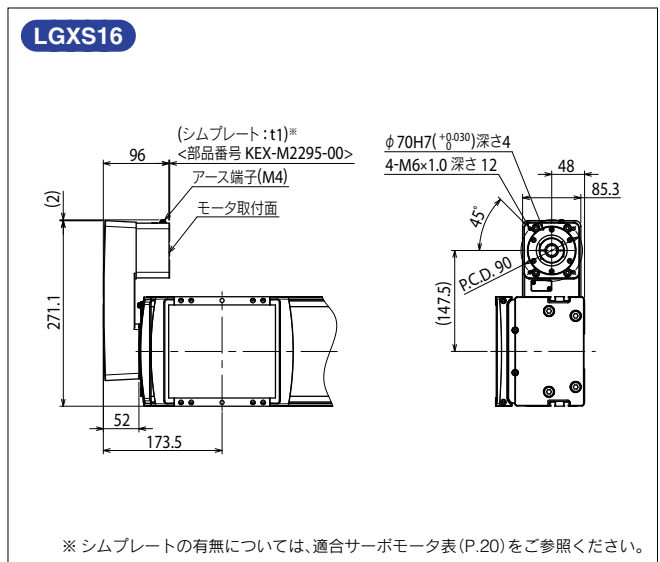
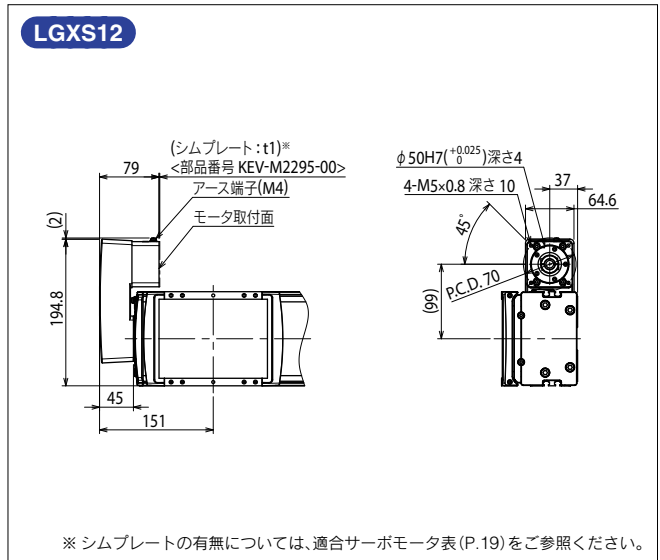
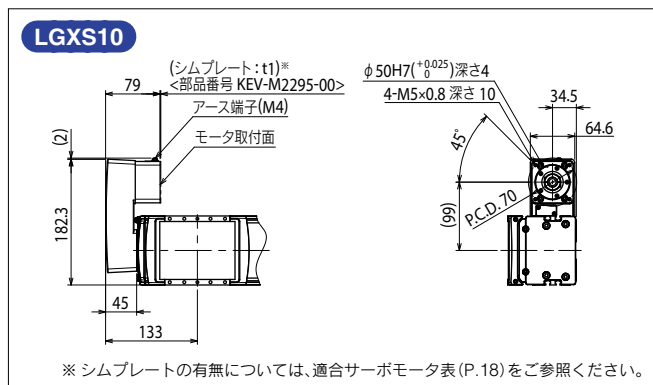
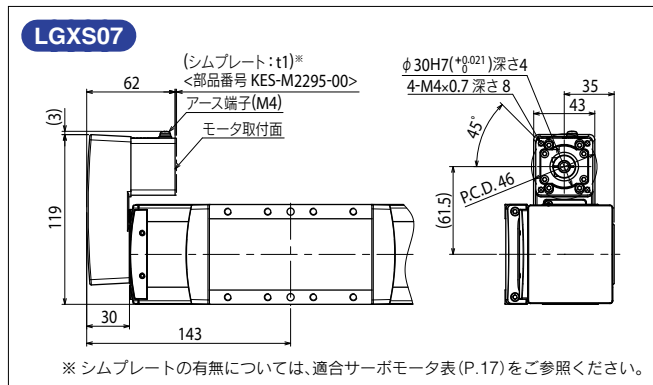
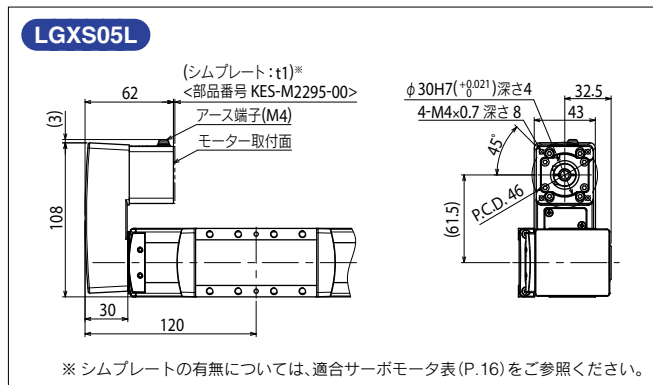
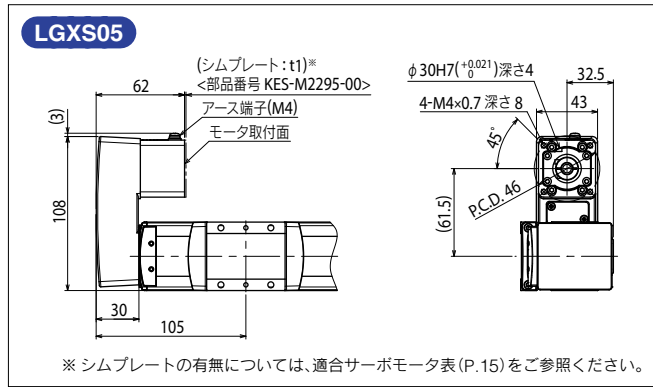

- ※1. 折曲げユニットを本体に取り付けてご使用ください。取付方法はマニュアルをご参照ください。
- ※2. 折曲げユニットにモータは含まれていません。本体からモータを取り外し、折曲げユニットを取り付けてください。
- ※3. 右取り付け、左取り付けが可能です。

機種	製品型式	部品番号	重量
LGXS05, LGXS05L, LGXS07	GX-BEND-40	KES-M221M-00	0.4 kg
LGXS10, LGXS12	GX-BEND-60	KEV-M221M-00	1.2 kg
LGXS16, LGXS20	GX-BEND-80	KEX-M221M-00	2.7 kg







## 基本仕様一覧

本製品はモータが取り付けられておりません。  
モータおよびドライバは、お客様にて準備・取り付け・調整を行ってください。

### Basic モデル LBAS

型式	LBAS04			LBAS05			LBAS08			
適応モータ (W)	50			100			200			
繰返し位置決め精度 (mm) ※1	± 0.01			± 0.01			± 0.01			
減速機構	転造ボールねじφ 10 (C7級)			転造ボールねじφ 12 (C7級)			転造ボールねじφ 16 (C7級)			
ストローク (mm)	50 ~ 800 (50ピッチ)			50 ~ 800 (50ピッチ)			50 ~ 1100 (50ピッチ)			
最高速度 (mm/sec) ※2 (相当)	800	400		1333	666	333	1200	600	300	
ボールネジリード (mm)	12	6		20	10	5	20	10	5	
最大可搬質量※3 (kg) (相当)	水平	12	20	12	24	40	45	40	80	100
	垂直	2	5	3	6	12	15	8	20	30
定格推力 (N) ※3 (相当)	71	141		84	169	339	854	174	341	683
本体最大断面外形 (mm)	W 44 × H 52			W 54 × H 60			W 82 × H 78			
全長 (mm)	ST+214			ST+220.5			ST+278			
使用環境温度、湿度	0 ~ 40℃、35 ~ 80%RH (結露なきこと)									

※1: 片振りでの繰返し位置決め精度  
※2: 移動距離が短い場合や動作条件によっては最高速度に達しない時があります。  
※3: 定格推力・最大可搬質量は取付けられたモータが定格のトルクを出力するものと想定した値です。

### Advanced モデル LGXS

型式	LGXS05			LGXS05L			LGXS07				
適応モータ (W)	50			100			100				
繰返し位置決め精度 (mm) ※1	± 0.005			± 0.005			± 0.005				
減速機構	研削ボールねじφ 12 (C5級)			研削ボールねじφ 12 (C5級)			研削ボールねじφ 15 (C5級)				
ストローク (mm)	50 ~ 800 (50ピッチ)			50 ~ 800 (50ピッチ)			50 ~ 1100 (50ピッチ)				
最高速度 (mm/sec) ※2 (相当)	1333	666	333	1333	666	333	1800	1200	600	300	
ボールネジリード (mm)	20	10	5	20	10	5	30	20	10	5	
最大可搬質量※3 (kg) (相当)	水平	5	8	13	12	24	32	10	25	45	85
	垂直	2	4	8	3	6	12	2	4	8	16
定格推力 (N) ※3 (相当)	41	69	138	84	169	339	56	84	169	339	
本体最大断面外形 (mm)	W 48 × H 65			W 48 × H 65			W 70 × H 76.5				
全長 (mm)	ST+131.5			ST+161.5			ST+202				
クリーン度※4	ISO CLASS 3 (ISO14644-1) 相当										
吸引量 (Nℓ /min) エアー※5	30 ~ 100			30 ~ 100			30 ~ 115				
使用環境温度、湿度	0 ~ 40℃、35 ~ 80%RH (結露なきこと)										

※1: 片振りでの繰返し位置決め精度  
※2: 移動距離が短い場合や動作条件によっては最高速度に達しない時があります。  
※3: 定格推力・最大可搬質量は取付けられたモータが定格のトルクを出力するものと想定した値です。  
※4: クリーン環境でご使用の際は吸引エアークリーン度を取付けてご使用ください。また、クリーン度は1000mm/sec以下でご使用された時の洗浄度です。  
※5: 必要吸引量は使用条件、使用環境で異なります。

型式	LGXS10				LGXS12				LGXS16				LGXS20			
適応モータ (W)	200				400				750				750			
繰返し位置決め精度 (mm) ※1	± 0.005				± 0.005				± 0.005				± 0.005			
減速機構	研削ボールねじφ 15 (C5級)				研削ボールねじφ 15 (C5級)				研削ボールねじφ 20 (C5級)				研削ボールねじφ 20 (C5級)			
ストローク (mm)	100 ~ 1250 (50ピッチ)				100 ~ 1250 (50ピッチ)				100 ~ 1450 (50ピッチ)				100 ~ 1450 (50ピッチ)			
最高速度 (mm/sec) ※2 (相当)	1800	1200	600	300	1800	1200	600	300	2400	1200	600	2400	1200	600		
ボールネジリード (mm)	30	20	10	5	30	20	10	5	40	20	10	40	20	10		
最大可搬質量※3 (kg) (相当)	水平	25	40	80	100	35	50	95	115	45	95	130	65	130	160	
	垂直	4	8	20	30	8	15	25	45	12	28	55	15	35	65	
定格推力 (N) ※3 (相当)	113	170	341	683	225	339	678	1360	320	640	1280	320	640	1280		
本体最大断面外形 (mm)	W 100 × H 99.5				W 125 × H 101				W 160 × H 130				W 200 × H 140			
全長 (mm)	ST+175.5				ST+211.5				ST+242.5				ST+288.5			
クリーン度※4	ISO CLASS 3 (ISO14644-1) 相当															
吸引量 (Nℓ /min) エアー※5	30 ~ 90															
使用環境温度、湿度	0 ~ 40℃、35 ~ 80%RH (結露なきこと)															

販売代理店



ヤマハ発動機株式会社

お問い合わせ先

**0120-808-693**

【受付時間】 月~金曜日 8:45~19:45  
土曜日 9:00~17:00  
(弊社指定の休日などを除く)

ロボティクス事業部 F A 統括部

〒433-8103 静岡県浜松市北区豊岡町127番地  
[代表] TEL 053-525-8250 FAX 053-525-8378  
[営業] TEL 053-525-8350 [CS] TEL 053-525-8160

URL <https://www.yamaha-motor.co.jp/robot/>  
E-mail [robotn@yamaha-motor.co.jp](mailto:robotn@yamaha-motor.co.jp)

●仕様・外観は改良のため予告なく変更することがあります。  
●ロボットの輸出については戦略物資非該当資料が必要です。詳しくはお問い合わせください。