

SXYBx 2軸

● アームタイプ ● ケーブルベア

■ 注文型式

SXYBx - C					RCX222					
ロボット本体	ケーブル	組合せ	X軸ストローク	Y軸ストローク	ケーブル長	適用コントローラ	CE対応	回生装置 ^{*1}	入出力選択1	入出力選択2
A1		A1	15~305cm	15~55cm	3L:3.5m 5L:5m 10L:10m	RCX222	無記入:標準 E:CE仕様	無記入:なし R:RG2	N:NPN ^{*1} P:PNP CC:CC-Link DN:DeviceNet PB:Profibus EN:Ethernet YC:YC-Link ^{*3}	無記入:なし N1:OPDIO24/16 (NPN) ^{*2} P1:OPDIO24/17 (PNP) EN:Ethernet ^{*4}
A2		A2								
A3		A3								
A4		A4								

- ※1. 最高速度1250mm/sec以上の場合は、回生装置RG2が必要です。
 ※2. CE仕様の場合、NPNは選択できません。
 ※3. マスターのみで対応可能です。YC-Linkについての詳細はP.60をご覧ください。
 ※4. 入出力選択1においてCCまたはDNまたはPBを選択した場合のみ、入出力選択2においてENを選択できます。

■ 基本仕様

	X軸	Y軸
軸構成 ^{*1}	B14H	B14
モータ出力 AC (W)	200	100
繰り返し位置決め精度 ^{*2} (mm)	±0.04	±0.04
駆動方式	タイミングベルト	タイミングベルト
ボールネジリード(減速比) (mm)	リード25相当	リード25相当
最高速度 (mm/sec)	1875	1875
動作範囲 (mm)	150~3050	150~550
ロボットケーブル長 (m)	標準: 3.5 オプション: 5, 10	

- ※1. フレームの加工(取付穴・タップ穴)は単軸ロボットとは異なりますのでご注意ください。
 ※2. 片振りでの繰り返し位置決め精度。

■ 最大可搬質量 (kg)

Yストローク (mm)	XY2軸
150	14
250	12
350	10
450	8
550	7

■ 適用コントローラ

コントローラ	運転方法
RCX222	プログラム/ポイントトレース/ リモートコマンド/オンライン命令

※最高速度1250mm/sec以上の場合は、回生装置RG2が必要です。

SXYBx 2軸 A1

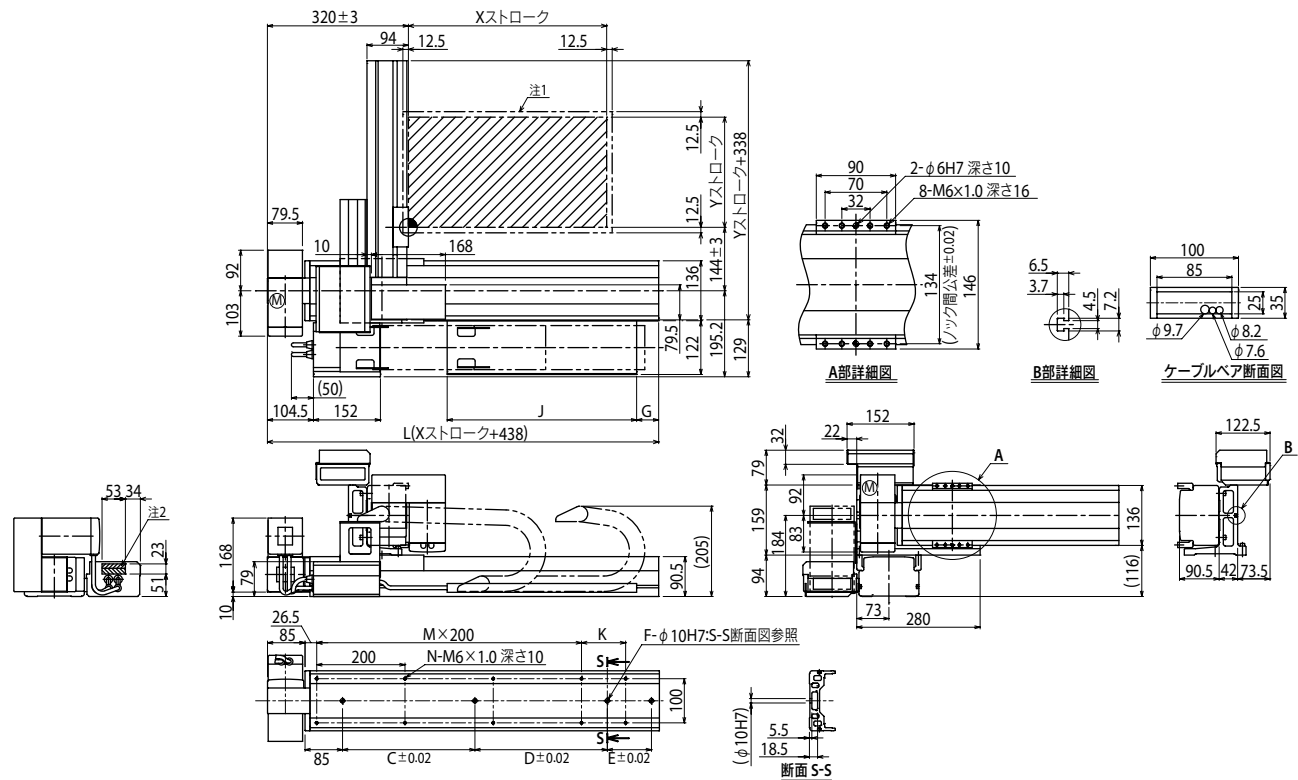

注1. 原点復帰時の移動範囲及びメカストップによる停止位置です。 注2. 斜線部位置は、ユーザ用のケーブル取り出し口を示すものです。

Xストローク	150	250	350	450	550	650	750	850	950	1050	1150	1250	1350	1450	1550	1650	1750	1850	1950	2050	2150	2250	2350	2450	2550	2650	2750	2850	2950	3050
L	588	688	788	888	988	1088	1188	1288	1388	1488	1588	1688	1788	1888	1988	2088	2188	2288	2388	2488	2588	2688	2788	2888	2988	3088	3188	3288	3388	3488
K	200	100	200	100	200	100	200	100	200	100	200	100	200	100	200	100	200	100	200	100	200	100	200	100	200	100	200	100	200	100
C	240	420	600	600	780	780	960	960	1140	1140	1140	1140	1140	1140	1140	1140	1140	1140	1140	1140	1140	1140	1140	1140	1140	1140	1140	1140	1140	1140
D	-	-	-	-	-	-	-	-	-	240	240	240	420	600	600	780	780	960	960	1140	1140	1140	1140	1140	1140	1140	1140	1140	1140	1140
E	-	-	-	-	-	-	-	-	-	-	-	-	-	-	-	-	-	-	-	-	240	240	240	420	600	600	780	780	960	960
F	2	2	2	2	2	2	2	2	2	2	3	3	3	3	3	3	3	3	3	3	3	3	3	4	4	4	4	4	4	4
M	1	2	2	3	3	4	4	5	5	6	6	7	7	8	8	9	9	10	10	11	11	12	12	13	13	14	14	15	15	16
N	6	8	8	10	10	12	12	14	14	16	16	18	18	20	20	22	22	24	24	26	26	28	28	30	30	32	32	34	34	36
G	0	50	0	50	0	50	0	50	0	50	0	50	0	50	0	50	0	50	0	50	0	50	0	50	0	50	0	50	0	50
J	330	330	430	430	530	530	630	630	730	730	830	830	930	930	1030	1030	1130	1130	1230	1230	1330	1330	1430	1430	1530	1530	1630	1630	1730	1730
Yストローク	150	250	350	450	550																									

SXYBx 2軸 **A2**

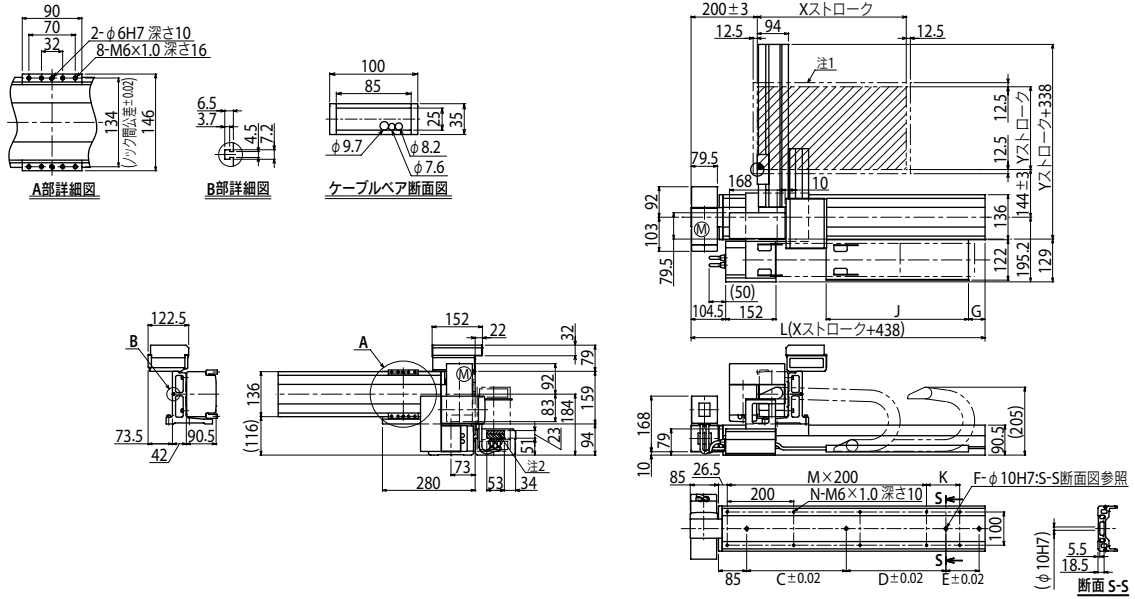

SXYBx 2軸 **A3**

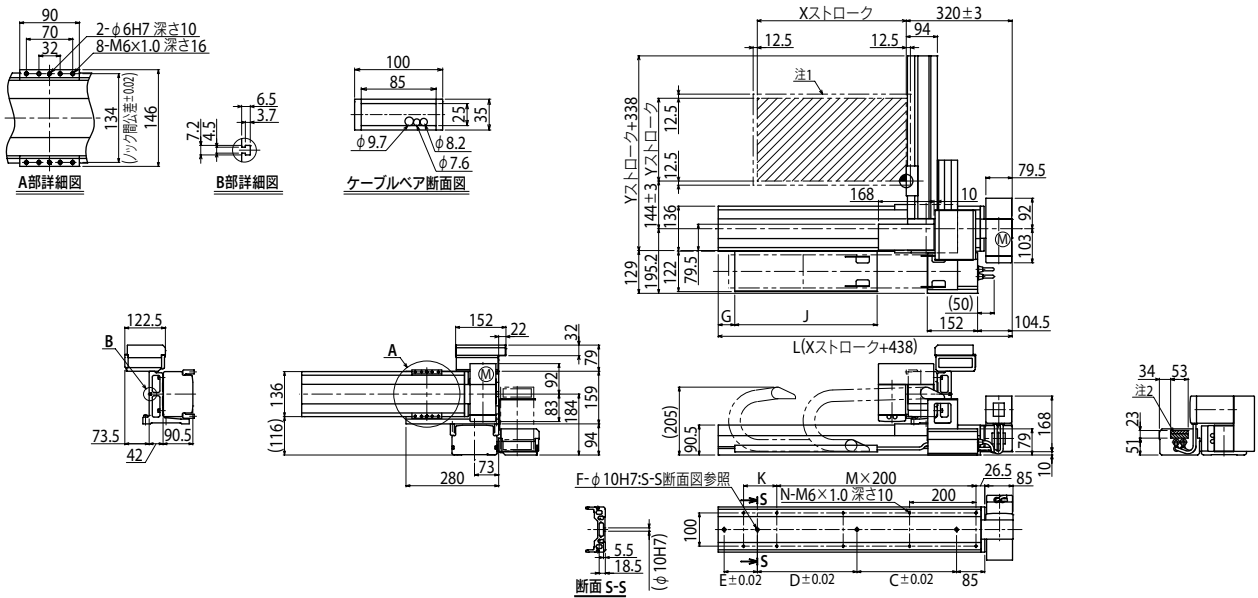

SXYBx 2軸 **A4**

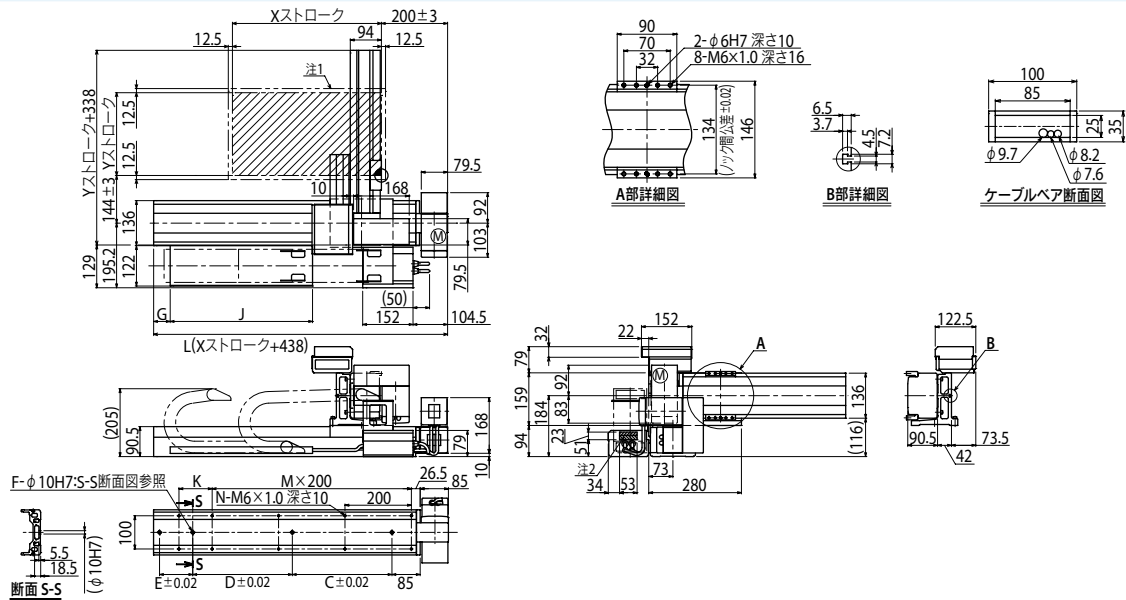

- アプリケーション
- LCM100
- TRANSEVO
- FLIP-X
- PHASER
- XY-X
- YK-XG
- YP-X
- CLEAN
- CONTROLLER
- INFORMATION
- フレーム
- フレーム
- フレーム
- フレーム
- ボール
- XZタイプ