

# SXYBx 3軸/ZFH

●アームタイプ ●ケーブルベア ●Z軸テーブル固定: ベース移動タイプ(200W)

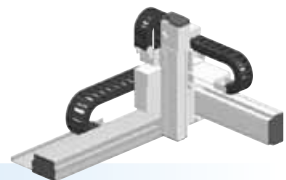

## 注文型式

**SXYBx - C** [ ] [ ] [ ] **ZFH** [ ] [ ] **RCX240S** [ ] **R** [ ] [ ] [ ] **BB**

ロボット本体: A1, A2, A3, A4  
 ケーブル: 3L: 3.5m, 5L: 5m, 10L: 10m  
 組合せ: X軸 (15~305cm), Y軸 (15~45cm), Z軸 (15~35cm)  
 ZR軸, Z軸 (15~35cm)  
 ケーブル長: 3L: 3.5m, 5L: 5m, 10L: 10m  
 適用コントローラ: RCX240S  
 CE対応: 無記入: 標準, E: CE仕様  
 回生装置: R: RGU-2  
 拡3線/O<sup>1</sup>: N.P.: 標準/O 16/8, N1.P1: 40/24点, N2.P2: 64/40点, N3.P3: 88/56点, N4.P4: 112/72点  
 ネットワークオプション: 無記入: なし, CC: CC-Link, DN: DeviceNet, PB: Profibus, EN: Ethernet, YC: YC-Link<sup>2)</sup>  
 iVYシステム: 無記入: なし, VY: iVY (VISION), TR: iVY+照明+トラッキング, LC: iVY+照明  
 バッテリ: BB: 4個

※1. I/OボードにてNPNを選択の場合はN-N4, PNPを選択の場合はP-P4となります。  
 ※2. マスターのみ対応可能です。YC-Linkについての詳細はP.39をご覧ください。

## 基本仕様

	X軸	Y軸	Z軸
軸構成 <sup>※1</sup>	B14H	B14	F10-BK相当 ガイド強化モデル
モータ出力 AC (W)	200	100	200
繰り返し位置決め精度 <sup>※2</sup> (mm)	±0.04	±0.04	±0.01
駆動方式	タイミングベルト	タイミングベルト	ボールネジ(C7級)
ボールネジリード(減速比) (mm)	リード25相当	リード25相当	10
最高速度 (mm/sec)	1875	1875	600
動作範囲 (mm)	150~3050	150~450	150~350
ロボットケーブル長 (m)	標準: 3.5 オプション: 5, 10		

※1. フレームの加工(取付穴・タップ穴)は単軸ロボットとは異なりますのでご注意ください。  
 ※2. 片振りでの繰り返し位置決め精度。

## 最大可搬質量 (kg)

Yストローク (mm)	Zストローク (mm)		
	150	250	350
150	7	6	5
250	5	4	3
350	3	2	1
450	1	—	—

## 適用コントローラ

コントローラ	運転方法
RCX240S-R	プログラム/ポイントトレース/ リモートコマンド/オンライン命令

## SXYBx 3軸/ZFH A1

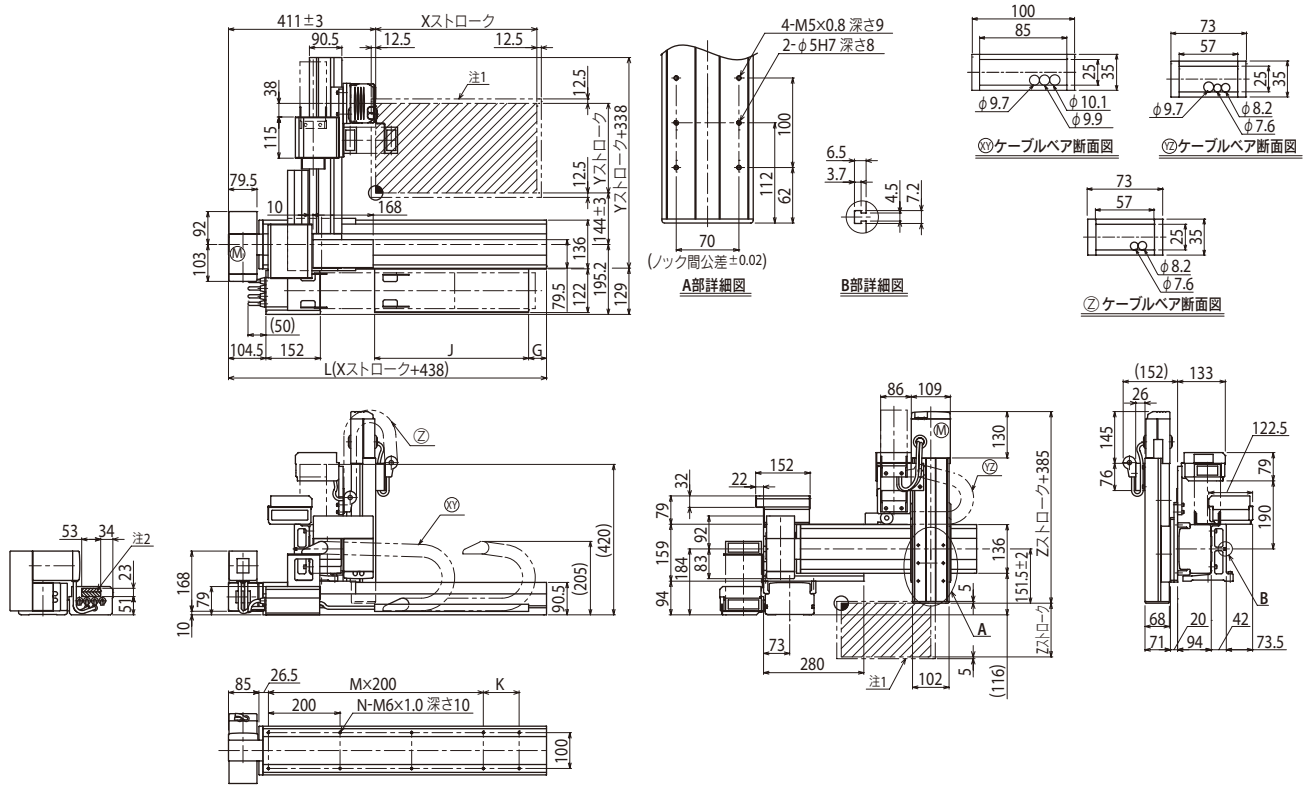

注1. 原点復帰時の移動範囲及びメカストッパによる停止位置です。 注2. 斜線部位置は、ユーザ用のケーブル取り出し口を示すものです。

Xストローク	150	250	350	450	550	650	750	850	950	1050	1150	1250	1350	1450	1550	1650	1750	1850	1950	2050	2150	2250	2350	2450	2550	2650	2750	2850	2950	3050						
L	588	688	788	888	988	1088	1188	1288	1388	1488	1588	1688	1788	1888	1988	2088	2188	2288	2388	2488	2588	2688	2788	2888	2988	3088	3188	3288	3388	3488						
K	200	100	200	100	200	100	200	100	200	100	200	100	200	100	200	100	200	100	200	100	200	100	200	100	200	100	200	100	200	100						
M	1	2	2	3	3	4	4	5	5	6	6	7	7	8	8	9	9	10	10	11	11	12	12	13	13	14	14	15	15	16						
N	6	8	8	10	10	12	12	14	14	16	16	18	18	20	20	22	22	24	24	26	26	28	28	30	30	32	32	34	34	36						
G	0	50	0	50	0	50	0	50	0	50	0	50	0	50	0	50	0	50	0	50	0	50	0	50	0	50	0	50	0	50						
J	330	330	430	430	530	530	630	630	730	730	830	830	930	930	1030	1030	1130	1130	1230	1230	1330	1330	1430	1430	1530	1530	1630	1630	1730	1730						
Yストローク	150	250	350	450																																
Zストローク	150	250	350																																	